

P. 2195  
3.3899/2158.

05  
LA REPRODUCCION  
POR DEFECTO DEL ORIGINAL

159285



13 NOV. 1942

MEMORIA DESCRIPTIVA

para solicitar

P A T E N T E D E I N V E N C I O N

en

E S P A Ñ A

por VEINTE años

a nombre de Aktiengesellschaft vormals Skodawerke in Pilsen  
y Bohdan Pantoflíček, entidad bohemia la primera, estableci-  
da en Jungmannstrasse 29, Praga, y de nacionalidad bohemia  
el segundo, residente en Starckgasse, 21, Pilsen, ambos en  
el Protectorado de Bohemia y Moravia, por:

•UN SISTEMA DE UNION DE LA ENVUELTA DE UN  
CARTUCHO ENROLLADO, CON EL CULOETE•

---



12

159285

El objeto del invento es una unión de la envuelta de un cartucho enrollado con el culote y se refiere, con carácter general, al apoyo y empaquetadura de la parte inferior rebordeada de la envuelta en el culote del cartucho.

En la figura se representa esquemáticamente un ejemplo práctico de realización del invento, de donde se ve que la superficie de asiento 1 del culote 2, sobre la que se aprieta la parte rebordeada 3 de la envuelta enrollada 4 del cartucho, va provista de una o varias ranuras circulares 5 que sirven para la colocación de la junta 6.

La ventaja de esta construcción no reside solamente en la disposición de los anillos de junta 6, sino principalmente también en que las ranuras forman simultáneamente una especie de junta laberíntica. Además, a causa de estas ranuras disminuye la superficie de asiento 1, por lo que aumenta la presión específica en la superficie de contacto de la envuelta 4 con el culote 2, consiguiendo por este motivo una hermeticidad mejor.

La sujeción de la parte rebordeada 3 de la envuelta 4 con el culote, desempeña aquí un papel secundario y puede realizarse de diferentes modos. En el ejemplo de ejecución representado se emplea para este fin una placa de presión 7, una inserción plástica 9 y una tuerca 10.

Esta solicitud que corresponde a la presentada en el Protectorado de Bohemia y Moravia, el 15 de Diciem-



159285

bre 1939, bajo el número P. 4164-39, se acoge a los beneficios del artículo 51 del vigente Estatuto-Ley sobre Propiedad Industrial.

= N O T A =

5 Los puntos de invención propia y nueva que se presentan para que sean objeto de esta Patente de Invención en España, por VEINTE años, son los siguientes:

10 1ª.- Un sistema de unión de la envuelta de un cartucho enrollado con el culote, caracterizada porque en la superficie de asiento (1) del culote (2) sobre la que se aprieta la parte rebordeada (3) de la envuelta enrollada (4) del cartucho, van dispuestas una o varias ranuras anulares (5) destinadas a la colocación de una junta (6), constituyendo al mismo tiempo las ranuras (5) una junta laberíntica y provocando una reducción de la superficie de asiento (1) de modo que aumenta la presión específica en la superficie de contacto de las dos piezas a unir (2,4).

15 2ª.- Un sistema de unión de la envuelta de un cartucho enrollado, con el culote.

20 Tal y como se ha descrito en la Memoria que antecede, representado en el dibujo que se acompaña y con los fines que se han especificado.

25 Esta Memoria consta de tres hojas escritas por una sola cara.

Madrid,

13 NOV. 1942

Alberto de Elizaburu

P. A.

Por Fidei

P. 2175

105300



942

1.

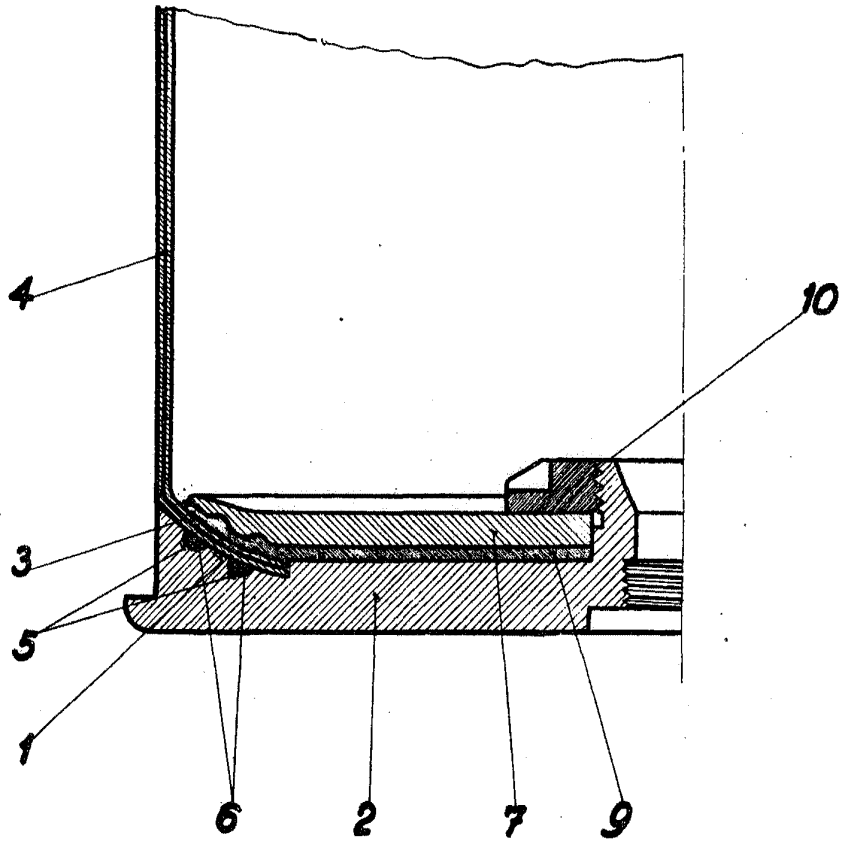

P. A.  
Alberto de Elzabere  
Por Pilsen  
*[Handwritten signature]*