

159281

159281

10



REGISTRO DE LA PROPIEDAD INDUSTRIAL
M O D E L O S
10 JUN 1970
ENTRADA

SECCION TECNICA
CLASIFICACION I. P. C.
CLASE F 16 A 47
S. B. CLASE F B

E 06
B

MEMORIA DESCRIPTIVA

QUE SE ACOMPAÑA A LA SOLICITUD DE REGISTRO DE

MODELO DE UTILIDAD

Por 20 años en España y Provincias de Ultramar

a favor de:

BITEX, S.A., domiciliada en Pº de Gracia, 11

BARCELONA.

Por:

"ELEMENTO FLEXIBLE AUTOADHESIVO DE MULTIPLE

APLICACION".

-0000000-



139284

El presente registro de Modelo de Utilidad, concierne como su enunciado indica a un elemento autoadhesivo de múltiple aplicación, de acuerdo con la descripción detallada que del mismo se realiza debiendo interpretarse siempre este concepto en su mas amplio sentido y nunca en limitativo.

Este registro industrial mejora notablemente todo cuanto sobre el particular se conoce y se utiliza actualmente, tanto por su sencillez constructiva, aplicación, resistencia, duración, indeformabilidad, perfecta y doble fijación simultáneamente sobre distintos planos destinados a ser fijados.

Para la debida comprensión de este objeto se adjunta a la presente memoria descriptiva una hoja de planos en la que a título de ejemplo se representan todas y cada una de las partes que lo forman y relación que guardan entre si.

En la citada hoja de dibujos, queda representado:

Fig. 1ª.- Es una vista en planta del material básico que sirve para confección de tiras adhesivas de doble aplicación.

Fig. 2ª.- La misma muestra una tira formada a partir del seccionamiento de la lámina general.

Fig. 3ª.- Muestra en sección longitudinal la composición del elemento autoadhesivo.

Fig. 4ª.- Representa esquemáticamente una posible aplicación de la cinta adhesiva simultáneamente sobre dos superficies.

En estas figuras y con el mismo valor en todas ellas, se aprecian las siguientes referencias:

1.- Corresponde a la lámina básica que forma el soporte de la correspondiente materia adhesiva y que preferentemente está formada por una capa muy fina de tejido, papel, material



celulósico o similar, de naturaleza sintética o no y muy desfi-
brada siendo la lámina de pequeño grosor.

5 2.- Capa de cualquier aglomerante coloidal, de efecto
persistente y no volátil aplicadas en cada cara del soporte ge-
neral 1.

10 Esta disposición permite la aplicación de la cinta
autoadherente, simultáneamente sobre dos superficies opuestas
de elementos destinados a fijación, según los detalles represen-
tados en la fig. 4ª del plano anexo, tal como la fijación de un
marco a sobre la pared b.

3.- Láminas productoras dispuestas por encima del pega-
mento 2 y que protegen al mismo.

15 Estas láminas 3, de igual forma y dimensiones que la
cinta básica 1, están constituidas en materiales ligeros e im-
porosos tales como el papel parafinado o siliconado de facil
preparación del conjunto general, con vistas a la aplicación
de este.

20 Esta cinta adhesiva permite la fijación, tal como que-
da anteriormente mencionado, de dos planos y en distintas pro-
yecciones, siendo un complemento muy util por su efectividad y
posibilidades de uso.

Si la presentación de este elemento autoadhesivo se
ofrece en rollos, con un solo papel en este caso parafinado por
ambas caras, será suficiente.

25 Cabe hacer especial hincapié en la circunstacia de que
este especial elemento autoadhesivo sustituye ventajosamente no
solo a las gomas de pegar o clásicos pegamentos, sino que además
puede reemplazar en muchas ocasiones el uso de clavos, chinche-
tas y similares. En efecto, la estabilidad de un cuadro, la fi-
30 jación de figuras, etc., forman parte de la extensa gama de po-



sibles aplicaciones.

5 Descrita suficientemente en lo que precede la naturaleza del Modelo, así como el modo de llevarlo ventajosamente a la práctica y demostrado que constituye un positivo adelanto en la fabricación de elementos autoadhesivos, es por lo que se solicita registro de Modelo de Utilidad por 20 años en España y Provincias de Ultramar, haciendo constar que las disposiciones anteriormente indicadas son susceptibles de modificaciones de detalle, en cuanto no alteren su principio fundamental, siendo
10 lo que constituye la esencia del referido invento, lo que a continuación se especifica en las siguientes:

159281

REIVINDICACIONES

1ª.- Elemento flexible autoadhesivo de múltiple aplicación, caracterizado esencialmente porque se forman tiras continuas, de escaso grosor, a partir de láminas muy finas de tejido, papel o material celulósico, a cuyas tiras se aplica por ambas caras una capa de material adhesivo, persistente y no volátil que facilita en combinación con la flexibilidad de la propia cinta la fijación múltiple, con vistas a la unión preferente de dos planos en distintas posiciones, comportando la tira preparada una cobertura por una sola o ambas caras del autoadhesivo y constituyéndose esta cobertura a base de láminas flexibles protectoras del pegamento, que van parafinadas o siliconadas para facilitar su fácil separación digital en el momento de aplicación racional.

La presente solicitud de registro de Modelo de Utilidad, debe recaer sobre:

2ª.- ELEMENTO FLEXIBLE AUTOADHESIVO DE MULTIPLE APLICACION.

Todo ello según queda sustancialmente descrito en la presente Memoria y Reivindicaciones y representado por los adjuntos dibujos para los fines especificados.

Madrid, 10 JUN 1970

El Agente Oficial

FERNANDO ALVAREZ



FIG. 1

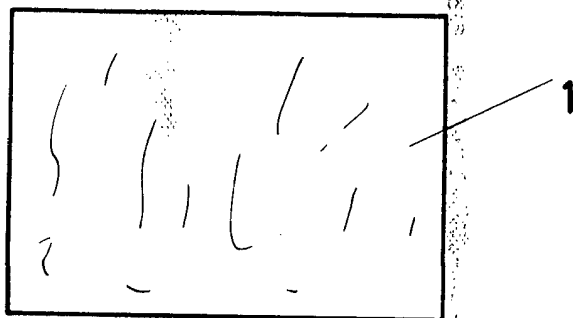

FIG. 2

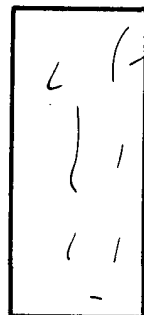

FIG. 3

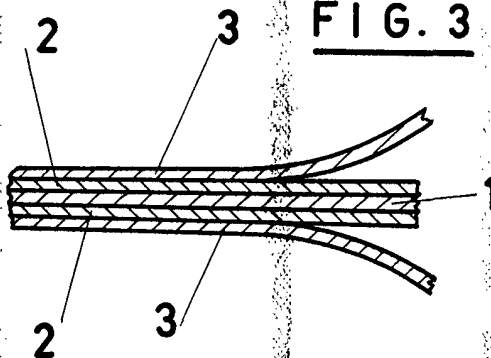
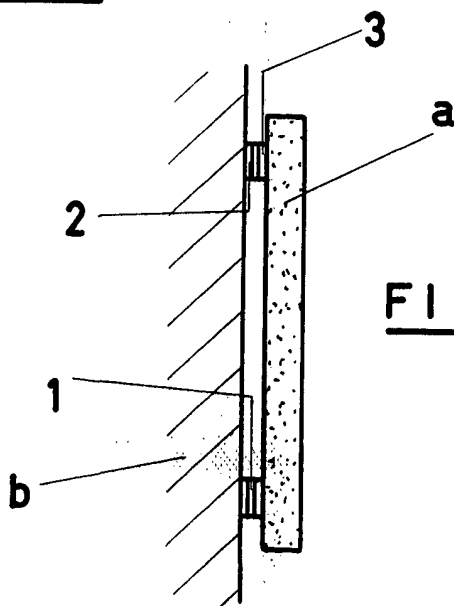

FIG. 4



ESCALA VARIABLE
MADRID, 10 JUN. 1970
FERNANDO ALVAREZ