

159278



SECCION TECNICA
CLASIFICACION I. P. C.
CLASE <u>E-01</u>
SUBCLASE <u>F</u>

- 1 -

MEMORIA DESCRIPTIVA

que se acompaña

a la solicitud de

registro de un Modelo de Utilidad por -
veinte años en España, a favor de PHILI
PPE PARSER, residente en Madrid, Avda de
Burgos, 20, "Las Torres", de nacionalidad
Belga.

por;

"SOPORTE PERFECCIONADO PARA BANDAS DE PRO
TECCION VIARIA".



La invención a que se refiere la presente memoria, constituye una novedad industrial con características y ventajas que la hacen merecedora del privilegio de explotación exclusiva que por ella se solicita, de acuerdo con las prescripciones del Estatuto vigente sobre Propiedad Industrial de 26 de Julio de 1.929, texto refundido, publicado el 30 de Abril de 1.930.

Este Modelo de Utilidad se solicita como divisional de los Modelos de Utilidad números 146.467 y 146.468 a favor de esta parte y que se refieren al mismo objeto industrial.

El presente registro de Modelo de Utilidad concierne, como su enunciado indica, a un soporte perfeccionado para bandas de protección viaria, de acuerdo con la descripción detallada que del mismo se realiza, debiendo interpretarse siempre este concepto en su más amplio sentido y nunca en limitativo.

Este resultado industrial, mejora notablemente todo cuanto sobre el particular se conoce y utiliza actualmente, tanto por su sencillez constructiva, como de aplicación, resistencia, duración, perfecta protección a la colisión frontal y lateral, total imposibilidad de que el vehículo colisionado pase las defensas establecidas, estética y economía.

Para la debida comprensión de este objeto, se adjuntan a la presente memoria descriptiva, las necesarias hojas de planos, en las que a título de ejemplo, se representan todas y cada una de las partes que lo forman y relación que guardan entre sí.

En la citada hoja de dibujos queda representado:



FIGURA PRIMERA.- Muestra una vista lateral del soporte sencillo cuyo registro se preconiza.

FIGURA SEGUNDA.- Es una perspectiva posterior de éste soporte.

35 FIGURA TERCERA.- Es una vista lateral del cabezal de soporte.

FIGURA CUARTA.- Es otra vista lateral del soporte, al cual le ha sido adaptada la correspondiente defensa elástica.

40 FIGURA QUINTA.- Es una vista en alzado y planta respectivamente de la viga general de soporte y placa de fijación del mismo, en los casos de que se trate de instalación sobre firmes especiales, tal como puentes u obras similares.

45 FIGURA SEKTA.- Es otro alzado del sistema de la anterior figura, adaptado con los medios de anclaje sobre firme, representados por unos ganchos fijados a la placa básica.

50 FIGURA SEPTIMA.- Muestra teóricamente la fase inicial del impacto recibido por el soporte en la colisión de un vehículo, apreciándose la deformación de la viga de soporte.

55 FIGURA OCTAVA.- Muestra la fase sucesiva, en la cual la cabeza del soporte se desprende de su viga de sustentación en dicha colisión.

En estas figuras y con el mismo valor en todas ellas, se aprecian las siguientes referencias:

60 1.- Viga general de soporte de perfil en doble T, que soporta a la cabeza sencilla -2- y que según el detalle representado en las figuras cuarta y sexta del



plano anexo, pueden ser ancladas directamente sobre el pavimento o en el firme especial en los casos de tratarse de puentes u obras similares.

65

2.- Cabeza del soporte sencillo, que presenta un especial perfilado, curvo a efectos de refuerzo, representado con todo detalle en la figura tercera del plano que se acompaña.

70

3.- Alas perfiladas, salientes por un solo extremo de la cabeza -2- y que reciben parcialmente a la banda elástica -4-.

75

4.- Banda elástica acondicionada en el sector mas saliente de la cabeza -2-, que se fija por su parte central rehundida sobre una perforación existente en la banda plegada -6- que forma parte integrante de la cabeza -2-.

Dicha cabeza -2-, queda unida a la viga -1- por medio de un tornillaje especial que a su vez fija a la pieza intermedia de unión, cabeza-poste -5-.

80

5.- Pieza intermedia mencionada fijada en la parte interior y posterior de la cabeza -1-, que queda unida por los tornillos de fijación de la cabeza sobre la viga.

85

Esta pieza intermedia recibe al terminal superior de la viga -1-, según el detalle mostrado en la figura segunda del plano que se acompaña, realizándose la unión por medio de tornillos coaxiales y asegurándose la retención por la disposición de sendos planos plegados que forman parte integrante de dicha pieza intermedia.

90

6.- Plegamiento determinado en la parte exterior de la cabeza -2-, que va perforado, y que como anterior-



mente queda explicado, recibe a la banda elástica -4-.

6'.- Es otro plegamiento situado en la parte opuesta del cabezal a efectos de refuerzo.

95 6''.- Es una placa de refuerzo fijada por tornillos en dicho extremo, sobre la aludida placa perfilada -6'-.

7.-Muestra la placa de soporte fijada permanentemente en el terminal inferior de la viga -1-, en los casos de que el anclaje se realice en firmes especiales, tales como puentes y análogos.

100 Según es de ver en el detalle inferior de la figura quinta del plano adjunto, la viga queda situada en la parte central de la placa -7-, bajo un perfecto centro de gravedad que asegura su sustentación.

105 8.- Orificios rasgados que fijan a la placa -7- sobre otra placa superpuesta para formar un conjunto mas resistente, empleándose tornillos especiales.

8.- Indica en la figura sexta los tornillos de fijación de las placas -7-.

110 9.- Muestra los ganchos de anclaje en el hormigonado del firme especial, y que van incorporados en la parte inferior angular de la correspondiente placa -7-.

115 Como previsto el conjunto con barrera simple se mostró menos resistente que el de la barrera doble. Sin embargo los ensayos demostraron un funcionamiento perfecto para el camión de pruebas con 10 toneladas de peso a una velocidad de 70 Km. hora y ángulos de choque hasta 15° (grados sexagesimales).

120 Este soporte será fabricado con los materiales mas apropiados y en las formas y dimensiones mas convenientes, no existiendo sobre el particular ninguna limitación.



125 Mecha la descripción precedente, es preciso añadir que los detalles de realización de la idea expuesta pueden variar, sin que por ello cambie la esencia de la invención, que es la que se desprende de los párrafos que anteceden y se reivindica en la siguiente

N O T A

En resumen: El Modelo de Utilidad que se solicita recaerá sobre las siguientes reivindicaciones:

130 1ª.- SOPORTE PERFECCIONADO PARA BANDAS DE PROTECCION VIARIA, caracterizado esencialmente porque comprende la disposición de un cabezal sencillo y perfilado a efectos de refuerzo, que presenta en su zona de aplicación sendas alas perfiladas y entre ambas una placa plegada y taladrada recibiendo en combinación a la banda
135 elástica antichoque la que se fija por su parte central rehundida sobre la perforación de dicha placa plegada, situándose tangencialmente las alas de la banda elástica sobre los salientes del cabezal, presentando dicho cabezal en su parte opuesta otra placa perfilada con una
140 plaqueta en superposición enlazada por tornillos.

2ª.- SOPORTE PERFECCIONADO PARA BANDAS DE PROTECCION VIARIA, según la anterior reivindicación, caracterizado esencialmente porque comprende la disposición de una viga general de sustentación, de perfil en doble T
145 que se fija al cabezal por medio de tornillos los que a su vez aseguran y fijan a una pieza intermedia interior, realizándose el anclaje de la viga directamente sobre un bloque hormigonado, o simplemente hincado en el terreno.

3ª.- SOPORTE PERFECCIONADO PARA BANDAS DE PROTECCION VIARIA, según las anteriores reivindicaciones, ca-
150

FIG. 1

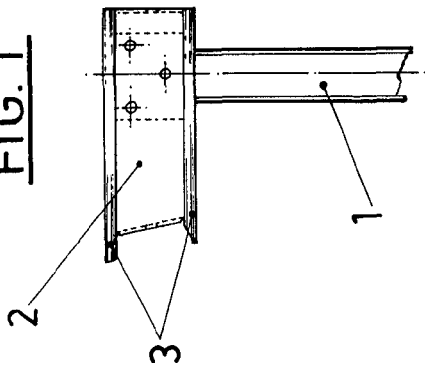

FIG. 4

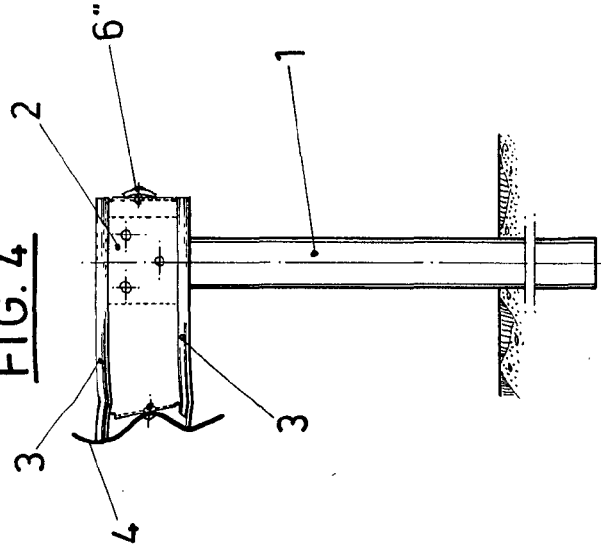

FIG. 5

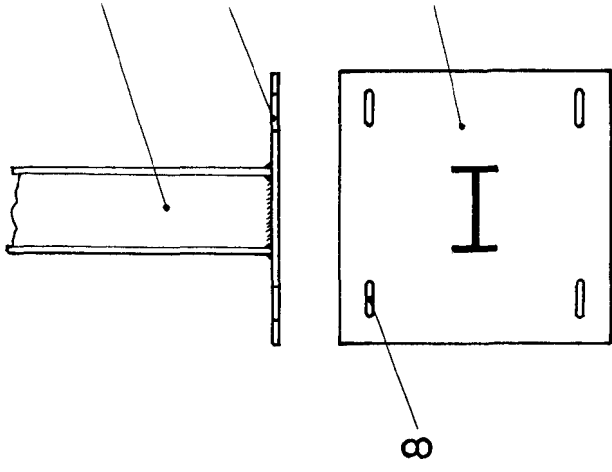

FIG. 2

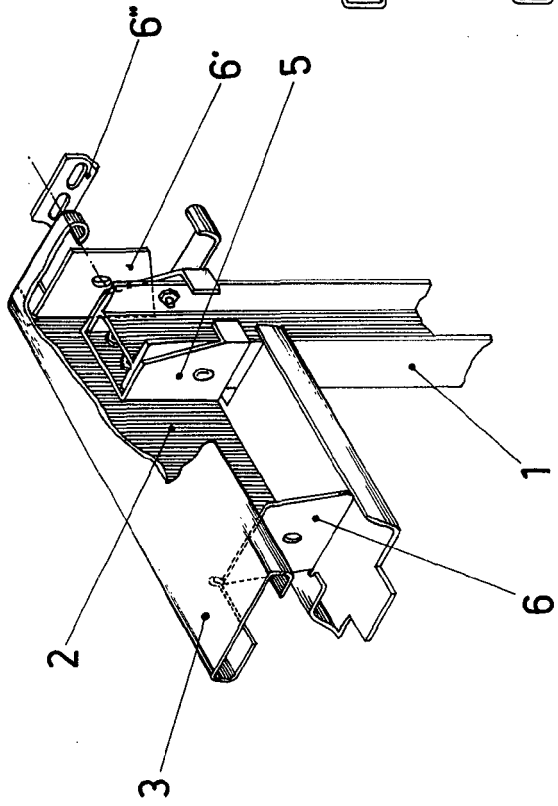

FIG. 3

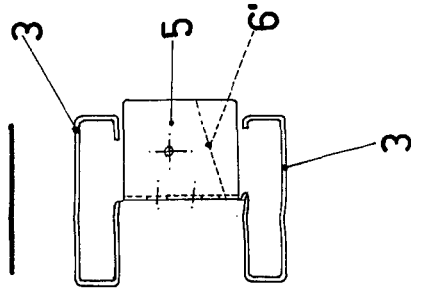

FIG. 6

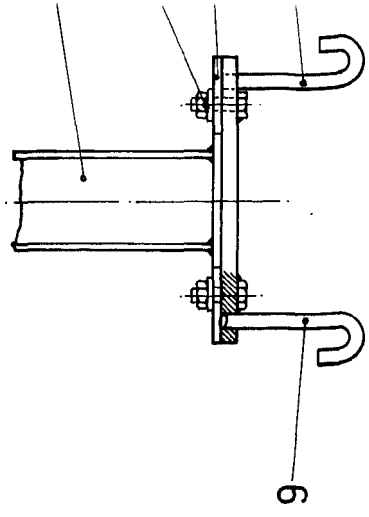



FIG. 4

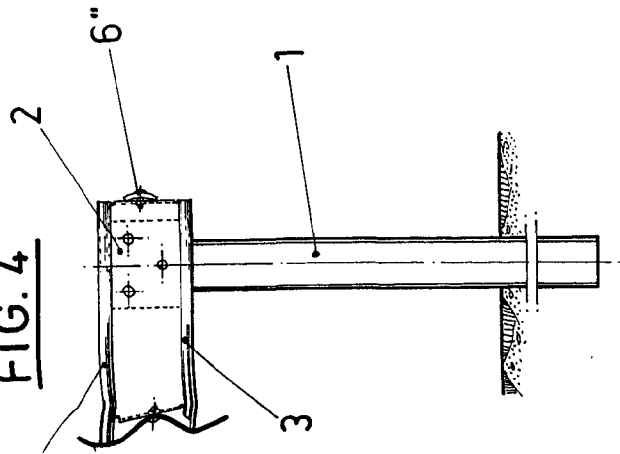

FIG. 5

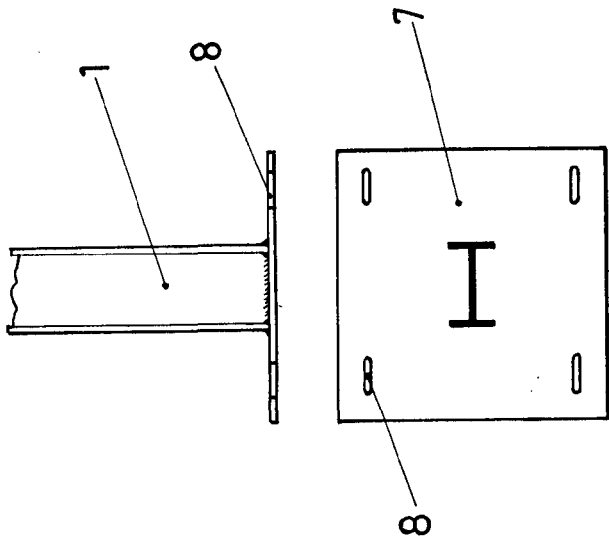

FIG. 3

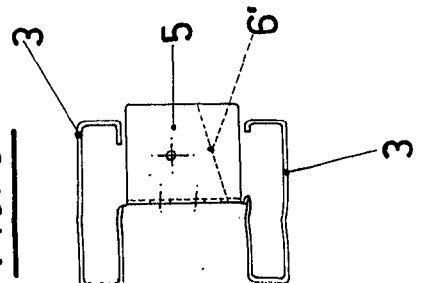

FIG. 6

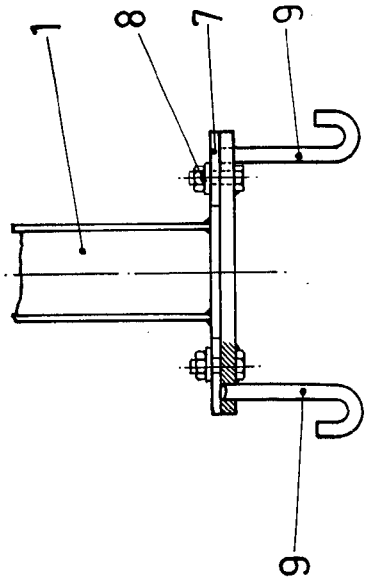

FIG. 7

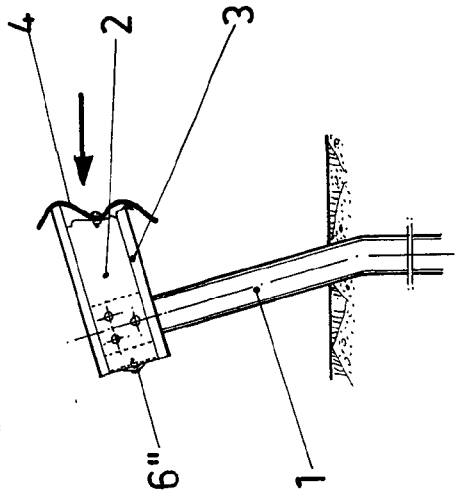
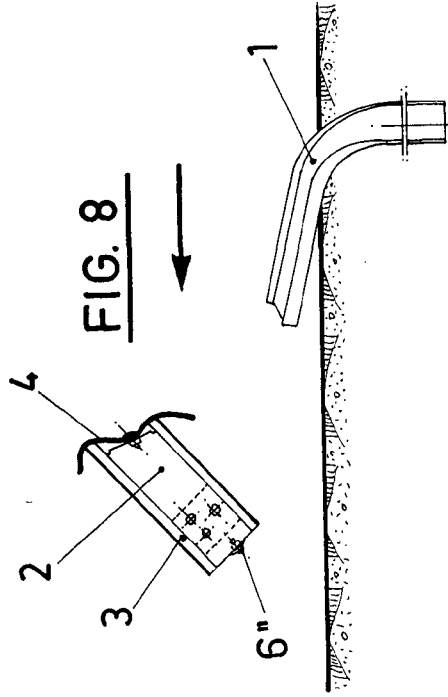

FIG. 8



Madrid, 10 de Junio de 1.970

JOSE LARRALCA
Jose Larralca