

159194



MEMORIA DESCRIPTIVA

— MODELO DE UTILIDAD

DURACION: VEINTE AÑOS

OBJETO: "LADRILLO CERAMICO"

SECCION TECNICA
CLASIFICACION I. P. C.
CLASE <u>E 04</u>
SUBCLASE <u>C</u>

— PRIORIDAD : MODELO INDUSTRIAL N^om. 57.244, solicitado en 29 de
Febrero de 1.968:

Solicitante: CERAMICA ARZUA, S.L.

Residencia: EL FERROL DEL CAUDILLO (La Coruña) - Alto del Castaño, 249.

Nacionalidad: Española.

159194



La presente descripción se refiere, como su enunciado indica, a un ladrillo cerámico, especialmente diseñado para ser aplicado como elemento para la confección de forjados de pisos, permitiendo intercalar elementos resistentes entre piezas contiguas.

5 Esencialmente está constituido por un cuerpo prismático de dimensiones variables, cuya sección recta transversal representa un trapecio isósceles, correspondiendo la base mayor a la de la pieza, cuya base se prolonga lateralmente a modo de estribos longitudinales relacionados con los lados inclinados de la pieza por medio de una -
10 porción achaflanada que sustituye a la arista de intersección. La - sección de este elemento es hueca, con espesor de pared uniforme, dividida en tres espacios centrales cuadrados y dos trapeciales extremos por medio de cuatro tabiques longitudinales.

De esta manera, al colocar estos ladrillos sobre un plano,
15 se establecen una serie de canales longitudinales de sección trapezoidal, en los que es susceptible instalar los elementos resistentes - idóneos de un forjado conveniente, rellenándose posteriormente con - el mortero de cemento que determina la capa de compresión.

A continuación se hará descripción completa del aludido -
20 modelo con referencia a los planos que se acompañan, en los cuales se representa, a simple título de ejemplo, no limitativo, una forma preferente de realización susceptible de todas aquellas modificaciones de detalle que no alteren fundamentalmente sus características esenciales.

25 En dichos dibujos.

En dicho plano, se ha representado una vista en perspectiva del elemento que se preconiza, el cual está constituido por un - cuerpo prismático, de dimensiones variables, cuya sección transversal recta es un trapecio isósceles, cuya base mayor se prolonga lateralmente estableciendo unos hombros o estribos (2) longitudinales, cons
30



159194

tituyendo así la base de apoyo del ladrillo (1); dichos hombros se unen con las paredes laterales inclinadas (3) de la pieza (1) por medio de un chaflán (4),.

35 La sección de dicha pieza (1) es hueca y está dividida mediante unos tabiques longitudinales (5) que determinan espacios cuadrados interiores (6) y trapeciales externos (7).

Tanto las paredes periféricas como las divisorias interiores (5) son de espesor uniforme.

40 Es estas condiciones, cuando se colocan los ladrillos (1), se establecen una serie de canales longitudinales, de sección trapecial, determinados por las paredes laterales inclinadas (3) y los hombros (2), en los que es susceptible aplicar elementos resistentes para formar el forjado del piso.

45 La forma, dimensiones y materiales podrán ser variables y en general cuanto sea accesorio o secundario, siempre que no altere, cambie o modifique la esencialidad del objeto que se describe.

Los términos en que queda redactada esta Memoria son ciertos y fiel reflejo del objeto descrito, debiendo tomar con carácter amplio y nunca en forma limitativa.

=,=,=,=,=,=

159194



N O T A :

=====

50

1). Ladrillo cerámico, caracterizado por estar constituido por un cuerpo prismático alargado cuya sección rec- ta transversal es un trapecio regular con unos hombros exteriores - en prolongación de la base que se unen a los lados inclinados median- te un chaflán; la sección de este elemento es hueca, con espesor de 55 pared uniforme y transversalmente tiene varios tabiquillos que defi- nen en la sección unos huecos centrales y dos trapeciales extremos.

2). "LADRILLO CERAMICO".

Todo ello según queda expuesto en la presente Memoria que consta de cuatro hojas foliadas y mecanografiadas por una sola cara y una hoja de dibujos que con la misma se acompaña.

MADRID,

29 FEB. 1969

P.A.

Modesto Polo
R.P.



159194

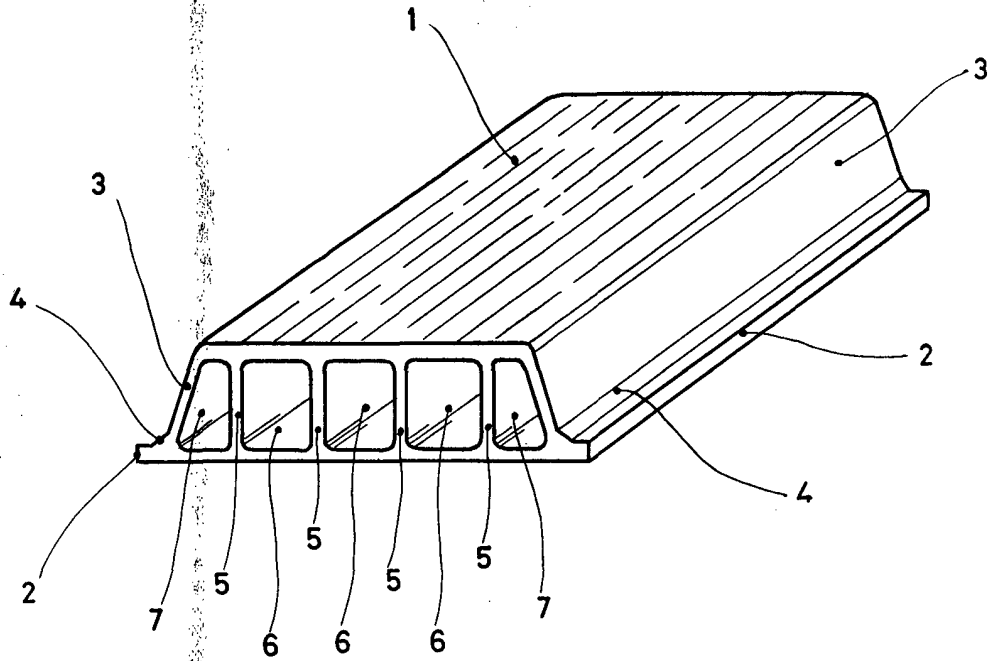

Madrid

Arzu
B.F.

ESCALA VARIABLE