



17061470

M. U. = 159.137.

159137

SECCION TECNICA
CLASIFICACION I. P. C.
CLASE <u>D 06</u>
SUBCLASE <u>j</u>

MEMORIA DESCRIPTIVA.

MODELO DE UTILIDAD.

PAIS : ESPAÑA.

DURACION : 20 AÑOS.

OBJETO : "PRENDA DE VESTIR MONTADA SOBRE UNA FORMA".

=====

A nombre de : FRATELLI RODA, S. A.  
 Residente en : 6962 VIGANELLO (Suiza).  
 Nacionalidad : SUIZA.



Es conocido que las camisas y otras prendas de vestir con mangas (pijamas, blusas, monos, etc.), se preparan para la venta replegándolas y fijándolas a un sostén, esto es, a una horma, en general de cartón, de modo que, lograda

5.- cierta rigidez, puedan presentarse al comprador en la forma más adecuada. Para conferir la necesaria rigidez a las diversas partes de la prenda, ha sido obligado usar, hasta ahora, alfileres, pinzas, pincetas, o cartones hechos adhesivos en algunas de sus partes.

10.- Al afirmarse las recientes fibras sintéticas, sin embargo, el uso de alfileres ha producido diversos inconvenientes: sobre todo, su carácter poco práctico y, además el hecho de quedar en la prenda agujeros debidos al paso de los alfileres, los cuales no se cierran perfectamente. La

15.- adopción de cartones que han sido hechos adhesivos en algunas de sus partes ha demostrado no ser satisfactoria por cuanto, a la larga, el adhesivo produce una deformación del cartón y, por tanto, de la prenda, con efecto antiestético.

Todos los inconvenientes son eliminados con el presente invento, según el cual la prenda con mangas situada

20.- alrededor de su horma (sostén) asume la necesaria rigidez y manejabilidad sin tener que recurrir a alfileres de retención, pinzas, muebles o soportes adhesivos.

Dicha prenda está caracterizada porque la horma o soporte inferior está constituido por una banda replegada so-

25.-



bre sí misma en dos semibandas, una superior y la otra inferior, en correspondencia con una línea transversal situada aproximadamente en la mitad de la banda de partida, presentando la semibanda superior en su rama libre, en correspondencia con el cuello de la prenda, un perfil para adaptarse a la forma de los hombros de la propia prenda y al menos un apéndice central plegado en ángulo y enfilado bajo el cuello de la prenda, manteniéndolo perfectamente plano y tenso, habiendo un revestimiento de material transparente que mantiene los puños sobre la parte delantera de la propia prenda.

35.-

Los dibujos adjuntos representan algunas formas preferidas de realización del invento, con particular referencia a una camisa de hombre.

40.-

La figura 1, representa la horma (sostén) completa, extendida y vista en planta desde arriba.

La figura 2, representa la correspondiente vista lateral.

45.-

La figura 3, representa la horma replegada en sus dos semibandas, la superior y la inferior.

Las figuras 4, 5, 6 y 7 representan las diversas fases de dobléz de la camisa sobre la horma para llegar a la confección definitiva.

50.-

Las figuras 8, 9 y 10 representan tres variantes de la parte superior de la horma.

55.-

La horma sobre la cual está envuelta la camisa, para prepararla, está constituida (figuras 1, 2, 3), por una banda l de cartón o de otro material equivalente suficientemente rígido, de anchura A-B igual aproximadamente a la anchura A'-B' (figura 7) de la confección terminada y de longi-



tud C-F (figura 1) igual aproximadamente al doble de la longitud C'-F' (figura 7) de la propia confección.

60.- La banda 1 puede replegarse sobre sí misma a lo largo de la línea transversal A-B en dos semibandas 1'-1", una superior y la otra, 1", inferior.

65.- La semibanda superior 1' presenta la rama libre D-C-E en correspondencia con el cuello de la prenda, curvada y perfilada de modo que se adapte a la forma de los hombros de la propia prenda. También en correspondencia con esta pata D-C-E están practicados tres apéndices: el apéndice central 2 y los dos apéndices laterales 3 y 4. Estos tres apéndices pueden estar practicados en un cartón suplementario 5 pegado o fijado de otro modo fuertemente en 6 a la semibanda 1' subyacente. Dichos tres apéndices, además de tener forma cualquiera, pueden ser tales que recubran eventualmente también la pata D-E.

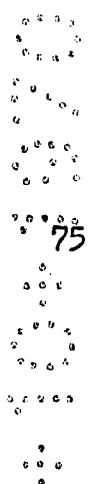

75.- El apéndice central 2, dispuesto en dirección del eje longitudinal de la semibanda superior 1' es plegable aproximadamente en ángulo recto (como se ve en la figura 3) y está destinado a ser introducido en el cuello 8 (figura 7) de la prenda, mientras los apéndices laterales 4 y 3 están destinados a ser replegados en 180° y a ser enfilados entre las dos semibandas replegadas 1' y 1" (figuras 3 y 6) cuando la preparación ha sido casi terminada.

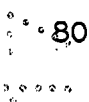

80.- Los tres apéndices mencionados 2, 3, 4, sin embargo, pueden practicarse también del propio cartón que constituye la semibanda 1' (véase la figura 8) o bien practicarse en parte en el cartón 1 y en parte en un cartón suplementario encolado o fijado al cartón (figura 9).



85.- En la figura 10, los apéndices laterales 3-4 están pe-

17 OCT



gados o fijados en 3', 4' y tienen una longitud notable, de modo que, replegados en 180º, se crucen sobre el dorso de la prenda confeccionada.

90.- Para realizar la confección con la prenda y la horma en cuestión se procede como se ha ilustrado en las figuras 4, 5, 6 y 7, y precisamente:

95.- Se dispone la prenda, en este caso la camisa, con la parte posterior, ésto es la espalda, arriba y, encima, se dispone la banda 1 completamente extendida, enfilando el apéndice central 2 en el cuello de la prenda previamente rigidizado mediante una tira de cartulina o de material plástico rígido, introducida en el propio cuello de una manera en sí conocida.

100.- Hecho ésto, se vuelven una sobre otra las dos ramas 10-11 de la prenda, como se ha ilustrado en la figura 5, replegando aproximadamente en ángulo recto las mangas 12-13 dejando sobresalir los puños 14-15 y se vuelve sobre el cartón también la extremidad inferior 19 en 19'. Sucesivamente se pliega la banda con la prenda en dos en correspondencia del lado A-B, esto es, según las semibandas 1'-1", se enfilan los apéndices laterales 3-4 entre las dos semibandas 1'-1" (figura 6) y se invierte el conjunto.

105.- En el paso de la figura 5 a la figura 6, teniendo en cuenta que el apéndice central 2 es enfilado en el cuello de la prenda y que el repliegue 19 impide que se corra la prenda, resulta una tensión elástica de la prenda que le da una disposición perfectamente plana.

110.- Basta entonces insertar la cubierta 13 de material transparente cualquiera para mantener los puntos 14-15 y la prenda queda terminada en su presentación como se ilustra

115.-



en la figura 7.

120.- Se prevé practicar en la banda de partida (figura 1) cortes longitudinales 17 para darle a la banda la deseada capacidad para ceder en sentido transversal conservando siempre, sin embargo, la necesaria elasticidad longitudinal.

Se prevé que el cartón 5 (figura 9) solidario al menos del apéndice central 2 tenga un desarrollo notable y una forma tal que se elimine la presencia de los apéndices laterales 3-4.

125.-

**REIVINDICACIONES.**

=====

130.-



1a.- Prenda de vestir montada sobre una horma sin empleo de alfileres de retención, pinzas, muelles o adhesivos, caracterizada porque la horma interna está constituida por una banda replegada sobre sí misma para formar dos semibandas una superior y otra inferior en correspondencia con una línea transversal situada aproximadamente en la mitad de la banda de partida, presentando la semibanda superior sobre su rama libre en correspondencia con el cuello de la prenda un perfil destinado a adaptarse a la forma de los hombros

135.-



de la propia prenda y al menos un apéndice central plegado en ángulo y enfilado bajo el cuello de la prenda, manteniéndolo perfectamente plano y tenso, teniendo una cubierta de material transparente que mantiene a los puños sobre el delantero de la propia prenda.

140.-

2a.- Prenda de vestir montada sobre una horma, según reivindicación 1a, caracterizada porque dicha banda es de cartón y en la misma están practicados cortes longitudinales para conferirle la necesaria capacidad de ceder en sentido transversal al tiempo que se mantiene la elasticidad



145.- longitudinal.

3<sup>a</sup>.- Prenda de vestir montada sobre una horma, según reivindicación 1<sup>a</sup>, caracterizada porque además del apéndice central, la semibanda superior presenta otros dos apéndices laterales replegados en 180° e introducidos entre las dos semibandas replegadas.

4<sup>a</sup>.- Prenda de vestir montada sobre una horma, según reivindicación 3<sup>a</sup>, caracterizada porque el apéndice central está constituido por un cartón pegado o fijado a la semibanda superior mientras que los dos laterales están practicados en el propio material que constituye la semibanda superior mencionada.

5<sup>a</sup>.- Prenda de vestir montada sobre una horma, según reivindicación 3<sup>a</sup>, caracterizada porque los tres apéndices están practicados en un cartón fijado a la semibanda superior, por ejemplo mediante pegado.

6<sup>a</sup>.- Prenda de vestir montada sobre una horma, según la reivindicación 1<sup>a</sup>, caracterizada porque el apéndice central es solidario de un cartón que tiene un desarrollo notable en anchura y que termina en los lados con dos patas replegadas en 180° e insertas entre las dos semibandas replegadas.

7<sup>a</sup>.- Prenda de vestir montada sobre una horma, según la reivindicación 1<sup>a</sup>, caracterizada porque dos apéndices laterales están fijados a la semibanda superior y tienen una notable longitud, y están replegados en 180° y cruzados sobre el dorso de la prenda dispuesta sobre la horma.

8<sup>a</sup>.- "PRENDA DE VESTIR MONTADA SOBRE UNA HORMA".



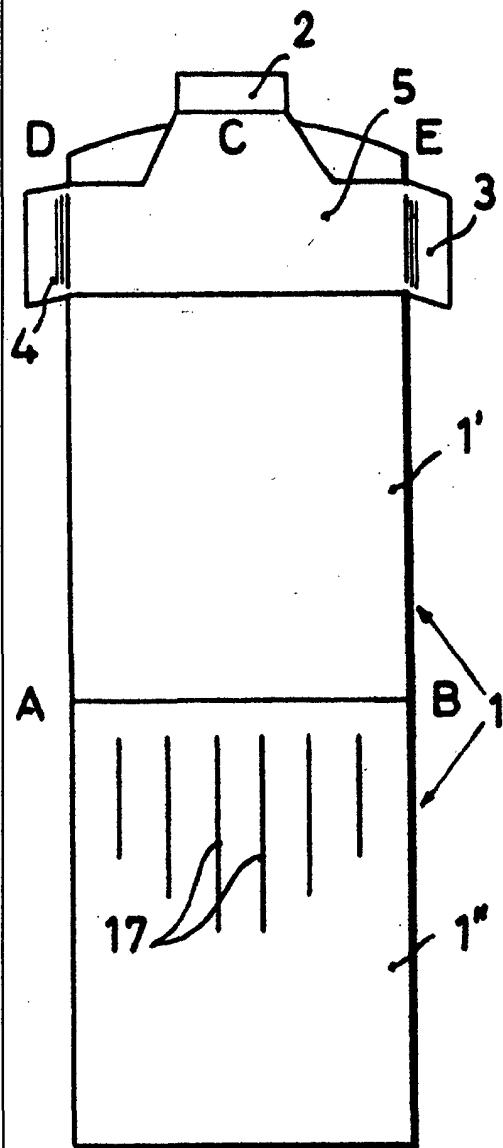

FIG 1



FIG 2

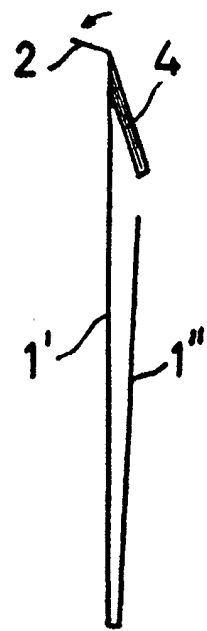

FIG 3

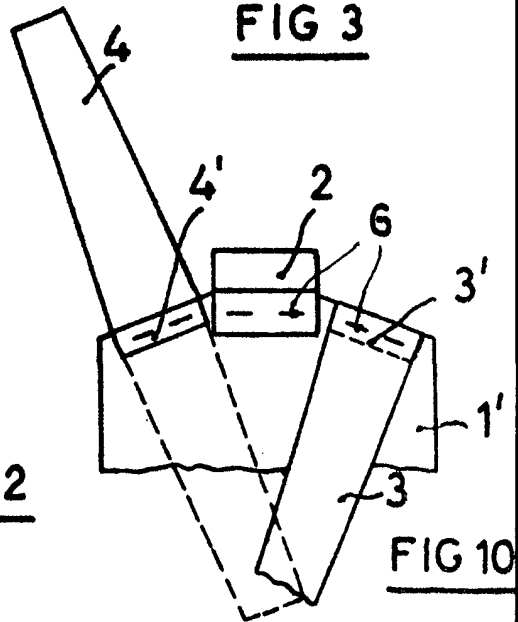

FIG 10

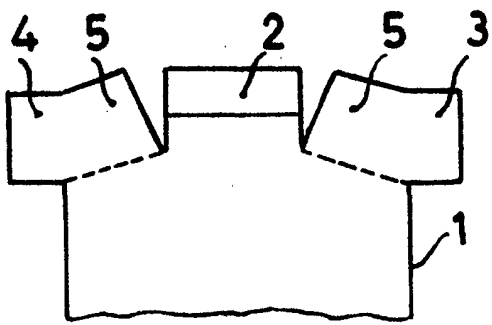

FIG 8

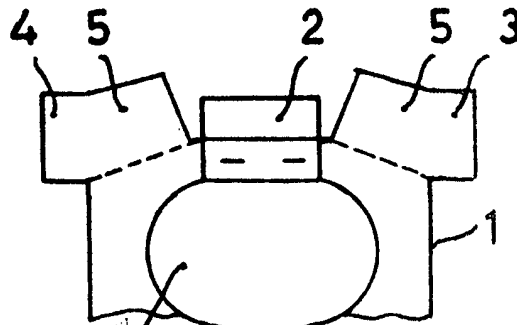

FIG 9

Escala variable

Madrid, 13 DIC. 1968

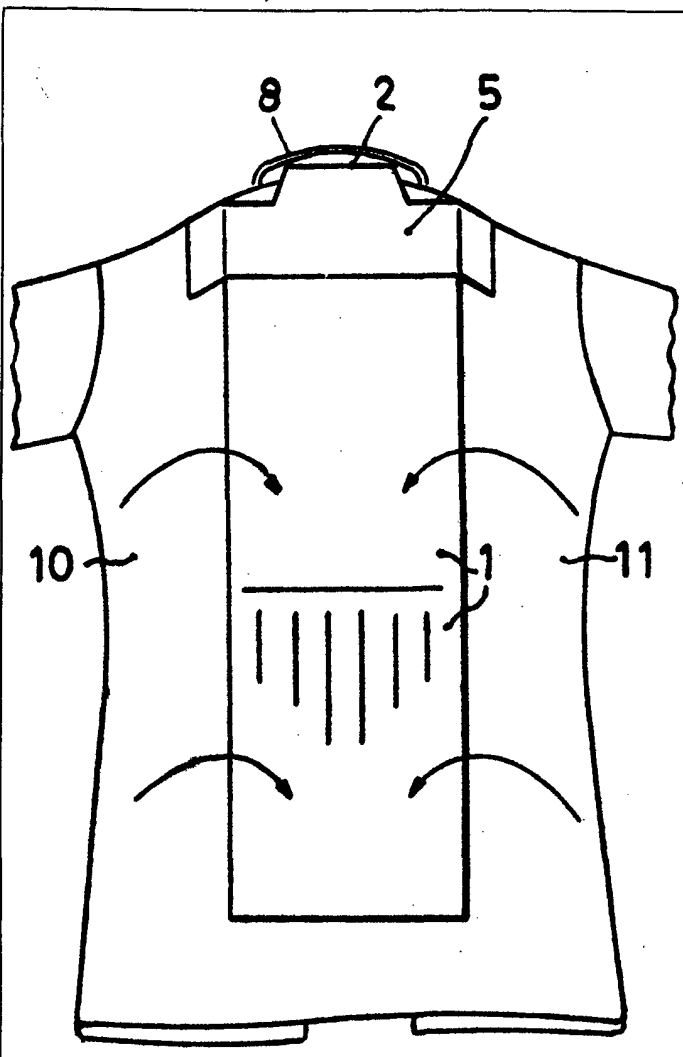

FIG 4

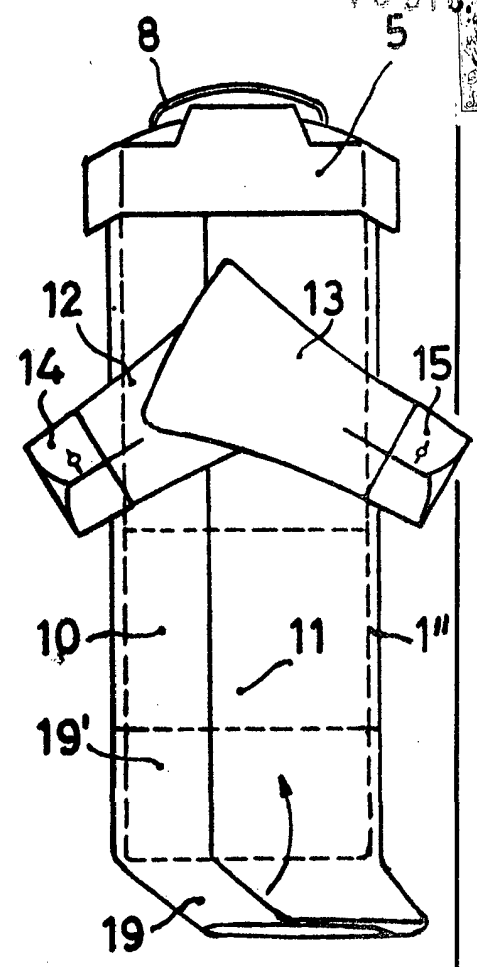

FIG 5

Madrid, 13 DIC. 1968

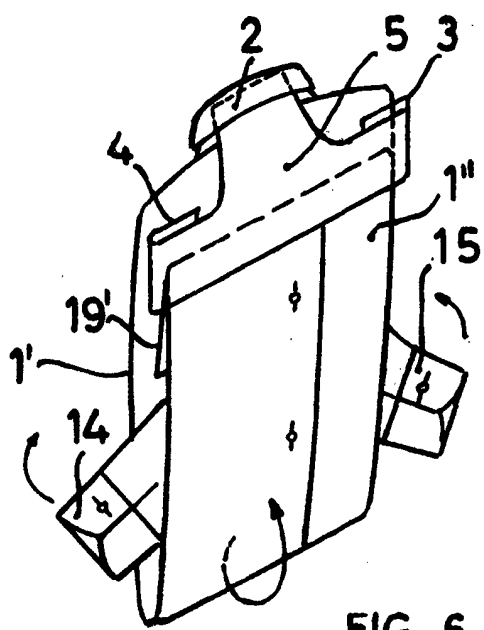

FIG 6

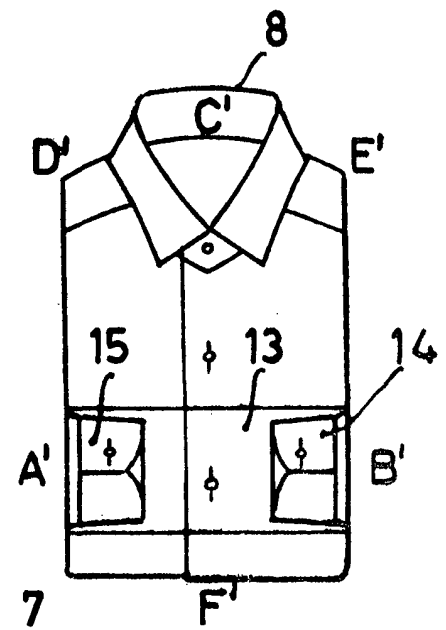

FIG 7

Escala variable