

159108



MEMORIA DESCRIPTIVA
de una patente de invención por 20 años,

a nombre de

O. Lorenz Aktiengesellschaft, residente
en Berlin-Tempelhof (Alemania), por

"MEJORAS DE LA CONSTRUCCIÓN DE RECIPIEN-
TES DE VACÍO".

En la construcción de recipientes de vacío se presenta fre-
cuentemente el problema de sacar los conductores de paso por dos
lados opuestos entre sí. Por esta exigencia se dificulta muchísi-
mo por otro lado la fijación del recipiente de vacío en el porta-
lámparas, pues generalmente sólo uno de los lados de dicho reci-
piente, provisto de los conductores de paso de corriente, puede
sujetarse directamente en un portalámparas correspondiente. Se
han ándo a conocer algunas construcciones, en las que por uno de
los lados del recipiente de vacío se pega con mastio un zócalo,
en el que se fijan por el lado las piezas de contacto, que a su
vez se unen mediante conductores con los puntos de unión por fu-
sión propiamente tales. Esta disposición tiene el inconveniente
de que los conductores de paso no sirven simultáneamente para el
contacto y por ello se aumenta la inductividad de los conductores
de entrada y se dificulta también la fabricación.

Para evitar los inconvenientes antes descritos se propone
según el invento, unir por fusión las puntas de paso en uno de
los extremos de la bombilla en un borde saliente del diámetro de
esta bombilla y esto de modo que queden asentadas paralelamente
a los conductores de paso unidos por fusión en el otro extremo



de la bombilla. Gracias a una conformación adecuada se procura que sea posible introducir el recipiente de vacío por un lado en el portalámparas, haciendo contacto simultáneamente todas las puntas de entrada con el portalámparas.

25 La figura adjunta ilustra un ejemplo de ejecución del nuevo recipiente de descarga, ilustrándose un recipiente de vacío hecho todo de cristal, aunque el recipiente de vacío puede también hacerse de metal, cerámica o diversos materiales de los antes citados.

30 El recipiente de vacío se compone del platillo 1 de cristal prensado, con los conductores de paso de la corriente 2. Después de montar el sistema de electrodos 3 ilustrado sólo esquemáticamente, se une por fusión al platillo de cristal prensado el cilindro 4 con el borde 5 y los conductores de paso de corriente 6.

35 El punto de unión por fusión se designa por 7. Después que los conductores de paso 6 se han unido con el sistema de electrodos 3 se cierra el recipiente de vacío con un casquete 8; el punto de unión del casquete 8 con la porción restante del recipiente de vacío se designa por 9. Por 10 se designa el tubito destinado
40 a hacer el vacío del recipiente. En el cilindro de cristal 4 pueden practicarse del modo conocido una o más abelladuras 11 que garanticen la introducción perfecta de la válvula en el portalámparas. Para este objeto puede también fijarse una tapa 12
45 hecha preferentemente de metal con auxilio de un casquillo 13 encajado sobre el punto de soldadura 9 incluido el casquete 8, casquillo que proteja el tubito de bombeo contra deterioros mecánicos y puede contener un asidero.

:-:-:-:-:-:-:-: N O T A :-:-:-:-:-:-:-:

Se reivindica como nuevo y de propia invención:

50 Mejoras en la construcción de recipientes de vacío con con-



159108

ductores de paso de la corriente disueltos por los dos lados en dirección axial, caracterizados por que las puntas de paso se unen por fusión por uno de los extremos de la bombilla a un borde saliente del diámetro de dicha bombilla, de tal manera que
55 quedan asentadas paralelas a los conductores de paso soldados en el otro extremo de la bombilla.

Esta Patente recae sobre "MEJORAS EN LA CONSTRUCCION DE RECIPIENTES DE VACIO", como queda descrita en la presente Memoria, caracterizada en la anterior Nota y representada en el adjunto Dibujo.

Madrid, 31 de Octubre de 1942.-

159108

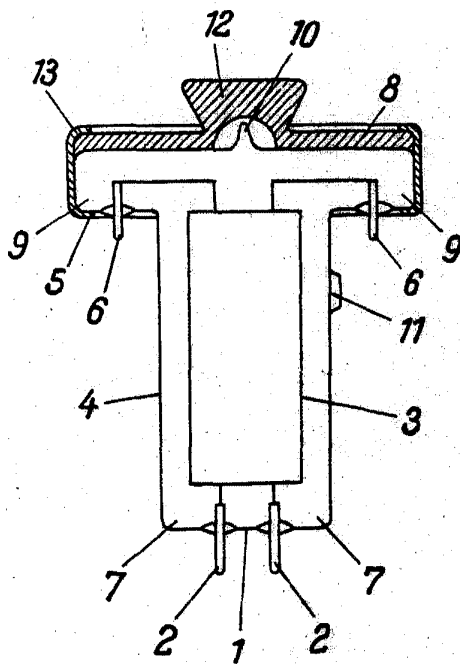

Escala variable

por: C. Lorenz Aktiengesellschaft.