

158824



- 8 MAY. 19

SECCION TECNICA
CLASIFICACION I. P. C.
CLASE <u>B 43</u> _____
SUBCLASE <u>L</u> _____

158824

MODELO DE UTILIDAD

por 20 años

por "AFILALÁPICES PERFECCIONADO", a favor de D. Tomás SAURA Ramírez, de nacionalidad española, domiciliado en VALDERROBLES (Teruel) - Nueva, s/n.

=====

MEMORIA DESCRIPTIVA

El presente Modelo de utilidad se refiere a un dispositivo destinado a sacar punta a los lapiceros de tipo convencional, así como a afilar la mina escritora de los mismos. El dispositivo podrá ser de realización conocida, a la que se incorporan las mejoras que supone el sistema nuevo de montaje y sujeción de la cuchilla de corte.

Como es sabido, los afilalápices de tipo convencional realizan la sujeción de la cuchilla mediante un tornillo situado en la parte central de aquélla, lo que supone, además de la necesidad de utilizar un tornillo, la de practicar una cavidad rosca da en conjugación con aquél en el cuerpo del afilalápices, y el empleo de una cantidad importante de mano de obra, todo lo cual viene a repercutir en un aumento en el precio del dispositivo.

El afilalápices que se describirá realiza la sujeción de la cuchilla por medios distintos, consistentes en unos tetones derivados del cuerpo del dispositivo y conjugados con ori-



ficios practicados en la cuchilla. Tras la colocación de ésta, se remachan las cabezas de los tetones, resultando unas formaciones a modo de botones que retienen inamoviblemente la pieza metálica cortadora.

5. Los tetones mencionados se obtienen en la operación de moldeo con que se fabrica, a base de un material plástico rígido, el cuerpo del dispositivo, y su aplastamiento se realizará, posteriormente al montaje de la cuchilla, mediante una máquina o utillaje adecuado, capaz de producir la deformación permanente de las cabezas de aquellas formaciones.

10. Para facilitar la explicación, se acompaña a la presente memoria una hoja de dibujos, en los que se ha representado, a título de ejemplo ilustrativo y no limitativo, un caso de realización de un afilalápices perfeccionado, según los principios de las reivindicaciones.

En los dibujos:

- La figura 1 es una sección en alzado y longitudinal de un dispositivo de la clase citada, tal como se obtiene a la salida del molde, indicándose en su parte superior la forma de sección de la cuchilla cortadora.

La figura 2 comporta tres proyecciones del nuevo afilalápices, una vez montada la cuchilla y remachados los tetones sujetadores, indicándose la posición de planos A-A y B-B que dan lugar a las dos proyecciones de corte.

25. La figura 3 es una vista en perspectiva del afilalápices descrito, en una de sus posibles realizaciones, que, en el caso del ejemplo, tiene estructura prismática exagonal, semirregular y aplanada, comprendiéndose que la forma de su cuerpo puede ser otra diferente.

30. Los elementos designados con números en los dibujos corresponden a las partes siguientes:



-1-, cuerpo del afilalápices, de estructura hueca y con los elementos convencionales para la entrada y guiado del extremo de un lápiz; -2-, base superior, provista de una hendidura para la salida de las virutas producidas; -3-, reborde, en la parte superior del cuerpo -1-; -4-, -5- y -6-, tetones cilíndricos o de otra forma, derivados de la cara superior de la base -2- y destinados a sujetar inmediatamente la cuchilla -7-, la cual poseerá, en correspondencia, los orificios -8-, -9- y -10-, siendo -11-, -12- y -13- las cabezas aplanadas que se obtienen tras el aplastado de aquellos tetones después de recibir la cuchilla, como se aprecia en los dibujos.

En la disposición descrita, se elimina el tornillo sujetador de la cuchilla, lo que repercute en el coste de fabricación del afilalápices, por cuanto la operación de remachado de los tetones puede realizarse de manera muy económica con un utillaje apropiado.

Todo cuanto no afecte, altere, cambie o modifique la esencia del afilalápices descrito, será variable a los efectos del actual Modelo.

20. N O T A.

Se reivindica como objeto de este registro por Modelo de utilidad:

1.- Afilalápices perfeccionado, caracterizado esencialmente por el hecho de que la sujeción de la cuchilla de corte se realiza mediante unos tetones derivados y solidarios de la base superior del cuerpo del dispositivo, en correspondencia con otros tantos orificios practicados en la cuchilla, siendo posteriormente remachados los extremos de aquellos tetones por deformación permanente de los mismos, resultando cabezas retedoras en forma de botones.

Sean cuales fueren las circunstancias que concurren

- 8 MAY.



en la esencialidad del Modelo de utilidad definido en la anterior reivindicación, cuyo objeto es:

2.- "AFILALÁPICES PERFECCIONADO".

5. Consta la presente memoria de cuatro hojas foliadas, mecanografiadas por una sola cara y de los dibujos unidos a la misma.

Barcelona, - 8 MAY. 1970

P.A. de D. Tomás SAURA Ramírez,

ALFONSO DURAN
P. P.

Fdo.: Luis Durán Benajam

mf

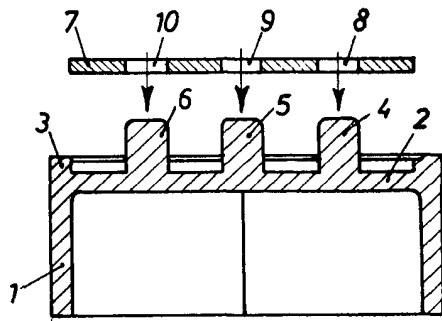

FIG. 1

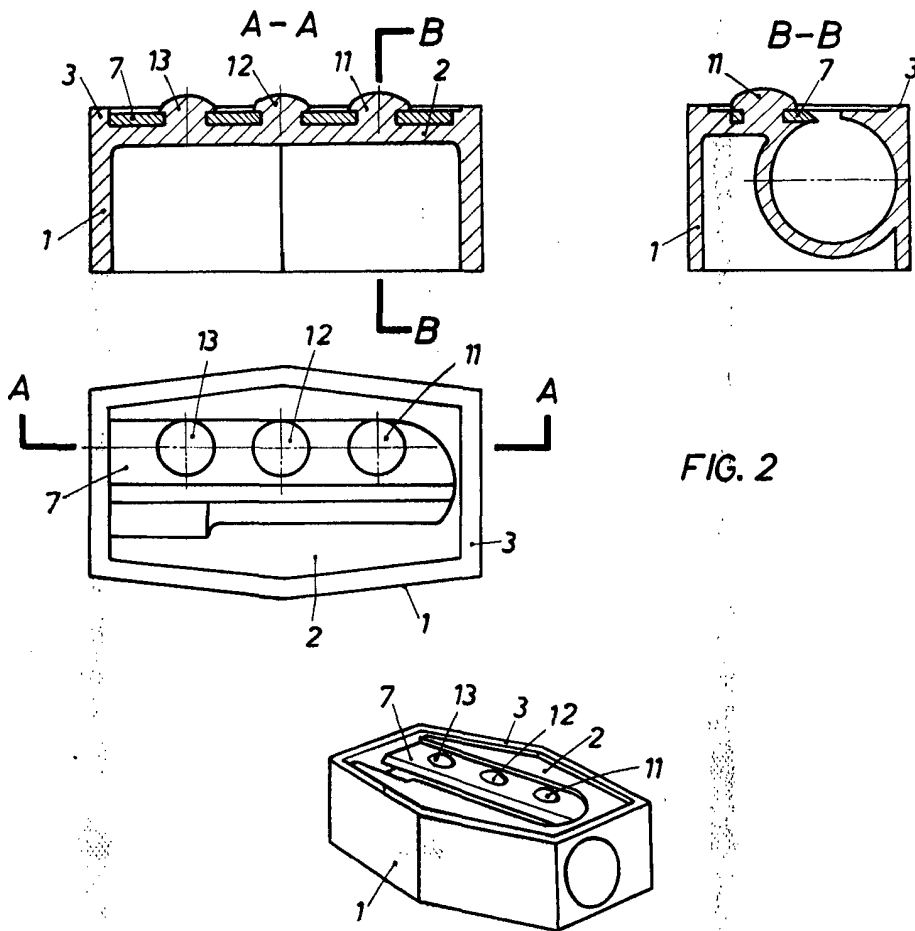

FIG. 2

FIG. 3

BARCELONA,

8 May 1970

P. A.

ALFONSO DURAN

P. P.

Fdo.: Luis Durán Benjaim

ESCALA VARIABLE