



158820

MEMORIA DESCRIPTIVA

de una Patente de Introducción que por diez años se solicita en España, por

UN APARATO PARA REGISTRAR DIRECCIONES TELEGRAFICAS, TELEFONICAS, POSTALES, etc.

a favor de

Don JOSE MARIA SERRA MARTINEZ, y Don JORGE RUIZ BARBEY,

- ambos de nacionalidad española -

1. Trátase en este aparato de introducir un España un medio cómodo y sumamente práctico para tener constancia a la vista de aquellas direcciones que constituyen el vínculo de relación social, industrial y económica de todo español.

5. Hasta la fecha son varios los medios que en los escritorios y en las casas particulares se usan para dejar constancia de estas direcciones y de éste modo facilitar todo lo posible el uso frecuente que de las mismas se hace.

10 Todos ellos tienen inconvenientes, unos por lo que significa la ampliación constante del número de direcciones que es preciso registrar, y que, llegado el momento, constituyen del número de direcciones un verdadero estorbo que lejos de contribuir a facilitar la búsqueda de alguna de ellas, a entorpecerla.



158820

15.

En otros los procedimientos de registro tropiezan con diversas dificultades inherentes al uso mismo del procedimiento que se sigue.

20.

Con el aparato cuya patente de introducción se solicita, la rapidez para encontrar una dirección telefónica, telegráfica o postal, no puede ser más sencilla ni más rápida.

25.

Una sencilla descripción de las figuras que van detalladas en el adjunto dibujo viene a dar una perfecta idea del sistema.

30.

El aparato tiene en su parte externa la forma de una caja rectangular de muy reducida altura. La tapa de esta caja está unida al pie de la misma por una visagra situada en uno de los lados más cortos del rectángulo. En la parte superior lleva una sección fija E figura nº 1, a la que van adosadas las visagras, y esta sección queda sujeta por medio de dos tornillos terminados en botones C a la parte inferior de la caja misma.

35.

Formando parte de este mecanismo, y como complemento esencial del mismo, está el muelle D, figuras 1 y 2, cuya misión es levantar automáticamente la tapa A, tan pronto como a ese fin se mueva el resorte H que sujeta ésta tapa a la parte inferior de la caja.

40.

En el borde derecho y todo a lo largo de la tapa corre un guión o indicador que tiene un saliente B y termina en punta o flecha. Este saliente, que se mueve como corredera todo a lo largo del borde derecho de la tapa, encaja en su movimiento por la parte inferior con los taladros o profundidades que van marcados en dicho borde en la parte derecha de la tapa, y todo a lo largo de la misma, en cantidad correspondiente a las letras

45.



158820

del alfabeto, tal y como va indicado en la fig. nº 2.

Parte esencial del aparato es la terminación interna del saliente B. Ese saliente cubre la parte exterior lateral del margen derecho del borde de la tapa y entra interiormente en una forma especial, que aparece claramente definida bajo la letra B de la figura número 1.

La parte inferior de la tapa tiene un entrante más profundo que el resto de la superficie interna de la misma todo a lo largo del margen o lado derecho, y ésta profundidad es precisamente la indispensable para que en forma holgada entre en la misma el reborde saliente de la corredera B.

Sobre la superficie interna de la parte inferior de la caja van colocadas unas tarjetas que se sujetan al aparato por dos perforados que coinciden con los tornillos C de sujeción de la parte superior a la parte inferior del aparato.

El funcionamiento es sumamente sencillo.

Las tarjetas F en las cuales han de ponerse las direcciones, están cortadas a diferentes alturas rompiendo la forma rectangular, y formando así lo que pudiéramos llamar dos rectángulos, uno a continuación del otro, y el primero de menor altura que el segundo.

Con esta sencilla disposición se consigue el que haciendo correr sobre la caja cerrada el indicador deslizante B hasta colocarlo en forma tal que la flecha o punta del mismo coincida con el entrante de la tapa a que responde la letra bajo cuyas direcciones desean buscarse las indicaciones oportunas, se aprieta el resorte H, e inmediatamente la tapa A se le-



158820

venta y al levantarse arrastra por medio del indicador B aquellas tarjetas que han sido colocadas dentro de la caja, y cuyo corte llega precisamente al entrante del indicador en su deslizamiento.

80

Queda así de ésta manera en descubierto al levantarse la tapa la tarjeta correspondiente a la letra que ha sido indicada por medio de la flecha o punta del corredor B.

85

Una vez utilizado así el aparato para buscar las direcciones correspondientes a la letra determinada del alfabeto, puede cerrarse de nuevo la caja, y se encontrará siempre en posición de ser utilizada, para buscar aquellas otras direcciones que se deseen.

90

Tal es la descripción que aclara perfectamente el funcionamiento de este aparato y pone de realce la novedad y utilidad del mismo.

NOTA

95

Por ello, y hechas las indicaciones precedentes, solo resta solicitar por 10 años la patente de introducción cuya novedad y utilidad son manifiestas, y reivindicar lo siguiente:

100

1º - UN APARATO PARA REGISTRAR DIRECCIONES TELEGRAFICAS, TELEFONICAS, POSTALES, etc. construido en metal, baquelita, madera u otra cualquier materia, que se caracteriza por utilizar un dispositivo que corre a lo largo de uno de los bordes y arrastra al levantar la tapa del aparato unas tarjetas cortadas en forma adecuada, y en las que se registran las direcciones telegráficas, telefónicas, postales, etc.

105.



158820

- 110. 2º - UN APARATO PARA REGISTRAR DIRECCIONES TELEGRAFICAS, TELEFONICAS, POSTALES, etc., de dimensiones varias, y que tiene generalmente la forma de rectángulo en forma de caja, en cuya parte superior, y todo a lo largo del lado derecho, lleva unas perforaciones o entrantes correspondientes a cada una de las letras del alfabeto, y en las cuales encaja en su movimiento a lo largo de este borde una corredera que tiene para el indicado efecto un entrante y un indicador.
- 115. 3º - UN APARATO PARA REGISTRAR DIRECCIONES TELEGRAFICAS, TELEFONICAS, POSTALES, etc., en el que van colocadas en su parte interna una serie de cartulinas rectangulares cortadas a diferente altura, y en la parte inferior del mismo aparato y todo a lo largo del borde derecho un entrante por el que puede moverse la parte interna del corredor o índice a que se refiere la reivindicación 2ª.
- 120. 4º - UN APARATO PARA REGISTRAR DIRECCIONES TELEGRAFICAS, TELEFONICAS, POSTALES, etc., en el que la tapa va sujeta por medio de visagras a una sección fija que forma parte de esa tapa y va sujeta a la parte inferior del aparato con dos tornillos que a su vez sirven para sujetar las cartulinas que lleva en su parte interna y que van perforadas a la distancia que dichos tornillos exigen.
- 125. 5º - UN APARATO PARA REGISTRAR DIRECCIONES TELEGRAFICAS, TELEFONICAS, POSTALES, etc., en el que la tapa sujeta a la parte inferior por un resorte lleva un muelle que levanta automáticamente dicha tapa, al solo contacto del resorte mencionado.
- 130.
- 135.



158820

6º - UN APARATO PARA REGISTRAR DIRECCIONES TELEGRÁFICAS, TELEFÓNICAS, POSTALES, etc., tal y como queda descrito en los dibujos a la presente Memoria que consta de seis hojas mecanografiadas por una sola cara y de ciento cuarenta líneas.

140.

Madrid, 6 de Octubre de 1942.

LUIS M. DE ZUNZUNEGUI
POR PODER

158820



Fig. 1^a

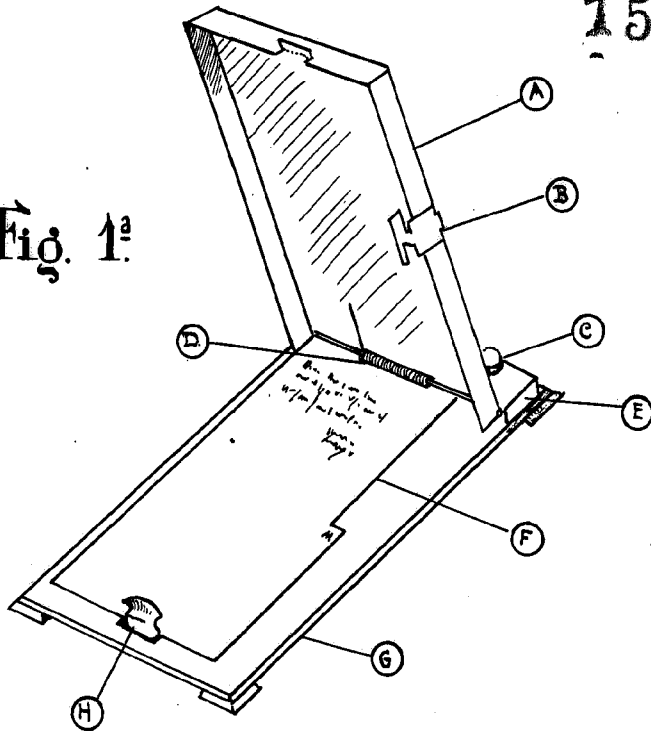
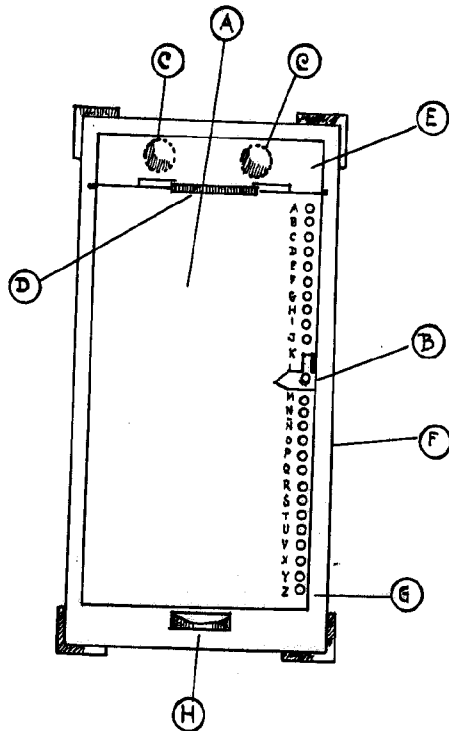

Fig. 2^a



Escala variable

Madrid - Octubre - 1942
LUIS MA DE ZUNZUNEGUI

FOR BODER