

26



SECCION TECNICA	
CLASIFICACION I. P. C.	
CLASE	A 62 B 60
SUBCLASE	B R

158756

M E M O R I A   D E S C R I P T I V A  
 = = = = =   = = = = =

Correspondiente a un Modelo de Utilidad por 20 años, para todo el territorio español, a favor de DON MIGUEL MARTINEZ VIGIL y DON OCTAVIO PUI GOLLERS PIFARRE, ambos de nacionalidad española, residentes en LA CORUÑA, Maestranza 10-20 / 2ª Izq, por: BOLSA-ALMACEN PARA CINTURON DE SEGURIDAD.

==.==.==.==.==.==.==.==.==

El Modelo de utilidad a que se refiere la presente Memoria, está destinado a garantizar la explotación y la propiedad exclusivas, en todo el territorio nacional, de una bolsa-almacén para cinturón de seguridad.



De todos los usuarios es conocido el engorro que representa un cinturón de seguridad en los momentos de no utilización, tanto si éste va instalado en un vehículo automóvil, en un avión o cualquier otro lugar. En dichos momentos, el cinturón se convierte en un enramado de cintas o correas que cruzan por encima de los asientos de modo harto molesto, que se desparrraman caprichosamente por el suelo del vehículo o que cuelgan libremente de los anclajes superiores y golpean contra las paredes en los vaivenes que se producen en la marcha.

Para evitar estos inconvenientes ha sido prevista la bolsa-almacén según el Modelo, en la que puede alojarse el cinturón enrollado y la cual va suspendida elásticamente al mismo tiempo que está provista de medios que la mantienen adosada contra la pared, para que no golpee.

Para mejor comprensión del Modelo, se adjunta una hoja de planos en la que se representa un ejemplo de realización práctica de la bolsa-almacén que se preconiza.

En dicha hoja de planos:

La figura 1, representa la vista frontal del conjunto.

La figura 2, representa la vista lateral.

Con referencia a dichas figuras, tenemos que la bolsa-almacén está constituida por un recipiente -1-, construido con un material laminar flexible adecuado, con el fondo redondeado y abierto por arriba, y cuya pa



35.- red posterior está prolongada por su parte superior formando un saliente rectangular con el que se adscribe a la zona central de una banda elástica -2- que va dispuesta horizontalmente y que dispone de dos terminales -3- en los que están fijados los medios -4- para anclarse en lugar conveniente de la carrocería del vehículo.

40.- La citada pared posterior del recipiente -1- lleva fijado exteriormente un medio amovible de adosamiento contra la carrocería del vehículo que, en el caso de ser ésta metálica, puede consistir en un sencillo imán permanente -5-.

45.- El citado recipiente -1- dispondrá de las medidas adecuadas para permitir la entrada del cinturón ordenadamente enrollado sobre su hebilla, y para mantenerlo guardado en dicha posición hasta que las circunstancias del momento aconsejen el desplegado del mismo para su utilización como elemento de seguridad.

50.- Serán variables las circunstancias de tamaño, forma y material particularmente referidas a cada uno de los elementos que integran el conjunto, en el que podrá ser variado todo aquello que no suponga una alteración de la esencialidad del objeto expuesta en la pasada descripción, la cual deberá ser tomada en su más amplio sentido y no como una limitación de posibilidades de realización.

55.- - N O T A -

60.- Se reivindica como objeto de este Modelo de Utilidad.



= REIVINDICACIONES =

65.- 1ª.- Bolsa-almacén para cinturón de seguridad caracterizada por estar constituida por un recipiente construido con un material laminar flexible adecuado, con el fondo redondeado y abierto por arriba, y cuya pared posterior está prolongada por su parte superior formando un saliente rectangular con el que se adscribe a la zona central de una banda elástica que va dispuesta horizontalmente y que dispone de dos terminales en los que van fijados los medios para anclarse en lugar conveniente de la carrocería del vehículo.

70.- 2ª.- Bolsa-almacén para cinturón de seguridad según la reivindicación 1ª, caracterizada por el hecho de que, la citada pared posterior del recipiente o bolsa propiamente dicha, lleva fijado exteriormente un medio amovible de adosamiento contra la carrocería del vehículo que, en el caso de ser ésta metálica, puede consistir en un sencillo imán permanente.

75.- 3ª.- BOLSA-ALMACEN PARA CINTURON DE SEGURIDAD.

80.- Todo ello según se describe y reivindica en la presente Memoria, descriptiva, que consta de cuatro hojas mecanografiadas por una sola de sus caras y debidamente numeradas y se ilustra con un plano adjunto.

Madrid, 26 de Mayo de 1.970  
VICENTE OCHOA  
P.P.

MIGUEL MARTINEZ VIGIL  
OCTAVIO PUIGOLLERS PIFARRE

LAMINA UNICA

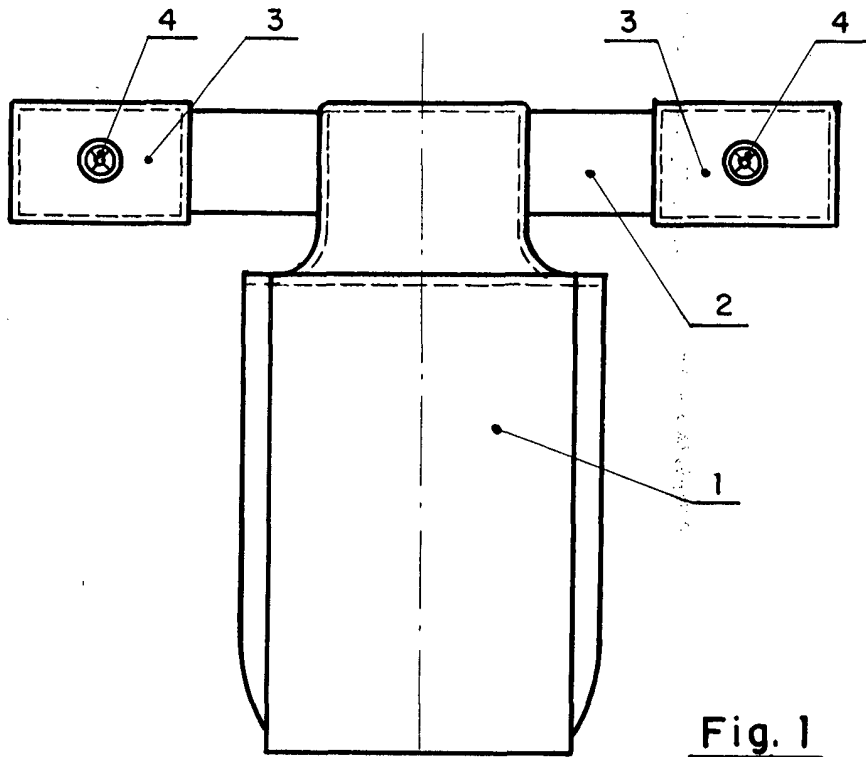

Fig. 1

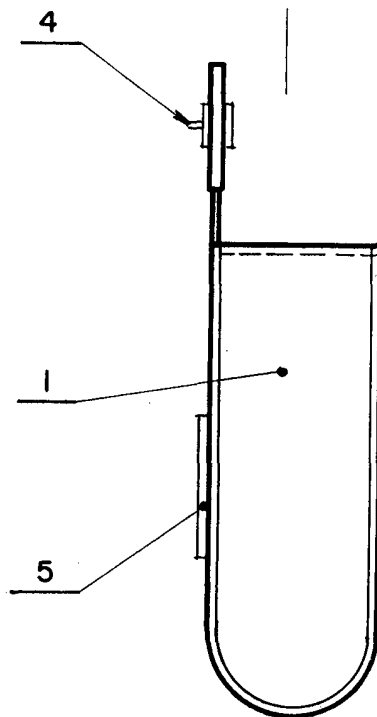

Fig. 2

Madrid 26 de Mayo de 1.970

VICENTE OCHOA  
P.F.

ESCALA VARIABLE

