

158654



1970

SECCION TECNICA	
CLASIFICACION I. P. C.	
CLASE	A 41
SUBCLASE	G

MODELO DE UTILIDAD  
por 20 años

a favor de COMERCIAL SIU-SEN, S.A., Sociedad Española, residente en Sta. Coloma de Gramanet (Barcelona) - Avda. Baró nº 74, -----  
por: "UN MARCO PERFECCIONADO". -----

MEMORIA DESCRIPTIVA

- El presente Modelo de Utilidad se refiere a un marco perfeccionado que, en lo que tiene de esencial se describe en ésta memoria, y que ofrece la particular ventaja del sistema de sujeción y cierre de la tapa posterior, sistema que hace totalmente innecesarios los conocidos clavitos o elementos auxiliares, tan engorrosos y poco prácticos, como, a la larga, perjudiciales para la conservación del marco, especialmente si el motivo enmarcado se varia con cierta frecuencia.
- 5.
10. Fundamentalmente, el marco que nos ocupa se caracteriza por adopar un perfil en "L", una de cuyas alas, paralela al plano del cuadro servirá, por su cara interna, de asiento al cristal, lámina, cuadro o fotografía, y tapa posterior de cierre, en tanto que la otra ala, perpendicular a la anterior y coincidiendo con el límite exterior del marco, dispone en la cara interna de sus dos lados mayores, de pares de salientes en cuña destinadas a retener e inmovilizar el conjunto cristal, lá-
- 15.



mina, tapa, pudiendo ésta última entrar y salir gracias a  
20. su elasticidad.

Dada la especial disposición y forma de éstas  
cuñas, el cristal rígido entra y sale sin dificultad, al  
haber suficiente holgura en profundidad, lo que permite in-  
clinarlo adecuadamente para salvar, primero un par de cuñas  
25. y luego el opuesto.

Para mejor comprensión de cuanto antecede, y sin  
que ello signifique restricción alguna a la generalidad  
de aplicaciones posibles del modelo que nos ocupa, en las  
figuras adjuntas y en todo lo que sigue nos vamos a refe-  
30. rir a un ejemplo concreto de realización práctica del mismo.

La figura única representa una vista en perspectiva  
posterior del conjunto de los elementos integrantes, en posi-  
ción de pre-montaje.

Según se desprende de dicha figura, el marco -1-  
35. propiamente dicho presenta un perfil "I", cuya ala paralela  
al plano del cuadro -2- sirve de asiento al cristal -3-,  
lámina -4- y tapa posterior de cierre -5-.

La pared exterior del marco -1-, formada por el  
ala -6- perpendicular al plano del cuadro, presenta en las  
40. caras internas de sus lados mayores pares de protuberancias  
-7- en forma de cuña.

El cristal -3- puede entrar fácilmente, inclinándolo  
lateralmente para salvar primero las cuñas de un lado y luego  
las del otro, hasta asentar contra el ala -2-. A continuación  
45. se coloca la lámina -4- o motivo a enmarcar y, finalmente, la  
tapa -5- de cierre, la cual entra por elasticidad, quedando  
firmemente retenida por las cuñas -7-.

No alterarán la esencialidad del presente Modelo  
de Utilidad todas aquellas modificaciones de carácter se-  
50. cundario, como son formas y dimensiones generales detalles



constructivos accesorios, ni en general cuantos no supongan variación profunda y sustancial del objeto fundamental descrito, que se resume en las siguientes:

REIVINDICACIONES:

55. 1ª - Un marco perfeccionado que esencialmente se caracteriza por adoptar un perfil en "L", una de cuyas alas, paralela al plano del cuadro servirá, por su cara interna, de aciento al cristal, lámina, cuadro o fotografía, y tapa posterior de cierre, en tanto que la otra ala, perpendicular a la anterior y coincidiendo con el límite exterior del marco, dispone en la cara interna de sus dos lados mayores, de pares de salientes en cuña destinados a retener e inmovilizar el conjunto orystal, lámina, tapa, pudiendo ésta última entrar y salir gracias a su elasticidad.

65. 2ª - "UN MARCO PERFECCIONADO",  
Todo tal y como queda descrito, reivindicado y, representado en los dibujos adjuntos.,

Consta la presente memoria de tres hojas foliadas escritas a máquina por una sola de sus caras.,

70. Madrid, a 22 de mayo de 1.970.-

David Fine Co

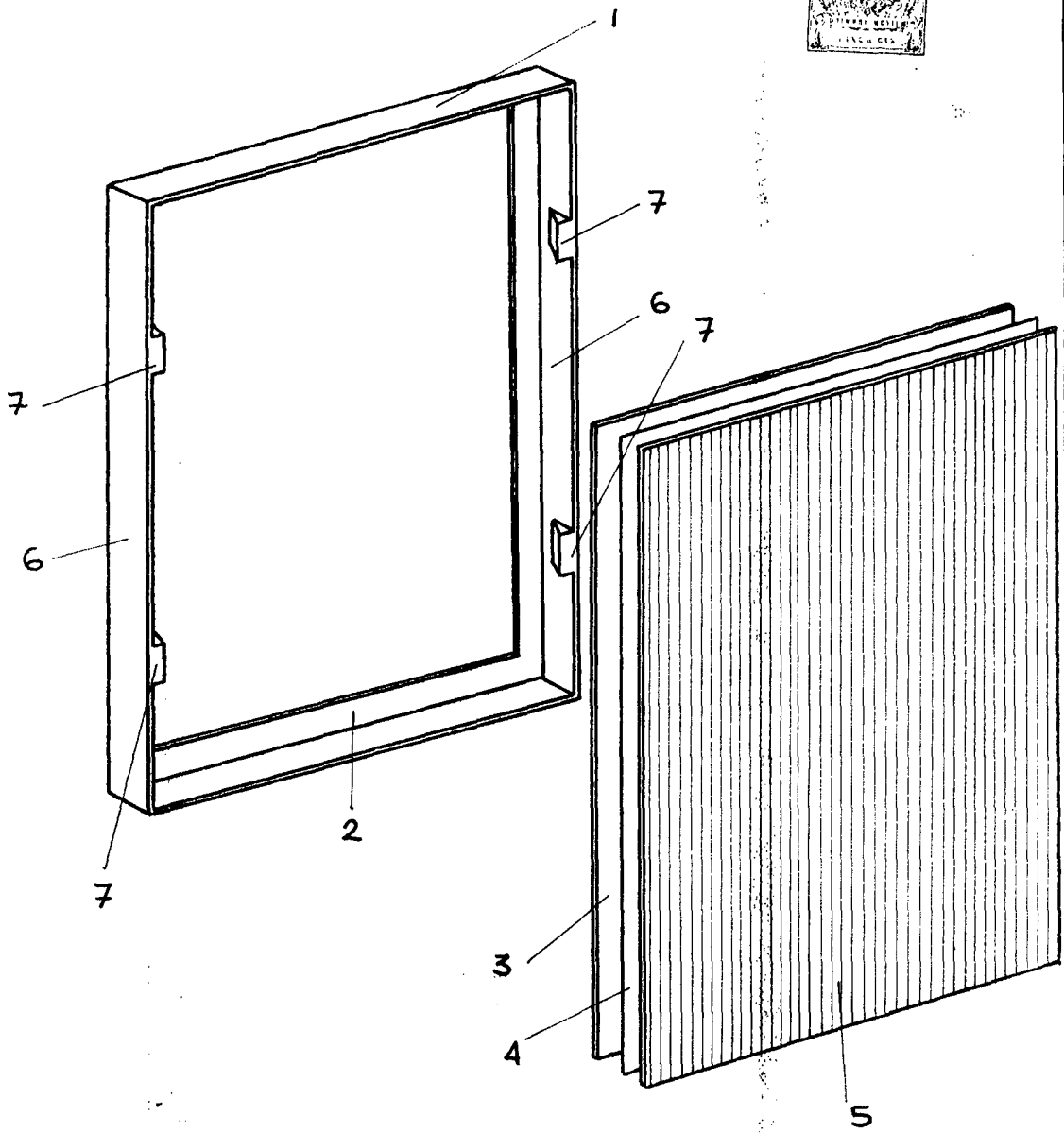

ESCALA VARIABLE