



MEMORIA DESCRIPTIVA

de la PATENTE DE INTRODUCCION, por 10 años, solicitada a favor de la Razón Social AUTOCESORIOS HARRY WALKER, S.A., Sociedad constituida con arreglo a las Leyes Españolas, residente en Barcelona, por " UN PERFECCIONAMIENTO EN LOS MEZCLADORES COMBINADOS CON CARBURADOR PARA INSTALACIONES DE GASOGENOS PARA MOTORES ".

La PATENTE DE INTRODUCCION a que se refiere la presente memoria descriptiva está destinada a garantizar el derecho a la explotación exclusiva de un perfeccionamiento introducido en la fabricación de mezcladores combinados con carburador para instalaciones de gasógenos para motores y de una manera concreta para el mezclador objeto de la Patente de Introducción numero 155,333 de 18 de Junio de 1942 y del carburador objeto de la Patente numero 155,334, de la propia fecha concedidas ambas a la misma solicitante de la presente.

En el mezclador objeto de la Patente antes indicada figura una comunicación con un carburador de gasolina que desemboca más allá de la mariposa establecida en la boca de salida del mismo de manera que para la utilización de dicho carburador se cierra la referida mariposa y se dá paso al mismo al conducto de gasolina para conseguir su funcionamiento por la aspiración del motor. En el carburador objeto de la mencionada Patente 155,334, figura una llave de paso en el conducto de



gasolina y solidaria al macho de la misma va un disco con unas aberturas que cuando la referida llave está abierta para poder así utilizar el carburador, coinciden con unas ventanas practicadas en la pared de fondo de una cámara por la que se establece comunicación entre el carburador y el mezclador y, por el contrario, cuando el carburador no ha de funcionar y el grifo está cerrado las ventanas de referencia quedan obturadas de manera que el efecto de aspiración del motor no alcanza al carburador y por tanto a la válvula automática que cierra la entrada de gasolina.

El perfeccionamiento objeto de esta Patente tiene por objeto establecer una comunicación entre el interior del mezclador, es decir por detrás de la válvula de mariposa situada en su boca de salida y la cámara del carburador. Con esta disposición el arranque del motor puede llevarse a cabo solo con gasolina y aire o si conviene con una mezcla de gas del gasógeno y aire, lo que representa una importante economía de gasolina. Para ello el propio disco solidaria al vástago o macho del grifo del carburador cierra o deja al descubierto además de las ventanas antes indicadas, una o varias ventanas practicadas en el cuerpo del mezclador que comunican con el interior del mismo.

Para la mejor comprensión del objeto de esta Patente se acompaña el dibujo de la hoja adjunta en el que en una forma un tanto esquemática se representa en sección vertical el conjunto de un mezclador y un carburador debidamente acoplados, del tipo y sistema de las Patentes a que antes se ha hecho mención, pero construido con la mejora que es objeto de la presente descripción.

En el referido dibujo se representa en -1- el cuerpo del mezclador con la entrada -2- de gas del gasógeno provista de la mariposa de regulación -2'- la entrada de aire -3- con su



50 mariposa -3'- y la salida hacia el motor -4- con su mariposa -4'- a continuación de la cual figura el conducto -5- que comunica con la cámara -6- en la que desemboca el carburador -7- del que forma parte el macho -8- del grife intercalado en el conducto de gasolina -9- y al que va solidario el disco -10- para la apertura o cierre de la boca de entrada del
55 conducto -5-.

De acuerdo con el perfeccionamiento de que se trata en el disco -10- van practicadas una o más ventanas -11- que abren o cierran según la posición del macho -8- el paso o pasos -12- practicados en el cuerpo -1- por detrás de la mariposa -4'-
60 y por el que cuando la posición del disco lo permite se establece la comunicación entre el interior del mezclador y la cámara -6- lo que da lugar que al producirse por el conducto -5- una aspiración desde el motor sean arrastrados gasolina y aire o gas del gasógeno mezclado con una mayor o menor cantidad
65 de aire. Teniendo en cuenta que las características del motor en que se aplique este mezclador pueden ser variables y que por tanto puede precisarse una mayor o menor cantidad de gas del gasógeno en la mezcla que se verifica con el del carburador el conducto o conductos de entrada -12- pueden regularse
70 mediante piezas recambiables de un paso de sección concreta y determinada en cada caso.

Como es consiguiente cuanto afecte a detalles de orden constructivo tanto en el generador como del carburador serán variables como lo será en todo lo que no altere cambie o modifique
75 la esencialidad del objeto de la Patente descrita.



----- N O T A -----

Se reivindica como objeto de esta Patente:-

80 1.^a.- Un perfeccionamiento en los mezcladores combinados con carburador para instalaciones de gasógenos para motores de una manera concreta en los mezcladores objeto de la Patente de Introducción numero 155,333, y en los carburadores objeto de la Patente de Introducción numero 155,334, que en su esencialidad consiste en esta-
85 blecer una comunicación entre el interior del mezclador y el carburador con medios por los que simultáneamente se abra y cierre dicha comunicación al abrir o cerrar la del carburador con el mezclador a fin de que al producirse una aspiración desde el motor en el carburador se obtenga una mezcla de gasolina y aire o de gas del
90 gasógeno y aire o ambos a la vez.

2.^a.- El propio perfeccionamiento en una forma concreta de realización practica que consiste en que el disco que va solidario al macho del grifo intercalado en el conducto de gasolina del carburador objeto de la Patente
95 te numero 155,334, presente además de las aberturas que le son propias para dar paso a los gases del carburador hacia el conducto del mezclador unas aberturas por las que cuando el referido grifo está abierto permita la comunicación entre el interior del mezclador y el carburador y viceversa.
100

3.^a.- Un perfeccionamiento en los mezcladores combinados con carburador para instalaciones de gasógeno para motores.

C o n t a



- 5 -

15 8626

la presente memoria descriptiva de cinco hojas foliadas
escritas por una sola cara.

107

Barcelona, 2 de SEPTIEMBRE de 1942.

P. A.

BASILIO SAEZ

D. P.



15 8626

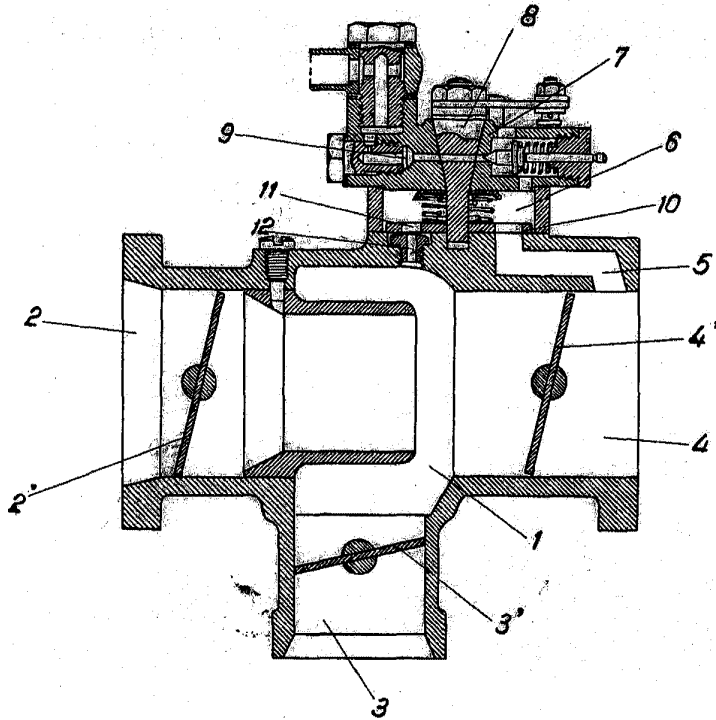

BARCELONA *L. DE Septbre. DE 1942*
P. A.
BASILIO SAEZ
D. P.

ESCALA VARIABLE.