

158600

MODELO DE UTILIDAD

Clase B 65 d

SECCION TECNICA
ASOCIACION I.P.C.
NUM. 365
SUBCLASE C

MEMORIA DESCRIPTIVA

sobre:

"UN MARBETE"

=====

Solicitante: UNISTO S.A.,
entidad española, establecida en
TARRASA (Barcelona),
Calle Dr. Ventalló, 5.

La presente solicitud se refiere a un marbete del tipo de los utilizados en la industria de la confección, particularmente para la identificación de la marca o similar del objeto o prenda en cuestión.

5 Tales marbetes no necesitan de una constitución extremadamente robusta y duradera, puesto que su servicio es muy limitado y se reduce a causar en el posible comprador una determinada atracción visual, amén de una identificación y especificación de la calidad de la prenda. Una vez la prenda
10 ha pasado a manos del comprador, la utilidad del marbete desaparece por completo, siendo desechado por el usuario de la prenda.

Es, por tanto, imprescindible que, poseyendo el máximo atractivo visual posible, los marbetes del tipo referido sean
15 de un precio mínimo, puesto que su corta vida no compensaría un gasto elevado.

Por otra parte, la fijación del marbete a la prenda se realiza manualmente y por tanto conviene que sea lo más fácil posible de efectuar. El marbete objeto de la presente solicitud
20 cumple con todos los requisitos precedentes y se caracteriza esencialmente porque está constituido por una pieza base, sensiblemente plana, provista en una de sus caras de una leyenda publicitaria, en tanto que en su otra cara tiene practicada una concavidad adaptada para recibir a una segunda pieza, así-
25 mismo sensiblemente plana, dotada de una rama elástica doblada en U, a modo de sujetador elástico, cuya punta extrema libre está doblada hacia dentro, todo ello dispuesto de forma que el

marbete quede fijado al correspondiente objeto o prenda mediante introducción de una zona plana de éste entre la rama elástica, a modo de sujetador elástico, y la cara posterior del marbete.

5. Según otra característica de dicho marbete, la segunda pieza dotada de una rama elástica tiene practicada una abertura de cantos vivos, enfrentada a dicha rama elástica y adaptada para realizar una mejor sujeción del marbete al objeto o prenda en que se fija aquél. Dicha segunda pieza está adherida en la concavidad de la primera pieza base mediante pegado.

10 En el dibujo adjunto, se ilustra a título de ejemplo no limitativo, una forma de realización.

La Fig. 1 representa al marbete en una vista en planta efectuada por su parte posterior; y

15 la Fig. 2 es una vista lateral seccionada según II-II de la Fig. 1, mostrando a las dos piezas que forman el marbete separadas pero en posición correlativa de encaje.

La pieza base 1, sensiblemente plana, tiene practicada en una de sus caras una concavidad 2 adaptada para recibir a una segunda pieza 3, también sensiblemente plana. Dicha segunda pieza 3 está dotada de una rama elástica 4 doblada en U, a modo de sujetador elástico, cuya punta extrema libre 5 está doblada hacia dentro. Esta segunda pieza 3 tiene practicada una abertura 6 de cantos vivos, enfrentada a la rama elástica 4 adaptada para realizar una mejor sujeción del marbete al objeto o prenda, no representado, mediante la introducción de una zona plana de éste entre dicha abertura 6 y la rama elástica 4.

La unión de la segunda pieza 3 en la concavidad 2 de la pieza base 1, puede efectuarse por ejemplo mediante pegado.

Se hace constar que todo cuanto no altere, cambie o modifique lo esencial del marbete descrito, puede quedar sometido a variaciones de detalle. Así, por ejemplo, quedan comprendidas dentro del límite de la solicitud, cualesquiera variaciones en la forma de la pieza base 1, segunda pieza 3 y rama elástica 4.

N O T A

10 El Modelo de Utilidad que se solicita recae sobre las siguientes reivindicaciones:

1ª.- Un marbete, caracterizado porque está constituido por una pieza base, sensiblemente plana, provista en una de sus caras de una leyenda publicitaria, en tanto que en su otra cara tiene practicada una concavidad adaptada para recibir a una segunda pieza, asimismo sensiblemente plana, dotada de una rama elástica doblada en U, a modo de sujetador elástico, cuya punta extrema libre está doblada hacia dentro, todo ello dispuesto de forma que el marbete quede fijado al correspondiente objeto o prenda mediante introducción de una zona plana de éste entre la rama elástica, a modo de sujetador elástico, y la cara posterior del marbete.

2ª.- Un marbete según la reivindicación 1ª, caracterizado porque la citada segunda pieza dotada de una rama elástica tiene practicada una abertura de cantos vivos, enfrentada a dicha rama elástica y adaptada para realizar una mejor sujeción del marbete al objeto o prenda en que se fija aquél.

3^a.- Un marbete según las reivindicaciones 1^a y 2^a,
caracterizado porque la segunda pieza está adherida en la con-
cavidad de la primera pieza base mediante pegado.

4^a.- UN MARBETE,

5 tal y como queda descrito y reivindicado en la presente memo-
ria que consta de cinco hojas mecanografiadas por una sola
cara y de una lámina de dibujos.

BARCELONA, 28 de Abril de 1970.

UNISTO S.A.
P.P.

J. GOMEZ ACEBO Y MODET
p. p. Fdo.: E. Ferragüela Colón



ESCALA VARIABLE

FIG. 1

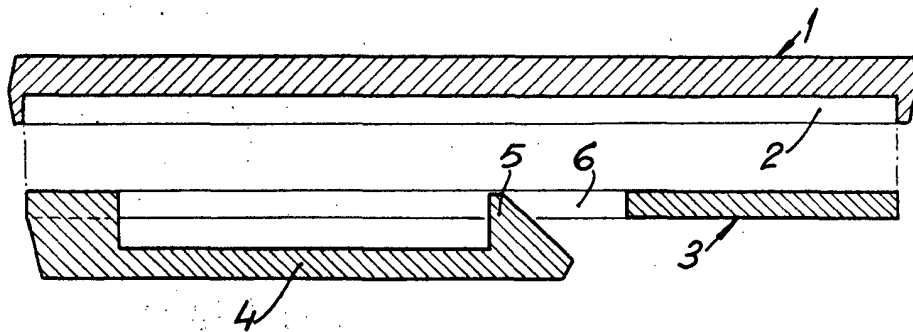
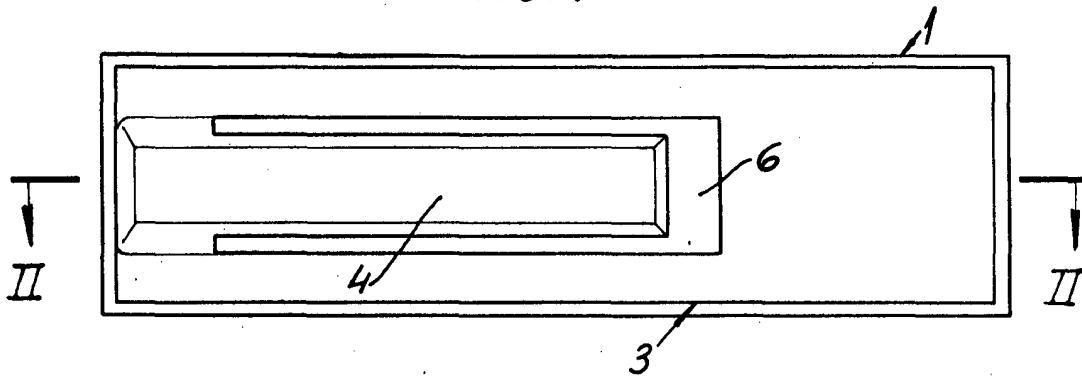

FIG. 2

BARCELONA, 28 de Abril de 1970
UNISTO S.A.
P.P.J. GOMEZ-ACEBO Y MODET

p. p. Fdo.: E. Ferragüela Colón