

158398



SECCION TECNICA
CLASIFICACION I. P. C.
CLASE F16
SUBCLASE K

EXPEDIENTE: MODELO DE UTILIDAD

Titular: CASA BUADES, S.A.

Nacionalidad: Española

Domicilio: PALMA DE MALLORCA - Eusebio Estada, 266

Objeto: "MONTAJE PERFECCIONADO PARA MANDOS E INDICES DE GRIFERIA"

Prioridad:

MEMORIA DESCRIPTIVA

5 En la presente Memoria Descriptiva se procede a exponer las características esenciales de un montaje perfeccionado para mandos e indices de griferia, por cuyas evidentes cualidades prácticas se solicita, a favor de la entidad titular del expediente, el privilegio de exclusividad concedido por la vigente Ley de la Propiedad Industrial, para su fabricación y venta en España.

10 El sistema de montaje presentado proporciona un medio de sujeción de efficacísimo resultado, al mismo tiempo que ofrece una sencilla estructura. Esta última cualidad representa un coste de fabricación bajo y una



15 operación de montaje rápida, susceptible de ser realizada aún por manos inexpertas en la materia, sin que en modo alguno, se resienta por ello su efectividad.

20 La misma sencillez del sistema que venimos comentando, determina la posibilidad de proceder al desmontaje del conjunto con la ayuda de un simple cortaplumas, que, aplicado convenientemente, desvincula una pieza de otra -concretamente la tapa y el índice- dejando franco el camino para desmontar la grapa sujeta-índice y pieza esencial en nuestro Modelo-^y/el mando o cruceta. En esta operación no resulta deteriorada ninguna pieza, por lo que utilizando las mismas se restablece rápidamente el montaje de todas ellas. Por otra parte, la facultad de poder aplicar el montaje objeto de nuestro expediente a cualquier tipo o tamaño de mando o cruceta, valoriza la importancia de su consecución.

25
30 Con el fin de facilitar la comprensión de las características de nuestro Modelo de Utilidad, hemos considerado conveniente la aportación del plano adjunto, en el que se recoge gráficamente un completo detalle de su composición y montaje. Ahora bien, el contenido de dicho plano es meramente informativo, por lo que debe ser considerado en su más amplio sentido y, bajo ningún concepto, como límite del alcance del expediente, sólo determinable por la vigente Ley de la Propiedad Industrial.

35
40 La figura 1ª del citado plano nos ofrece una perspectiva conjunta del despiece de mando de grifería, representados según el orden por el que se procede a su



1970

- 3 -

montaje. La figura 2ª es una sección en alzado del mismo mando, totalmente montado y dispuesto para su uso.

45 Refiriendo nuestra descripción al contenido de las precitadas figuras, aparece señalado con -1- el mando o cruceta, cuya forma y dimensiones será variable, puesto que ello no afecta en absoluto a la naturaleza del montaje. Dicha cruceta será encajada sobre el vástago
50 estriado -2- en que se define la correspondiente llave de paso -4-, para lo cual la cruceta dispone de un resalte interior y central -3-, convenientemente perforado en sentido vertical.

A continuación se sitúa, sobre el orificio de este resalte interior, la grapa -5-, que comporta un orificio central por el que pasa el tornillo -6-, con objeto de roscarse sobre el mismo vástago -2- de la llave de paso, de manera que con su concurso se obtiene la fijación de la grapa y la aseguración de la propia cruceta
55 -1- sobre el vástago. La grapa -5- dispone de un número determinado de pestañas o uñas de retención -7-, proyectadas hacia arriba e incurvadas hacia adentro, en sus extremos superiores, a modo de sendas garras, cuya finalidad, según veremos a continuación, es la de retener en su posición correcta al índice -8-.

60 Este índice está constituido por un sombrerete cuyo faldoncillo se ajusta en el rebaje perimetral practicado en el borde superior de la cruceta, mientras que su valona queda cubriendo dicho borde. El índice estará realizado en material plástico de color rojo o azul, según se trate de distinguir un grifo de agua caliente o
70 de agua fría. Sobre el índice se apoya la tapa -9- tam-



- 4 -

bien provista de un faldoncillo para su ajuste y dota-
da de un diámetro menor que el de la valona del índice,
con el fin de que éste sobresalga en todo el perímetro,
mostrando su color distintivo.

75

La tapa -9- dispone en su superficie interior,
un botón centrado -10-, de figura troncocónica, que so-
bresale lo suficiente para incidir sobre las pestañas
-7- de la grapa -6-, de forma que, al presionar sobre
la tapa, se produzca el encaje de su botón en dichas
pestañas quedando perfectamente sujeta por las mismas
y, en consecuencia, el índice -8-. Para desvincular es-
ta unión basta introducir un objeto afilado entre la
tapa y el índice, efectuando un suave palanqueo hacia
arriba, suficiente para vencer la presión de las pesta-
ñas -7-, con lo que queda al descubierto el tornillo
-6-, cuyo desmontaje permite el del resto de elementos
del conjunto.

80

85

Suficientemente descrita la naturaleza de
nuestro montaje perfeccionado para mandos e índices de
grifería, sólo nos resta manifestar que serán variables
las circunstancias de materiales, tamaños y formas de
sus diferentes partes, siempre y cuando no se vea alte-
rada su esencialidad, contenida en la siguiente

90

95

N O T A
= = =

Los puntos que se reivindican en el presente
Modelo de Utilidad, son:

1º.- Montaje perfeccionado para mandos e ín-
dices de grifería, caracterizado porque el mando o cru-
ceta se encaja sobre el oportuno vástago estriado de

100



1970

- 5 -

105

la llave de paso, por medio de su resalte central orificiado, sobre el cual se dispone una grapa, sujeta mediante un tornillo que la atraviesa y se rosca sobre el vástago de la llave de paso, disponiendo dicha grapa de un número de pestañas o uñas proyectadas hacia arriba e incurvadas hacia adentro, con el fin de permitir el abroche, por simple presión, del botón previsto en una tapa que se ajusta, apoya y retiene el índice constituido por un sombrerete de plástico rojo o azul, cuyo faldoncillo se ajusta en el rebaje perimetral de la cruceta y su valona sobresale del diámetro de la tapa haciendo visible su color distintivo. Y

110

115

2º.- "MONTAJE PERFECCIONADO PARA MANDOS E INDICES DE GRIFERIA", de conformidad en un todo en lo esencial y fines industriales a lo descrito en la presente Memoria Descriptiva y gráficamente representado en el plano adjunto para su mejor comprensión.

Esta Memoria consta de CINCO hojas mecanografiadas por una sola cara a doble espacio en 117 líneas.

Valencia, 9 de Mayo de 1970.

Por autorización del interesado.

FIG. 1

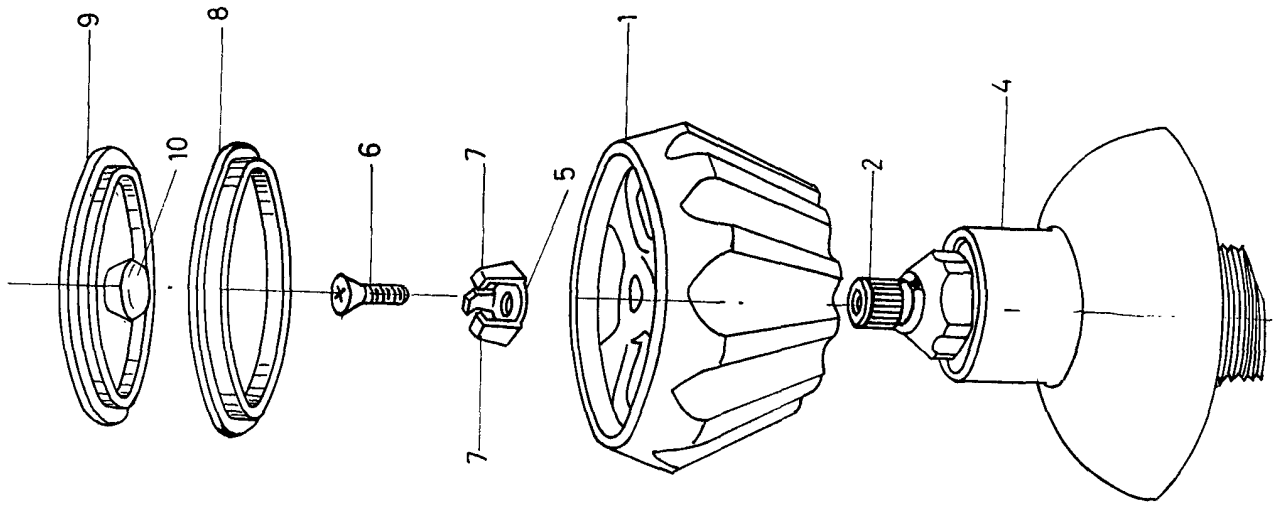
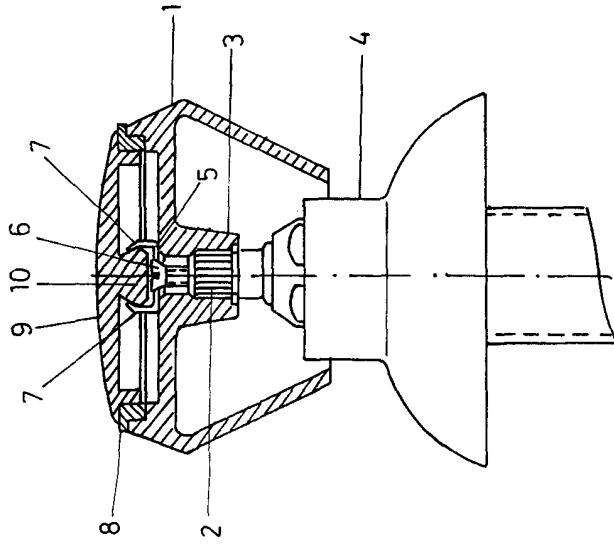

FIG. 2



escala variable
valencia, abril 1970
p. a.

J. BuaDES

