

-9 MAY. 1970



SECCION TECNICA
CLASIFICACION I. P. C.
CLASE <u>B60</u>
SUBCLASE <u>S</u>

158361

M O D E L O
D E
U T I L I D A D

por "DEFLECTOR PARA LIMPIAPARABRISAS", a favor de Don ALBERTO PUJADO GALAS y DON PEDRO LLIGONA VILLA, ambos de nacionalidad española, con domicilio en SABADELL (Barcelona), calle Salud, 60.

= . =

MEMORIA DESCRIPTIVA

El presente modelo de utilidad se refiere a un deflector para limpiaparabrisas.

Más concretamente, el referido modelo consta en esencia de una placa ligeramente curvada, la cual presenta en su cara convexa y unida por remachado o atornillado, una pieza en U de ramas desiguales, siendo la rama mayor la que va unida a dicha placa. La rama más pequeña presenta un doblado predispuesto para su anclaje, y con él todo el conjunto, en la varilla del limpiaparabrisas.

La utilidad de dicho invento está, en que una vez co-

-9 MAY. 1978



locada la pieza en su lugar correspondiente y estando el vehículo en movimiento, el aire ocasionará un empuje en la placa la cual tenderá a presionar el limpiaparabrisas contra el cristal, siendo su efecto mucho mayor.

5. Con el fin de facilitar la explicación, se acompaña a la presente memoria descriptiva, de una lámina de dibujos, en la que se ha representado un caso de realización que se cita a título de ejemplo.

En las figuras:

10. La figura 1, presenta una vista en perspectiva del modelo.

La figura 2, presenta una vista en perspectiva del dispositivo colocado en el limpiaparabrisas.

15. Haciendo referencia a las figuras se puede apreciar en su realización, una placa -1- ligeramente curvada la cual presenta en su cara convexa -2- una pieza en U -3- de ramas desiguales siendo la más larga -4- la que va unida a la placa -1- por medio de remachado -5-. La rama más corta -6- presenta un doblado útil para encajar en la varilla -7- del limpiaparabrisas -8-, y con él todo el conjunto.

20. El modelo, dentro de su esencialidad, puede ser llevado a la práctica en otras formas de realización, que difieran en detalle de la indicada a título de ejemplo en la descripción, y a las cuales alcanzará igualmente la protección que se recaba. Podrá, pues, construirse en cualquier forma y tamaño, con los materiales más adecuados, por quedar todo ello comprendido en el espíritu de las reivindicaciones.

= . =



N O T A

5. Descrito el objeto y utilidad de la presente invención, lo que se declara como no divulgado ni practicado en España, comprende las siguientes reivindicaciones:

10. 1ª.- Deflector para limpiaparabrisas, caracterizado esencialmente por el hecho de comprender una placa ligeramente curvada la cual presenta unida en su cara convexa una pieza en U de ramas desiguales, siendo la más larga la que se une a dicha placa por remachado y porque la rama más corta presenta un doblado predispuesto para su anclaje en la varilla del limpiaparabrisas y con él todo el conjunto, operativamente dispuesto para que el aire que incide en la placa presione al limpiaparabrisas sobre el cristal.

15. 2ª.- Deflector para limpiaparabrisas.

20. Según se describe y reivindica en la presente memoria descriptiva que consta de tres hojas foliadas y escritas a máquina por una sola de sus caras, acompañadas de los dibujos reglamentarios.

Madrid, a - 9 MAYO 1970

P. a.

JAMES I. O'CONNOR
P. a.



Fig. 2

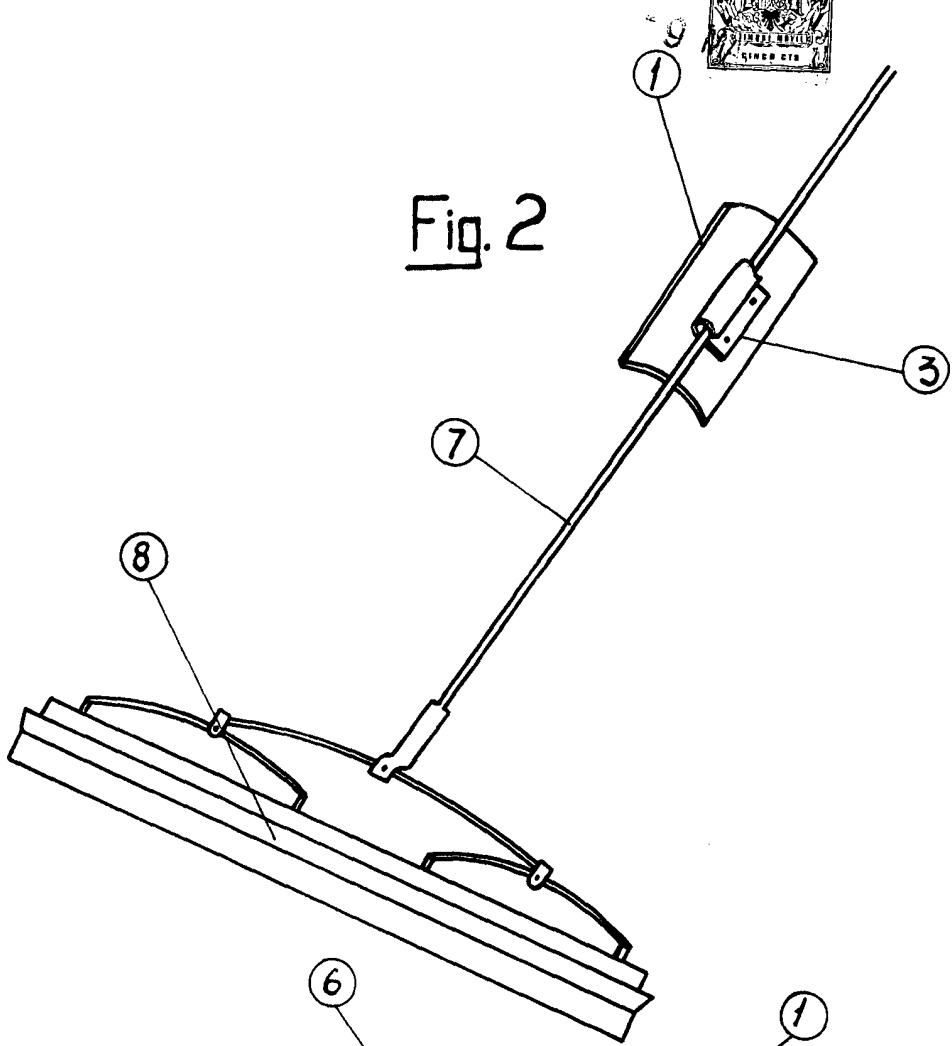
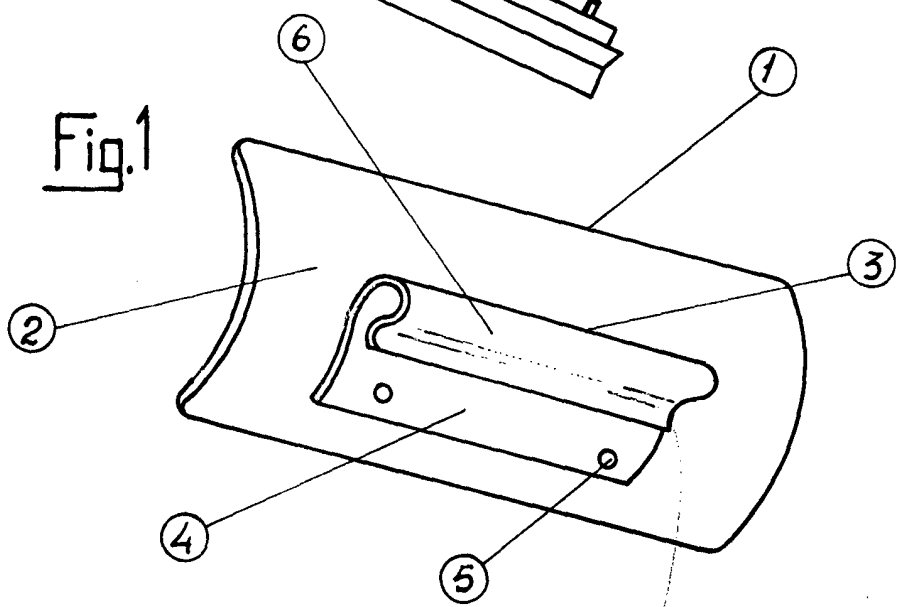

Fig. 1



ESCALA VARIABLE

Madrid
A