

158360



SECCION TECNICA
CLASIFICACION I. P. C.
CLASE <u>A 45</u> _____
SUBCLASE <u>C</u> _____

M O D E L O  
D E  
U T I L I D A D

por "ESTUCHE DE BOLSILLO PARA HOJAS LIMPIADORAS", a favor de INDUSTRIAS GRAFICAS FRANCINO, S.A., con domicilio en RUBI (Barcelona), Carretera de Tarrasa.

= . =

MEMORIA DESCRIPTIVA

El presente modelo de utilidad se refiere a un estuche de bolsillo para hojas limpiadoras especialmente de cristales ópticos.

- Más concretamente, en la invención se ha ideado
5. un estuche a manera de carterita plegable de bolsillo, destinado para contener láminas limpiadoras de papel, del tipo que comprenden un preparado especial.

10. Estas láminas se han concebido de forma rectangular y dispuestas en apilamiento sobre una cartulina de respaldo que presenta una línea de hendido transversal y centrada.



Esta cartulina está cosida por uno de sus extremos al apilamiento de hojas, formando en dicho extremo una pestaña que lo sobremonta y al que se fija el borde libre de la cartulina, al ser doblada ésta por la línea de hendido.

5. Como elemento protector superior del estuche existe una hoja lisa de cartulina o similar, que se cose también a la pestaña mencionada.

10. Según lo descrito se obtiene un estuche suministrador de hojas limpiadoras, que en su posición cerrada se reduce a la mitad de la dimensión de las hojas, haciendo lo preferentemente apto para bolsillo, a la vez que protege totalmente a aquellas.

15. Con el fin de facilitar la explicación, se acompaña a la presente memoria descriptiva de una lámina de dibujos en la que se ha representado un caso de realización que se cita a título de ejemplo.

En los dibujos:

La figura 1, representa una vista del estuche en su posición cerrada.

20. La figura 2, es una vista del mismo en su posición desplegada de servicio.

La figura 3, es una sección longitudinal esquemática del estuche.

25. Haciendo referencia a las figuras se aprecia en su realización un estuche que comprende un bloque de hojas -1-, provistas de un preparado preferentemente químico para su función limpiadora.



Este bloque de hojas -1- está cosido por un extremo a una cartulina -2-, de respaldo, dotada de línea de hendido -3-, enfrentada a las líneas de dobléz -4- de las hojas del apilamiento.

5. El exceso de dimensión de la lámina -2- sobremonta al apilamiento según la pestaña -5-, que opera como medio retentor del borde libre -6- de la lámina.

10. El apilamiento está protegido por su parte anterior por otra lámina -7-, también cosida a la pestaña mencionada, a los fines de que el estuche quede totalmente protegido en lo que se refiere a las hojas -1-.

15. El modelo, dentro de su esencialidad, puede ser llevado a la práctica en otras formas de realización que difieran en detalle de la expuesta en la descripción a título de ejemplo y a las cuales alcanzará indudablemente la misma ventaja que se desea obtener.

Se podrá pues construir arbitrariamente en forma y tamaño, con los materiales más adecuados, por quedar todo ello comprendido en el espíritu de las reivindicaciones.



N O T A

Descrito el objeto y utilidad de la presente invención, lo que se declara como no divulgado ni practicado en España, comprende las siguientes reivindicaciones:

5. 1.- Estuche de bolsillo para hojas limpiadoras, de la clase que comprende un bloque de hojas de papel dotado preferentemente de un preparado químico, caracterizado esencialmente por el hecho de estar protegido dicho bloque por su respaldo mediante una cartulina que está formada por una hoja doblada transversalmente por su parte media, dejando un
10. borde que constituye una pestaña que sobremonta el apilamiento de hojas, a las que fija, quedando libres por el resto de su longitud, comprendiendo como elemento protector anterior, una hoja lisa de cartulina que se cose también a la pestaña mencionada, operando ésta como medio retentor del borde libre
15. de la lámina de respaldo, al realizarse el plegado del estuche, a los fines de que éste quede totalmente protegido en lo que se refiere a las hojas antes citadas.

2.- Estuche de bolsillo para hojas limpiadoras.

= 5 =



Según se describe y reivindica en la presente memoria descriptiva que consta de 5 páginas foliadas y escritas a máquina por una sola de sus caras y acompañadas de los dibujos reglamentarios.

Madrid, a - 9 MAYO 1970

p. a.

J. J. JAIMÉ ISERN

mpc.

Fig. 1

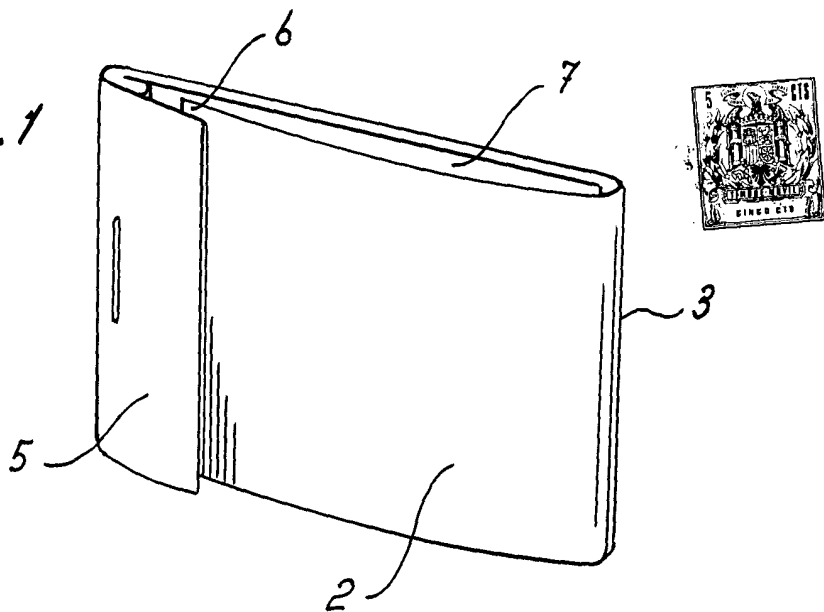

Fig. 2

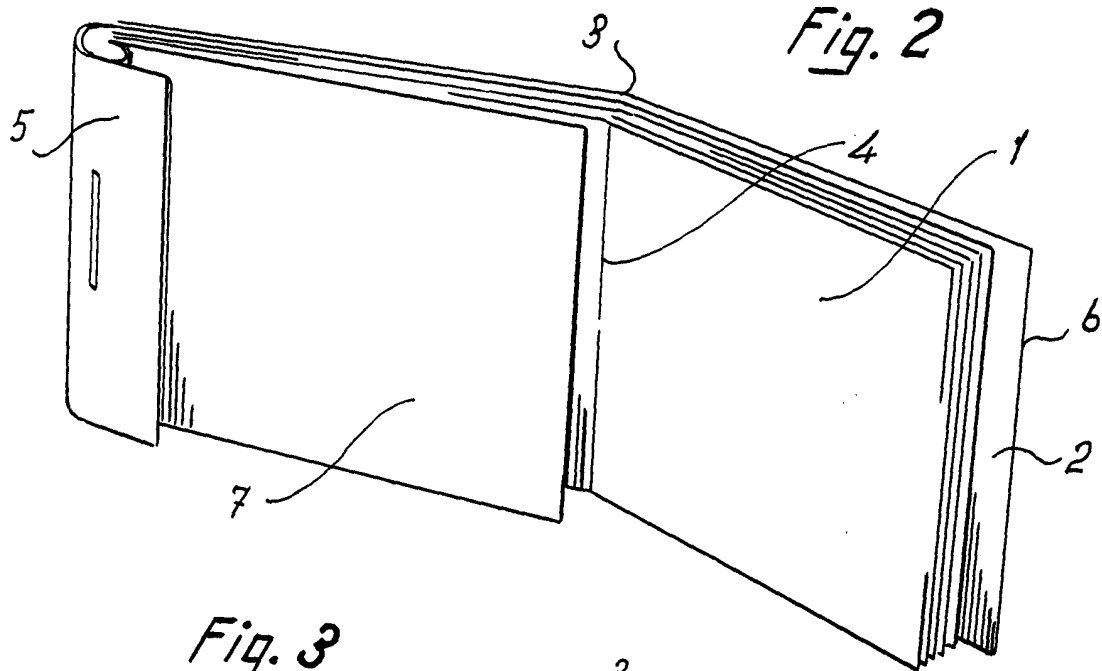
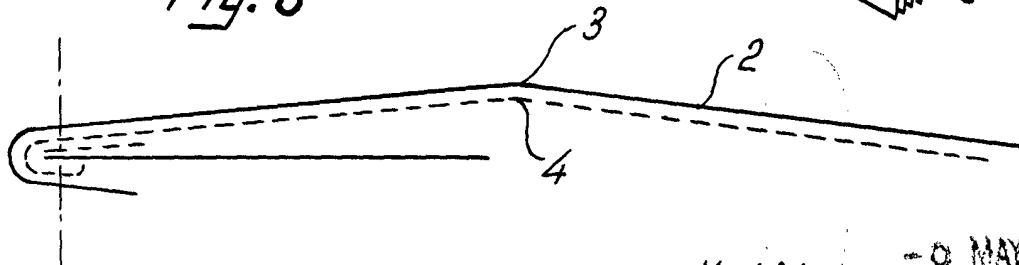

Fig. 3



Madrid, a - 9 MAY. 1970  
p.o. JAIMÉ ISERN  
P. O.