



158359

SECCION TECNICA
CLASIFICACION I. P. C.
CLASE <u>A24</u>
SUBCLASE <u>F</u>

MEMORIA DESCRIPTIVA
DE UN
MODELO DE UTILIDAD

Por VEINTE AÑOS, a favor de D. Alvaro Martinez Costa, de nacionalidad española, con domicilio en Barcelona, calle de la Infanta Carlota, 123, por:

"CENICERO"

Este modelo de utilidad consiste en un tipo especial de cenicero, cuyas características de novedad - describiremos seguidamente, así como su forma y utilidad.

5. Es sabido que el principal inconveniente en la utilización de los ceniceros radica especialmente en el hecho de que durante el tiempo en que el cigarillo no permanece en las manos del usuario, el fumador debe posarlo sobre un cenicero, bien en perfecto equilibrio para dar entrada al aire y evitar que se apague,
10. o bien con la parte encendida apoyada sobre el fondo del cenicero, en cuyo caso indefectiblemente se



15. apaga, dando ademas un desagradable olor. Por otra parte, en la primera posición, tan pronto el cigarrillo se haya consumido en uno o dos milímetros, el equilibrio se pierde, volviendo al problema de que se hablaba, es decir: o se consume, al caer el extremo encendido sobre el cenicero, o se quema la mesa al vencer sobre el extremo opuesto.

20. El cenicero que se reivindica y describe como nuevo en la presente memoria, no tiene ninguno de los inconvenientes citados, y si innumerables ventajas: Es un cenicero de uso múltiple y da cabida a un número elevado de cigarrillos; es, pese a esta ventaja, de gran ligereza y muy especialmente, sujeta y fija el cigarrillo hasta su consumición total. Sobre estas ventajas, una última: no es necesario estar pendiente de si se termina o no el cigarrillo; se apaga simplemente sin producir olor alguno.

25. Veamos ahora su descripción: Se trata de un cuerpo (7) de forma general cuadrada y que en sus cuatro lados, sufre ocho abombamientos tubulares, dos a dos, (1) que descienden huecos y verticalmente hasta aproximadamente la mitad de la longitud de sus paredes (2), a modo de canaladuras con tope.

30. Este cuerpo descrito, es naturalmente hueco a modo de cubo abierto por su parte superior, y el cuerpo descrito es la base o sustentación del cenicero propiamente dicho.

35. La pieza fundamental es una plancha cuadrada (3) de cuyos cuatro lados y de forma equidistante, surgen dos a dos, ocho prolongaciones tubulares (4) que surgen horizontalmente y de forma totalmente coincidente con los abombamientos antes descritos (1) y que al llegar a esta distancia, continúan verticalmente introducidos en las canaladuras



45. ras (2) tambien descritas, descendiendo hasta hacer tope en el punto (5).

La plancha cuadrada que estamos describiendo, está toda ella dotada de prominencias tubulares verticales (6) equidistantes una de otra y dejando un espacio equivalente a la admisión de un cigarrillo encajado horizontalmente.

Puede pues colocarse muchos cigarrillos en cada cenicero.

55. Pueden, pués, dejarse en esta posición en la seguridad de que ni se inclinarán ni se "ahogarán", ni quemarán mueble alguno.

Puede tambien asegurarse que si distraidamente o intencionadamente el cigarrillo se deja consumir aprisionado entre dos tubos, se apagará instantaneamente al llegar el fuego al punto de aprisionamiento, sin caerse y sin dar olor, evitándose asimismo todo posible peligro de incendio.

60. Por último, al estar la pieza (3) simplemente encajada o apoyada sobre la pieza (7) en los puntos (2) antes descritos, basta dar un suave tirón de las piezas (4) hacia arriba, para independizar ambas piezas y proceder a su vaciado o limpieza en segundos.

65. Por último se declaran de novedad y utilidad las siguientes

70. REIVINDICACIONES

PRIMERA.- CENICERO, caracterizado por estar compuesto por una pieza base cúbica, abierta en su parte superior y dotada en sus paredes verticales de ocho escanaduras equidistantes y dispuestas dos a dos que llegan hasta la mitad de la longitud vertical de dichas paredes.



80. SEGUNDA.- CENICERO, según la reivindicación anterior, caracterizado porque consta de una segunda pieza que constituye el cenicero propiamente dicho y que consiste en una plancha cuadrada dotada de ocho prominencias horizontales en su primera sección y que continúan verticalmente doblándose en "L" invertida hasta coincidir exactamente e introducirse en la acanaladura descrita en la reivindicación primera.

85. TERCERA.- CENICERO, según las reivindicaciones anteriores, caracterizado porque esta pieza o plancha en su cuerpo central, cuadrado, está cubierta por unas prominencias de iguales características a las descritas en la reivindicación segunda, pero en posición vertical, y dejando entre ellas un espacio aproximado al necesario para el encajamiento perfecto de un cigarrillo en posición horizontal.

90. CUARTA.- CENICERO.
Todo tal y como se describe en la presente memoria descriptiva, que consta de cuatro hojas foliadas y mecanografiadas por una sola de sus caras y otra de planos para su mejor comprensión.

Madrid, a veintidos de Abril de mil novecientos setenta.

P.A.

OFICINA TÉCNICA
FRANCISCO FLOREZ

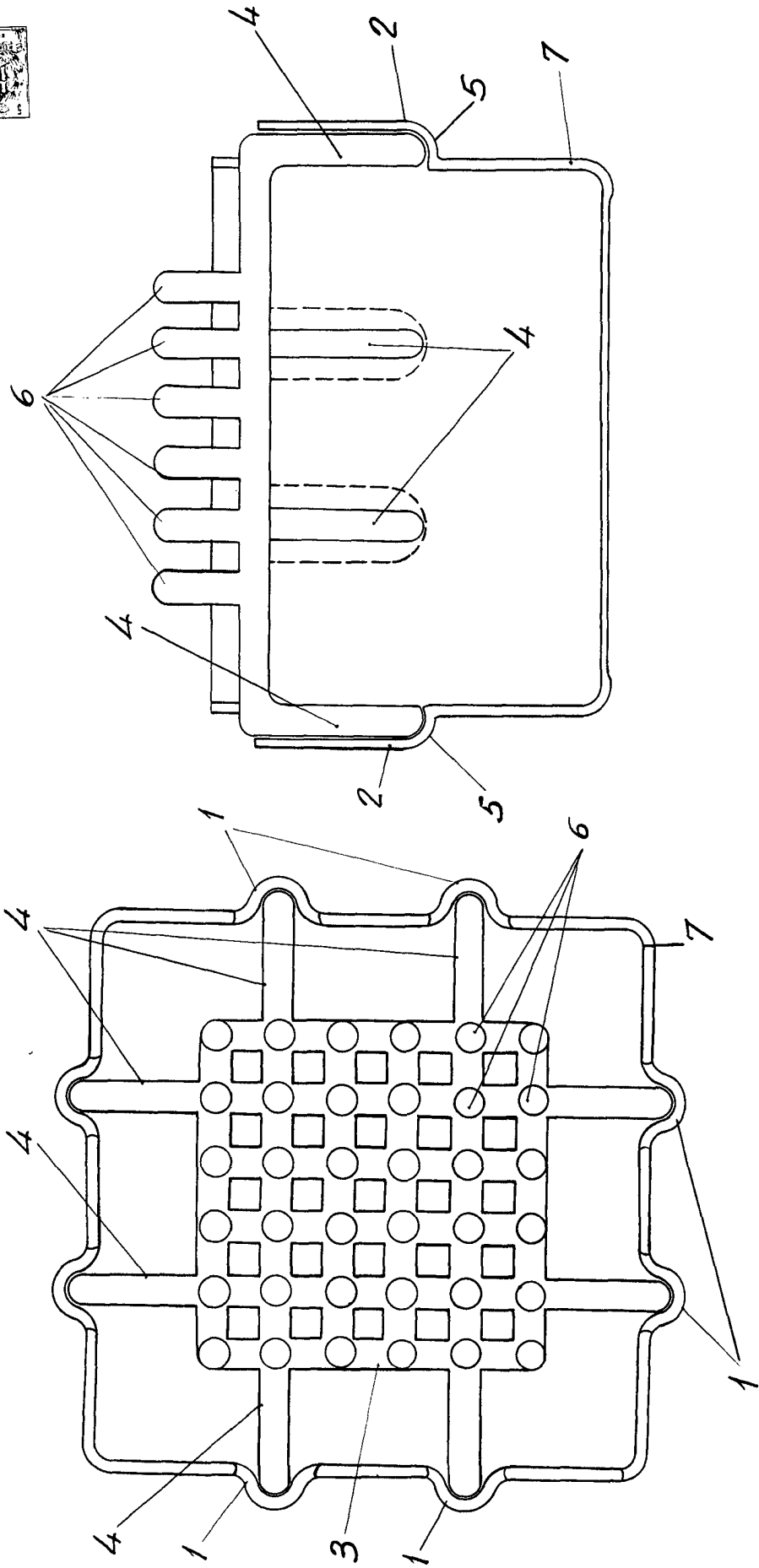

Escala variable
Madrid