

158358

8 MAY 1958

8 MAY 1958



158358

SECCION TECNICA
CLASIFICACION I. P. C.
CLASE <u>A 45</u>
SUBCLASE <u>C</u>

- 1 -

MEMORIA DESCRIPTIVA

que se acompaña

a la solicitud de

registro de Modelo de Utilidad por veinte años en España, a favor de PUBLICIDAD Y MERCADOS, S.A. "PUMERSA", residente en MADRID, General Oraa, 9, de nacionalidad española,

por:

" BOLSA DEPORTIVA PERFECCIONADA "

158358

8 MAY 1937

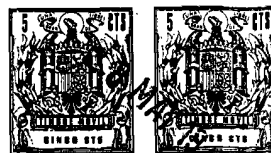

La invención a que se refiere la presente memoria, constituye una novedad industrial con características y ventajas que la hacen merecedora del privilegio de explotación exclusiva, que por ella se solicita, de acuerdo con las prescripciones del Estatuto vigente sobre Propiedad Industrial de 26 de Julio de 1.929, texto refundido, publicado el 30 de Abril de 1.930.

El presente registro de Modelo de Utilidad concierne como su enunciado indica a una bolsa deportiva perfeccionada, de acuerdo con la descripción detallada que del mismo se realiza, debiendo interpretarse éste concepto en su más amplio sentido y nunca en limitativo.

Este resultado industrial, mejora notablemente todo cuanto sobre el particular se conoce y utiliza actualmente, tanto por su sencillez constructiva, como de aplicación, resistencia, duración, indeformabilidad máximo aprovechamiento de su capacidad, higiene, estética y economía.

Para la debida comprensión de éste objeto se adjunta a la presente memoria descriptiva una hoja de planos en la que a título de ejemplo se representan todas y cada una de las partes que lo forman, y relación que guardan entre sí.

En dicha hoja de dibujos queda representado:
FIGURA PRIMERA.- La misma muestra una vista en perspectiva frontal de la bolsa cuyo registro se preconiza, identificada en posición abierta.

FIGURA SEGUNDA.- Es una vista en alzado lateral de la misma en la posición de cierre.

158358

- 3 -

8 MAY 1970



En estas figuras y con el mismo valor en ambas, se aprecian las siguientes referencias:

- 35 1.- Bolsa propiamente dicha, constituida en un material resistente, flexible y ligero, tal y como lona o similar.
- 40 2.- Abertura prevista en la parte superior de la bolsa -1-, que está guarnecida por las bandas laterales -2^a y que facilitan el cierre parcial de dicha abertura -2-.
- 45 3.- Plano de cierre o tapa de la bolsa, dispuesta como continuación superior del plano de fondo de la bolsa -1- y que por su abatimiento, según la figura segunda del plano anexo, cierra a ésta en forma perfecta.
- 50 4.- Dispositivo de cierre constituido por unos orificios guarnecidos metálicamente, dispuestos en dos planos de altura en la tapa -3- que facilitan un cierre de mayor o menor precisión en relación con la carga que ocupe dicha bolsa.
- 55 En estos orificios -4-, se alojan los pasadores giratorios -4'- situados en el tercio inferior de la bolsa -1- y en posición coincidente.
- 60 5.- Bolsas botelleras dispuestas en cada lateral de la bolsa -1-, cerradas por su parte inferior y abiertas superiormente, que permite el alojamiento de botellas, termos o envases de índole similar, y por ir dispuestas en ambos laterales se establece un perfecto centro de gravedad de las cargas.
- 60 6.- Refuerzo previsto en las bocas de ambas bolsas botelleras -5-.

158358 - 4 -

8 MAY



7.- Anillas de suspensión de la bandolera -
-8-, fijadas en la boca de cada bolsa botellera -5-.

65 8.- Bandolera portadora de la bolsa dispues
ta en las anillas -7- y que presenta medios de regula
ción de su propio longitud.

Estas bandolera presenta una tira de refuer
zo a todo lo largo y asimismo en el punto de enlace -
con las anillas -7- en que se presentan unos remaches
de fijación.

70 9.- Hebilla de enlace de las tiras formati
vas de la bandolera, que facilita la regulación o ajust
te de su propia longitud, según se trate de ser porta
da a hombro o a mano.

75 10.- Flano suplementario fijo incorporado en
la parte superior e inferior del plano de fondo de la
bolsa -1-, abierto por ambos extremos y que permite el
alojamiento y transporte cómodo de mantas, lonas, tien
das de campaña de alta montaña o similares.

80 Los laterales y parte superior de la bolsa -
van guarnecidos en forma apropiada con vistas a evitar
el desgaste prematuro de los bordes correspondientes,
existiendo asimismo otros refuerzos de costuras en el
portamantas y base inferior de la bolsa.

85 Está previsto que las formas peculiares de
ésta bolsa, y sus dimensiones, puedan servir de almo
hada para excursionistas en campamentos.

90 Hecha la descripción precedente, es preciso
añadir que los detalles de realización de la idea ex
puesta, pueden variar, sin que por ello cambie la esen
cia de la invención, que es la que se desprende de los

8 MAY 1948



párrafos que anteceden y se reivindica en la siguiente

N O T A

95 En resumen: El Modelo de Utilidad que se solicita, recaerá sobre las reivindicaciones siguientes:

100 1ª.- BOLSA DEPORTIVA PERFECCIONADA, caracterizada esencialmente porque la misma ésta constituida por la disposición de un plano posterior, otro anterior y dos laterales, contando con una tapa de cierre formada por un plano establecido como continuación superior y abatible de la parte posterior de la bolsa, contando
105 ésta tapa y la parte anterior de la bolsa con medios automáticos de cierre, constituidos por manetas giratorias que se alojan en orificios guarnecidos en dos alturas, que permiten selectivamente ajustar distintas cargas.

110 2ª.- BOLSA DEPORTIVA PERFECCIONADA, según la anterior reivindicación, caracterizada esencialmente porque comprende la disposición de una boca de carga de la bolsa, formada por la separación de dos planos de cierre parcial de la bolsa, que presenta intermedia una abertura con tal fin.

115 3ª.- BOLSA DEPORTIVA PERFECCIONADA, según las anteriores reivindicaciones, caracterizada esencialmente porque comprende la disposición lateral de dos bolsas botelleras abiertas superiormente, en cuyo punto existen enganches anillados de las dos secciones que forman la bandolera de transporte, dotada de una anilla de aplicación o disminución selectiva de su propia longitud.
120

150358

- 6 -

8 MAY 1970



125

4ª.- BOLSA DEPORTIVA PERFECCIONADA, según las anteriores reivindicaciones, caracterizado esencialmente porque comprende la disposición de un plano posterior fijado superior e inferiormente y abierto - por ambos extremos, que facilita el alojamiento y transporte de mantas o similares plegadas, presentando la bolsa en distintos sectores solicitados a fricción, - unos refuerzos estructurales.

130

5ª.- BOLSA DEPORTIVA PERFECCIONADA,
Todo ello tal y como se describe en la presente memoria, que consta de seis páginas escritas a máquina y dibujos que se acompañan.

Madrid. - 8 MAY 1970

JOSE L. HIDALGA

A handwritten signature in dark ink, appearing to read "Jose L. Hidalgo", written over a horizontal line.

FIG. 1

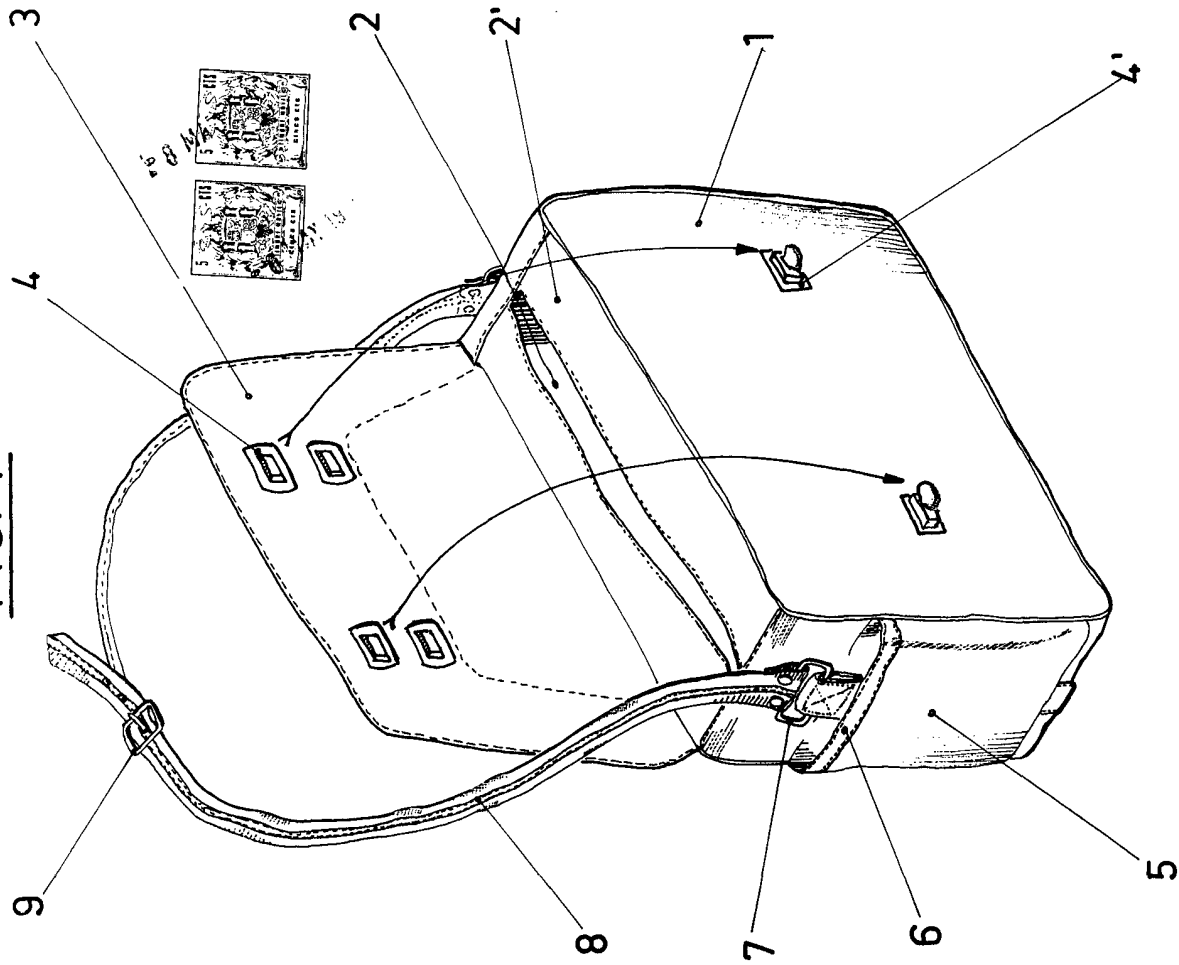
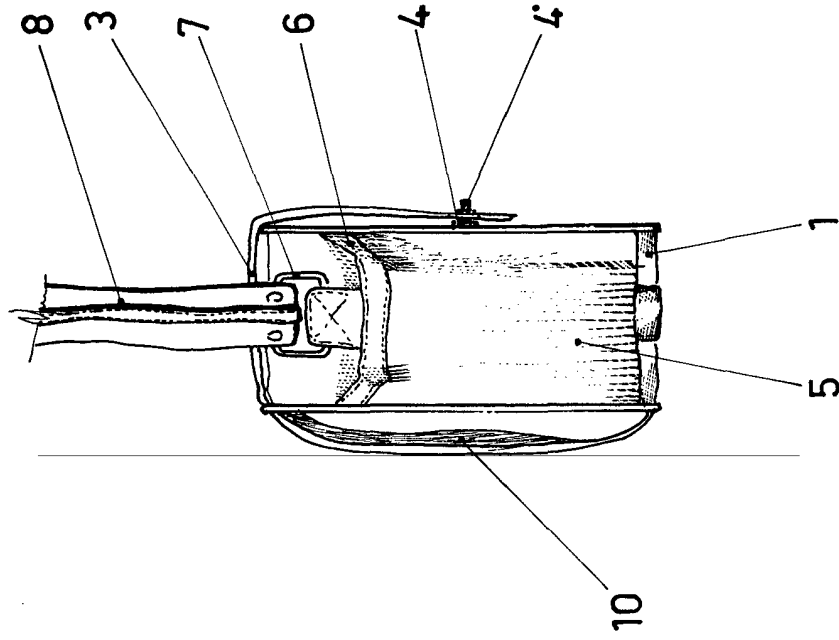

FIG. 2



Madrid, - 8 MAY 1970

Pumersa