

158324 158324

R
Howes

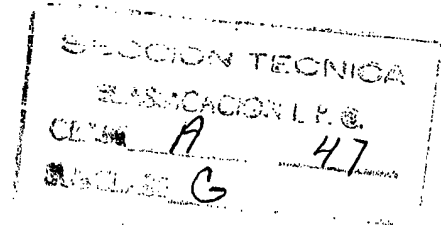

6 MAY



MEMORIA DESCRIPTIVA

que corresponde a un MODELO DE UTILIDAD, por veinte años, por: "UN MARCO PERFECCIONADO", que se solicita a favor de Don Jaime LUQUE GARCIA y Don MARIO FISCHESSE BADALINI, de nacionalidad española e italiana respectivamente, residentes en MADRID., Avd. Mediterráneo, 54 - 52 C y Padilla, 39 - 42 B, respectivamente.

- - - oOo - - -

El marco que seguidamente se describe, para que constituya el objeto de esta solicitud de Modelo



de Utilidad, presenta sobre lo conocido en la materia, diversas ventajas, tanto funcionales como económicas, estando las primeras determinadas por su especial constitución y las posibilidades de fabricación dentro de su concepción.

Los marcos hasta ahora conocidos, para cuadros, fotografías y similares, están contruídos a partir de tiras de un material prefabricado, cortadas a inglete en sus extremos, o con cualquier ángulo de bisel apropiado, según la forma geométrica del marco.

Marcos cerrados sobre sí mismos, en una sola pieza, sean circulares, ovales, o de cualquier otra disposición geométrica análoga, solamente pueden ser fabricados mediante procedimientos muy costosos, que no siempre dan lugar a resultados satisfactorios.

Por otra parte, tratándose de los perfiles convencionales de metal o de madera, ya sea en tiras prefabricadas o en molduras curvas, de acuerdo con lo anterior, precisan de una capa de preparación antes de la pintura o tratamiento superficial de acabado,



también con resultados dudosamente satisfactorios.

25.- El marco que ahora se describe se caracteriza por estar formado en una sola pieza, moldeada, por cuyo motivo ninguna forma geométrica presenta problemas especialmente graves para su obtención, ahorrándose en la fabricación las operaciones de ensamble, puesto que el marco ya se obtiene con su forma definitiva, y no a partir de un perfil curvo que luego es preciso elaborar.

30.- La utilización de materiales convenientes para dicho moldeo permite, por otra parte, mejorar las condiciones de aplicación del acabado superficial, simplificando y abaratando los materiales para el mismo, lográndose, al propio tiempo, menor peso y mejores resultados de los que hasta ahora se han obtenido.

35.- Con objeto de hacer más claramente comprensible cuanto antecede, poniendo al propio tiempo de relieve otras características y ventajas de este marco, se describe seguidamente un ejemplo de realización práctica, no limitativo, ilustrado en el dibujo esquemático adjunto, que muestra, en perspectiva, un fragmento sec-

40.-



45.- cionado de un marco oval, cuyo marco será, de acuerdo con lo que precede, de una sola pieza, con su superficie eventualmente tratada mediante una capa de acabado.

50.- Así pues, el marco, representado en general por -1-, presenta una parte anterior -2- de moldura ornamental, una parte externa lisa y una parte posterior con dos escalones -3- y -4-, para recibir, mediante tal escalonamiento, el cuadro, fotografía o elemento similar, el vidrio y la tapa posterior de cubierta de dicho elemento.

55.- La parte vista -2- lleva una capa de recubrimiento de acabado -5-, que puede ser un barniz, una pintura, o similar.

60.- Debe hacerse notar que el moldeo de la pieza -1- en ciertos materiales hace particularmente adaptable dicha pieza a la recepción de la capa -5-, sin ningún problema especial y con un acabado perfectamente satisfactorio.

Los materiales que se proponen como mas adecuados y que permiten sin inconvenientes estos moldea-

6 MAY



65.- dos son las espumas plásticas rígidas. Entre tales materiales cabe citar, por ejemplo las espumas rígidas de poliuretano, a partir de las cuales se habrá moldeado la pieza -1-.

70.- Este material, sin carácter limitativo, recibe perfectamente infinidad de pinturas, para comunicarle el aspecto más conveniente, pudiendo ser, no obstante, utilizado el propio material con su coloración y aspecto naturales o pigmentado en la masa, puede ser cortado con facilidad y admite la aplicación de tornillos y clavos.

75.- Aunque la consistencia de este material está probada se ha previsto también la posibilidad de reforzar la pieza obtenida, por ejemplo por medio de un alma constituida por un alambre -6- colocada previamente en el molde.

80.- Respecto al ejemplo descrito e ilustrado pueden introducirse en la práctica cuantas modificaciones de detalle, por no alterar lo esencial de este marco, queden recogidas en el cuadro de las reivindicaciones

6 MAY



que siguen.

NOTA

85.- Descrito suficientemente el objeto de esta solicitud, se declaran de novedad en España, las siguientes:

REIVINDICACIONES

- 1ª.- Un marco perfeccionado, que se caracteriza por constar de una sola pieza, moldeada en espumas rígidas de material plástico, por ejemplo, poliuretano, con una forma cerrada, de preferencia curva, en cuya parte frontal aparece la forma de moldura y otros motivos decorativos del marco, en alto y bajo relieve mientras que en la parte posterior existe el escalonamiento adecuado para recibir el elemento a enmarcar y la tapa posterior, pudiendo estar la indicada parte vista de moldura, recubierta por una capa de acabado, aplicada posteriormente.
- 90.-
- 95.-
- 100.- 2ª.- Un marco perfeccionado, según la reivindicación anterior, que se caracteriza por haberse previsto la disposición de un alma de refuerzo constituido



105.-

por un aro metálico o de plástico mas resistente incorporado para conferir rigidez y resistencia mecánica, especialmente para modelos de grandes dimensiones.

3ª.- UN MARCO PERFECCIONADO.

Todo conforme se describe y reivindica en la presente Memoria descriptiva que consta de siete hojas y se ilustra con los dibujos que a la misma se acompañan.

Madrid, a seis de Mayo de mil novecientos setenta.

JAIME LUQUE GARCIA
MARIO FFSCHESSER BADALINI.

p. a.

JAIMÉ LUQUE GARCÍA
MARIO FISCHESSE BADA LINI.

HOJA UNICA

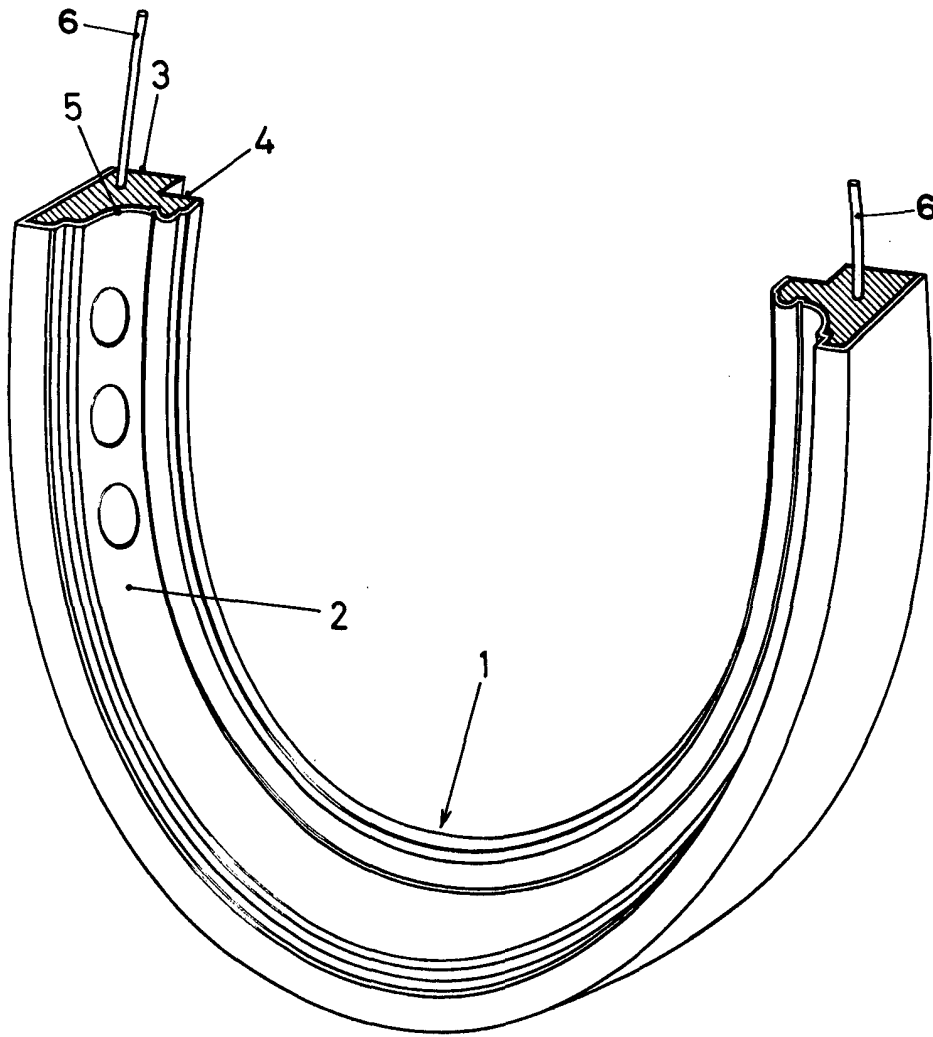

MADRID 6 DE ABRIL DE 1970

ESCALA VARIABLE