

11640T.
EX-GB



17

158099

SECCION TECNICA	
CLASIFICACION I. P. G.	
CLASE	F 02
SUBCLASE	M

MODELO DE UTILIDAD
=====

por VEINTE años

cuyo privilegio se solicita para España,
sus territorios y plazas de soberanía, a
favor de:

C.A.V. LIMITED

entidad británica, domiciliada en Well
Street, Birmingham, Inglaterra, relativo
a:

"INYECTOR"

=====

Prioridad: Solicitud de patente en Gran
Bretaña nº 21010/69 de fecha
24 Abril 1969.



MEMORIA DESCRIPTIVA

Esta invención se refiere a inyectores (o toberas de inyección) de combustible líquido del género que comprende un cuerpo cilíndrico en uno de cuyos extremos está montada una cabeza de inyector que incluye un órgano valvular deslizante que manda el flujo de combustible a través de un paso, incluyendo el cuerpo un orificio que aloja un resorte que actúa sobre el órgano valvular, teniendo también el cuerpo un taladro a través del cual puede fluir combustible líquido a alta presión desde una entrada hacia el paso. - - - - -

Anteriormente, era habitual practicar el orificio de modo que quedara coaxial con el cuerpo; sin embargo era siempre necesario garantizar que la pared del taladro tuviera una resistencia suficiente para soportar la alta presión del combustible y por ello el cuerpo tenía un diámetro mínimo por debajo del cual el espesor de la pared del taladro, para un diámetro dado del orificio, hubiera sido demasiado delgado. Se desea, sin embargo, que el diámetro del cuerpo sea lo más pequeño posible y el propósito de la invención es proporcionar un inyector en el que se realice este deseo de una forma simple y conveniente. - - - - -

Según la invención en un inyector del género especificado el eje del orificio está desplazado del eje del cuerpo.



5. Un ejemplo del inyector de combustible líquido según la invención se ilustra en alzado lateral y en sección en los planos anexos y, con referencia a los planos, se prevé un cuerpo cilíndrico 10 en uno de cuyos extremos está fijada una cabeza 11 también cilíndrica. La cabeza está provista de un paso 12 en su extremo opuesto al cuerpo y, deslizante dentro de la cabeza, se halla el órgano valvular 13 que manda el flujo de combustible a través del paso 12 desde un paso 14 de alimentación, previsto en la cabeza. - - - - -

10. Practicado en el cuerpo hay un orificio 15 que aloja un resorte helicoidal 16 de compresión que, por un extremo, se apoya contra un tope 17 montado sobre el órgano valvular 13. El otro extremo del resorte está soportado por un órgano ajustable 18 situado dentro del orificio 15. El eje del orificio 15 está desplazado del eje del cuerpo 10 y el eje del órgano valvular 13 está alineado con el del orificio 15.

15. Practicado en el cuerpo se halla un taladro 19 que, por un extremo, está en comunicación con una conexión de entrada 20 y que, por su otro extremo, se halla en registro con el mencionado paso 14 de alimentación. El taladro 19 está posicionado en el cuerpo de modo que quede sobre un diámetro del cuerpo que atraviesa el eje del orificio. De esta manera el espesor de la pared del taladro es lo mayor posible y, para un espesor de pared y un diámetro de orificio dados, el diámetro del cuerpo puede hacerse lo menor posible. - - -

20. La cabeza 11 se fija al cuerpo 10 por medio de un capuchón roscado 21. La cabeza es de forma escalonada y el

17 ABR.



5. eje de su parte más estrecha está desplazado respecto al eje de su parte más ancha. Se prevén un tetón o unos tetones de posicionamiento (no ilustrados) para posicionar el cuerpo y la cabeza exactamente uno con respecto a la otra antes y durante el montaje del inyector. - - - - -

N O T A

Se declaran de novedad, propiedad y utilidad para España, sus territorios y plazas de soberanía, las siguientes: - - - - -

10.

R E I V I N D I C A C I O N E S

15. 1.- Inyector, para combustible líquido, del género que comprende un cuerpo cilíndrico en uno de cuyos extremos está montada una cabeza de inyector que incluye un órgano valvular deslizante que manda el flujo de combustible a través de un paso, incluyendo el cuerpo un orificio que aloja un resorte que actúa sobre el órgano valvular, teniendo también el cuerpo un taladro a través del cual puede fluir combustible líquido a alta presión desde una entrada hacia el paso, caracterizado porque el eje del orificio está desplazado del eje del cuerpo. - - - - -

20.

25. 2.- Inyector según la reivindicación 1, caracterizado porque la cabeza es de forma escalonada, estando alineado el eje de la parte más estrecha con el eje del orificio y teniendo la cabeza del inyector un paso de alimentación que comunica con el mencionado taladro. - - - - -

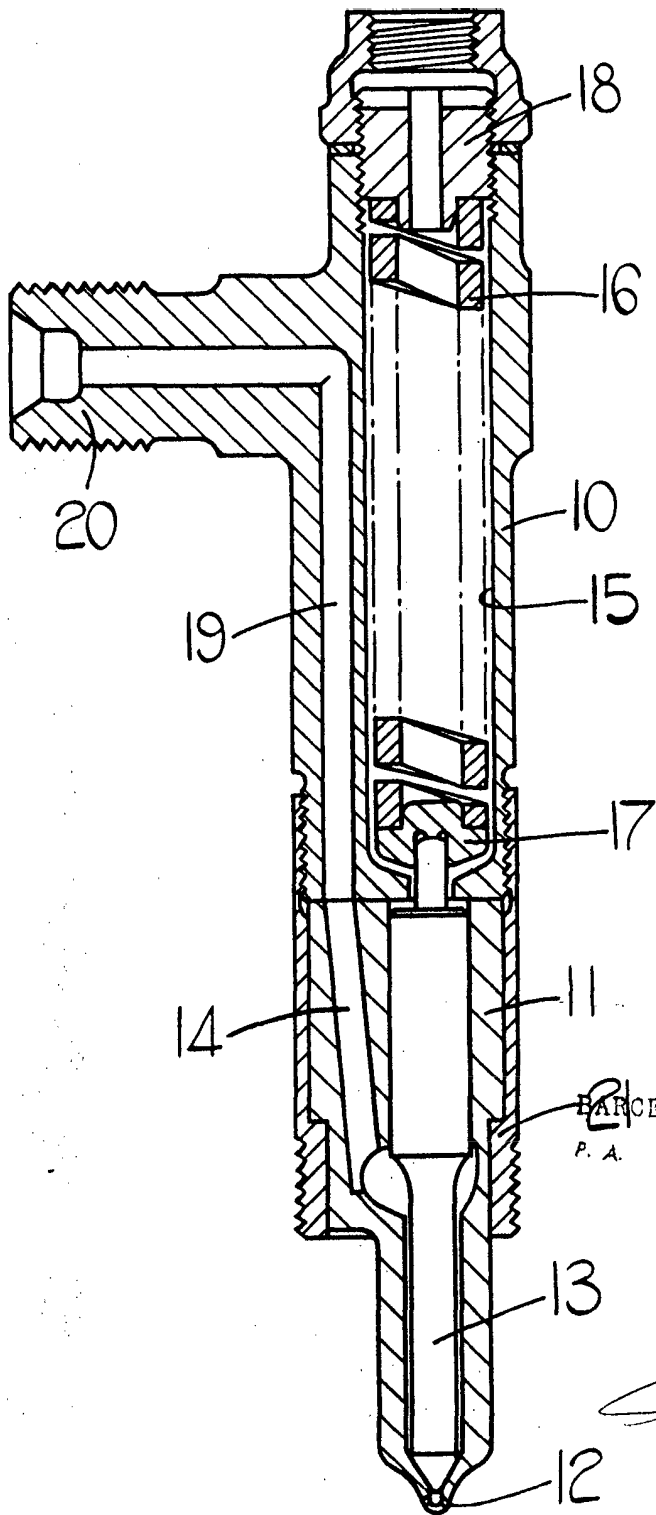

BARCELONA, 17 ABR 1970
P. A. M. CURELL SUÑOL