

158082

28 ABR



SECCION TECNICA
APLICACION I.P.C.
CLASE A24
SUBCLASE F

- 1 -

MEMORIA DESCRIPTIVA

que se acompaña

a la solicitud de

registro de un MODELO DE UTILIDAD por veinte años en España, a favor de EUROTEME, S.A. y DON AGUSTIN BETETA LOPEZ, de nacionalidad española, domiciliados en MADRID, Felipe Campos, 32 y General Aranzaz, nº 1, respectivamente,

por:

" CENICERO-PAPELERA, DESMONTABLE "

28 ABR



El presente registro de Modelo de Utilidad concierne, como su enunciado indica, a un cenicero-papelera, desmontable, de acuerdo con la descripción detallada que del mismo se realiza.

5 Este resultado industrial mejora notablemente todo cuanto sobre el particular se conoce y utiliza actualmente, tanto por su sencillez constructiva, como de aplicación, resistencia, duración, indeformabilidad, perfecta recolección y descarga de residuos, higiene, estética y economía.

10 Para la debida ilustración de este objeto, se adjunta a la presente memoria descriptiva una hoja de planos, en la que a título de ejemplo, se representan todas y cada una de las partes que lo forman y relación que guardan entre sí.

En la citada hoja de dibujos,

15 LA FIGURA PRIMERA, muestra una vista en perspectiva del cenicero combinado con papelera, cuyo registro se preconiza.

LA FIGURA SEGUNDA, es una vista en alzado lateral de una variante constructiva del cenicero, cuya papelera presenta dos bocas que están dispuestas en posición diametralmente opuesta.

20 En estas figuras y con el mismo valor en ambas, se aprecian las siguientes referencias:

1.- Cenicero propiamente dicho, de estructura cilíndrica, de muy escasa altura en relación a su plano superficial.

25 El cenicero se acopla con facultad desmontable o separable sobre la parte superior de la papelera, bajo una disposición machihembrada, presentando la zona de ajuste de estos elementos, indistintamente una reducción diametral, que facilite el acondicionamiento y fijación del propio cenicero.

30 Por su parte, dicho cenicero presenta periféricamente un rebordado, que además de constituir un elemento de refuerzo estructural, cumple la finalidad de zona de apoyo manual, para realizar



las operaciones de acoplamiento y separación.

2.- Cuerpo de la papelera, de estructura cilíndrica, que en su parte superior comporta, en forma separable, al cenicero -1-, del modo antes indicado.

5 El cuerpo de la papelera, presenta una base de sustentación apropiada, que asegura su propia estabilidad.

3.- Son respectivamente las bocas de carga de papeles y otros residuos similares.

10 Estas bocas están previstas a una altura convencional adecuada, para facilitar la recolección de papeles y sus dimensiones y formas son las necesarias a tal fin, estando éstas técnicamente calculadas.

Para la descarga de la papelera, es preciso realizar la separación del cenicero, quedando libre la boca superior, cerrada eventualmente por el mencionado cenicero.

15 Este conjunto será fabricado en cualquier clase de material apropiado y en las dimensiones más convenientes, no existiendo sobre el particular ninguna limitación.

20 Descrita suficientemente la naturaleza del Modelo se hace constar expresamente que cualquier modificación de detalles que se introduzca en el mismo se considerará incluida dentro de ésta protección, en tanto que no altere o modifique, esencialmente, su finalidad característica.

Por último, se declaran de novedad y utilidad las reivindicaciones consignadas en la siguiente

25 N O T A

1ª.- CENICERO-PAPELERA, DESMONTABLE, caracterizado esencialmente porque el cenicero es de forma cilíndrica regular, de muy escasa altura en relación con su plano superficial, y dispone periféricamente en su parte superior de un perfil de refuerzo, constitutivo de un
30 medio de apoyo para facilitar su acondicionamiento y separación,



existiendo en la zona inferior una reducción diametral que facilita su ajuste eventual y separable sobre la boca superior libre de la propia papelera que sirve de base dentro del mismo conjunto.

5 2º.- CENICERO-PAPELERA, DESMONTABLE, según la anterior reivindicación, caracterizado esencialmente porque la papelera está constituida por un cuerpo cilíndrico, de base reforzada y que presenta una o más bocas laterales de carga de residuos, estando prevista la boca superior como medio de descarga del contenido.

3º.- CENICERO-PAPELERA, DESMONTABLE.

10 Todo según se indica en la presente memoria, que consta de cuatro páginas escritas a máquina y la hoja de planos que se acompaña.

Madrid, 28 ABR. 1970

JOSE MARIA DEL CORRAL,



28 ABR

FIG. 1

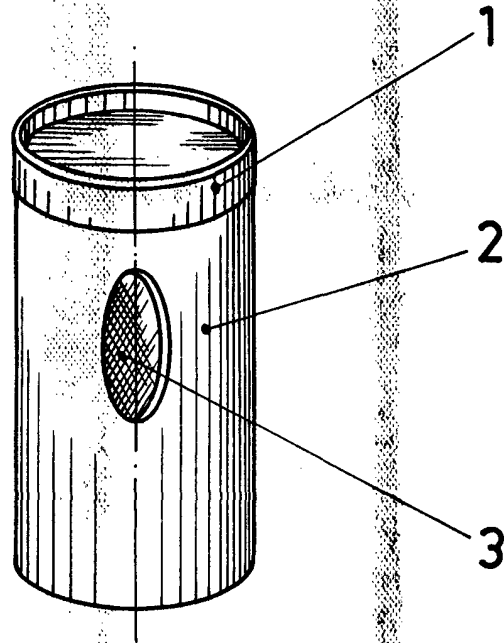
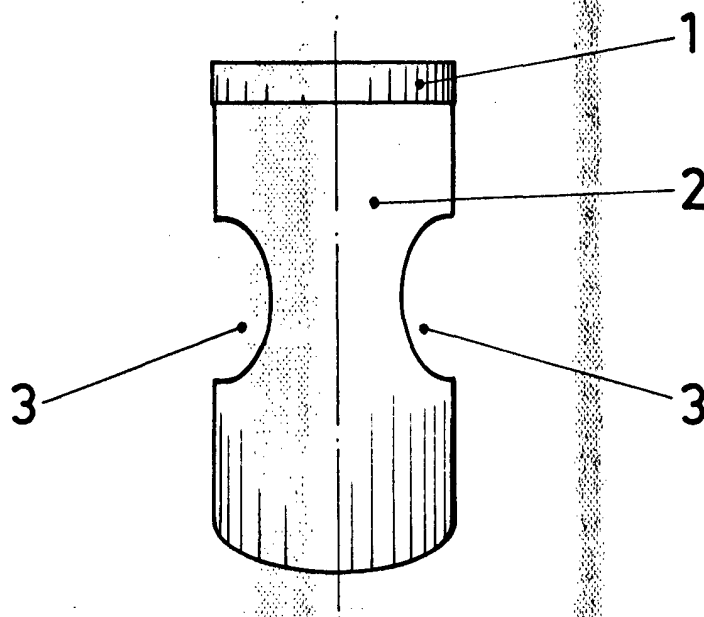

FIG. 2



ESCALA VARIABLE

Madrid, 28 de Abril de 1970
Jose M^o del Corral Diaz,