

158036

16 AD



SECCION TECNICA	
T. TECNOL. P. C.	
CL.	B 65
SUBCLAS.	D

M O D E L O
D E
U T I L I D A D

a favor de ENRIQUE BORRAS Y CIA., S. R. C., entidad española, domiciliada en Mataró (Barcelona), Calle San Agustín 35, por "CAJA PARA JUEGOS DE COMPOSICION".

- . -

MEMORIA DESCRIPTIVA

5. La presente invención se refiere a una caja para juegos de composición, la cual, no obstante las evidentes ventajas que aporta con respecto a las cajas o envases que en una aplicación análoga se usan actualmente, es de construcción sencilla y económica.

10. La caja aludida se caracteriza por el hecho de estar constituida por un receptáculo con uno de sus lados abierto y dotado de las correspondientes solapas de cierre, el cual se halla unido a una lámina dotada de unas líneas de doblado que permiten su pliegue a modo de las tapas de un libro y que en su posición cerrada cubren a dicho recep-

344 1973

152033

16



táculo, quedando dispuesto de modo que su parte abierta coincida en la zona que forma el lomo del libro, las caras externas de cuyo lomo y las de las tapas son susceptibles de ser decoradas con inscripciones o dibujos alusivos al juego.

5.

Los dibujos adjuntos muestran tan sólo a título de ejemplo, no limitativo del alcance de la presente invención, un caso práctico de realización de una caja para juegos de composición, según las características descritas,

10.

En dichos dibujos, la figura 1 muestra una vista en perspectiva del conjunto de la caja, con sus tapas y solapas de cierre del recipiente abiertas; la figura 2 es una vista similar a la de la figura 1, pero con las solapas del recipiente cerradas; y la figura 3 muestra una vista, también en perspectiva de la totalidad del conjunto cerrado.

15.

Así, pues, según la representación de los dibujos, la caja para juegos de composición según la invención, y de acuerdo con una realización preferida, está constituida por el recipiente -1-, de forma paralelepípedica aplanada, el cual forma la caja propiamente dicha para la contención de las piezas que formen en juego de composición.

20.

El recipiente -1- está abierto por uno de sus lados, que está dotado de las pestañas extremas -2- y la solapa longitudinal -3-, las cuales, en la posición acoplada que muestra la figura 2 de los dibujos, determinan el cierre del mismo.

25.

Dicho recipiente -1- forma parte integrante de una



lámina rectangular -4-, a la que queda fijada en uno de sus extremos. Dicha lámina -4- presenta la particularidad de estar dotada de una pluralidad de líneas de plegado -5- que determinan la formación de unas zonas equivalentes a las tapas -6- y el lomo -7- de un libro, quedando la cara interna de esta última, en su posición cerrada, enfrentada con la parte abierta del recipiente -1-, de modo que imposibilita la fortuita salida de las piezas contenidas en el mismo.

5.

10.

Las superficies externas de la lámina -4-, según su posición de uso, son susceptibles de ser grafiadas mediante inscripciones -8- y dibujos -9-, los cuales estarán relacionados con las características del juego de composición cuyas piezas componentes están contenidas en el recipiente -1-.

15.

Las ventajas que presenta la caja descrita en relación con los medios que se emplean actualmente para la contención de las piezas de juegos de composición, son evidentes de las que, como más principales, pueden exponerse las siguientes.

20.

25.

Generalmente los medios antiguos aludidos están compuestos por un recipiente y una tapa, y aquél está dotados de medios que mantienen en posición a las piezas contenidas. Sin embargo, tales elementos están pensados únicamente para la venta y su momentánea utilidad se desvanece al cabo de poco tiempo de uso del juego ya que, debido a su debilidad llegan a romperse y, en estas condiciones, es casi imposible contener las piezas indicadas, las cuales se desparraman y se mezclan con otros juguetes o piezas de



158036

otros juegos, o bien se pierden imposibilitando proseguir su composición.

5. Por el contrario, la realización objeto de la invención presenta un acabado definitivo y, tanto por la solidez de las tapas y lomo formados por la lámina -4- como por la especial disposición de la abertura del recipiente -1- que queda cubierta por el lomo, constituye un definitivo instrumento de contención de las piezas del juego de composición, manteniendo intactas sus posibilidades de realización hasta un tiempo indefinido.

10. Otros de los defectos de los medios conocidos, y que se desprende de lo indicado más arriba, es la sensación de total desorden cuando sus elementos componentes -caja y tapa- están deteriorados, así como la mezcla de las piezas contenidas con las de otros juegos o juguetes. Pues, bien, con la caja objeto de la invención, tal circunstancia queda ventajosamente superada, ya que la misma, en virtud de su especial constitución, puede quedar ordenada con otras cajas iguales en anaqueles, estanterías, librerías, etc., sin alterar el aspecto estético de su disposición, ofreciendo sus lomos a la constante contemplación del usuario el cual es automáticamente informado del juego contenido.

15. Serán independientes del objeto de la presente invención, los materiales empleados en los distintos elementos constitutivos de la caja para juegos de composición, así como las formas y dimensiones, tanto absolutas como relativas, de los mismos y, en consecuencia, todo cuanto no afecte a su esencialidad.



N O T A

Se reivindica como objeto del presente modelo de utilidad:

5. 1. Caja para juegos de composición, que se caracteriza por el hecho de estar constituido por un receptáculo que ofrece uno de sus laterales abierto y dotado de las correspondientes solapas de cierre, el cual se halla unido a una lámina dotada de unas líneas de doblado que permiten plegarse formando unas tapas y un lomo, quedando la superficie interna de éste enfrentada a la cobertura del receptáculo, mientras que las caras externas de dichas tapas y lomo son susceptibles de portar inscripciones y dibujos alusivos a las peculiaridades del juego contenido.
- 10.

2. Caja para juegos de composición.

La presente memoria descriptiva consta de cinco hojas foliadas, escritas a máquina por una sola cara.

Barcelona, a 16 abril de 1970.

ENRIQUE BORRAS Y CIA., S.R.C.

p.a.

I. PONTI

PP



FIG. 1

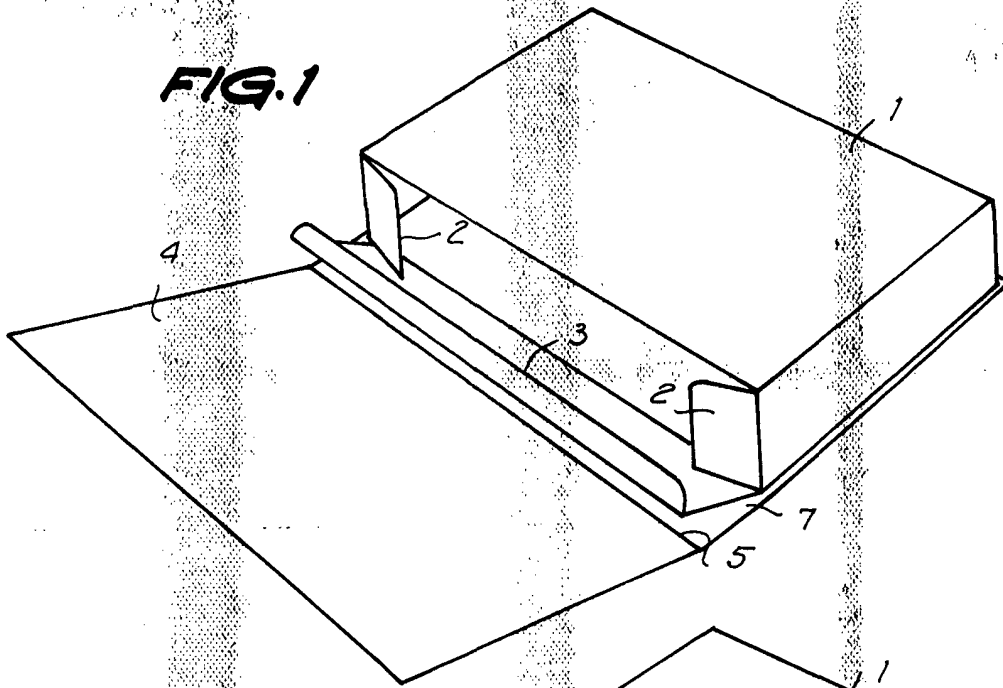

FIG. 2

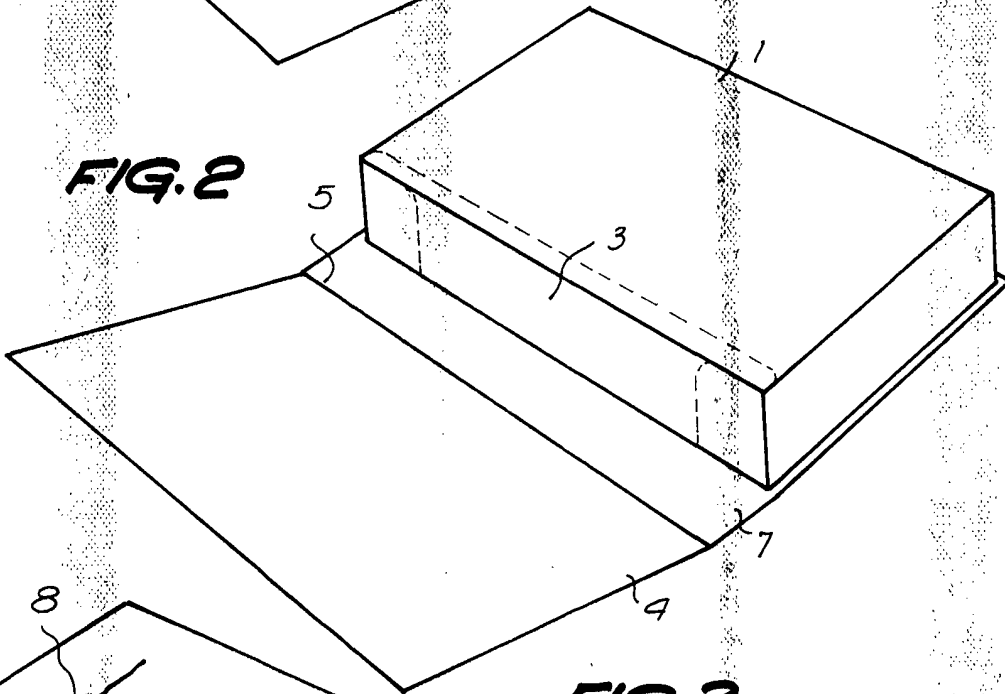
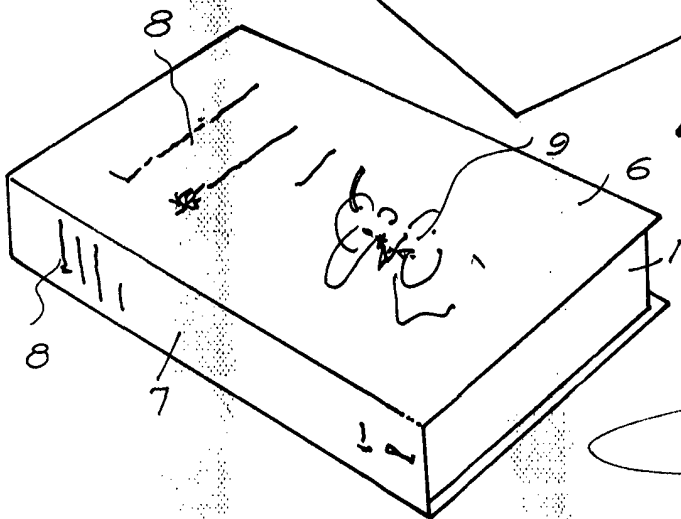

FIG. 3



BARCELONA, 16 ABR. 1970
ENRIQUE BORRÁS Y CIA., S.R.C.

P.A. I. PONTI

PA

18681/1