

158.018

27



REGISTRACION TECNICA
SOCIETAT L.P.C.
CLAS. A47
MOLLE C

M O D E L O D E U T I L I D A D

por veinte años,
para todo el territorio español, por " DISPOSITIVO
DE ANCLAJE DE MUELLES SOBRE ESTRUCTURAS DE SOPORTE ",
cuyo privilegio se solicita a favor de la entidad
italiana SOCIETA ITALIANA CUSCINI A MOLLE, S.p.A.,
residente en TURIN (Italia), Corso Matteotti, nº 28.

M E M O R I A D E S C R I P T I V A

5 El presente Modelo se refiere, como su título in-
dica, a un dispositivo de anclaje de muelles sobre
estructuras de soporte, teniendo especial aplicación
para la fabricación de asientos y respaldos elásticos,
de un modo particular los utilizados para vehículos,
para lechos, camas, divanes y similares y particular-



mente aplicables al caso de utilización de muelles sinusoidales o en zig-zag.

5 Como es sabido los extremos opuestos de cada muelle han de quedar anclados en relación con una estructura portante o de soporte y dicho anclaje puede efectuarse mediante la utilización de órganos auxiliares de ensamblaje o por deformación plástica de porciones determinadas de la estructura de soporte.

10 Este es el caso de las estructuras de soporte para asientos, cojines o respaldos con muelles provistas de travesaños que están constituidos por perfiles metálicos dotados de una extremidad doblada en U en la que quedan retenidas las porciones terminales de los muelles. Para asegurar un anclaje definitivo la porción en U de la estructura de soporte, la cual es dividida en partes de longitud reducida mediante entallas transversales, queda después del montaje convenientemente doblada por deformación plástica.

20 Este modo de montaje requiere evidentemente un número adecuado de operaciones que comprenden la inserción de las extremidades de los muelles en la estructura de soporte, el doblado de las porciones deformables y la utilización eventual de otros artificios.

25 El presente Modelo tiene por objeto evitar estas dificultades y los inconvenientes que suponen las mismas mediante la realización de un dispositivo que permi-



te la fijación de las extremidades de los muelles a la estructura de soporte evitando la deformación permanente de alguna de las partes existentes o la aplicación de elementos auxiliares, todo ello mediante una realización sencilla y práctica que, al propio tiempo que asegura una perfecta fijación de cada muelle con respecto a la estructura de soporte, permite simplificar las operaciones de montaje.

La característica principal del dispositivo reside en que comprende una estructura de soporte provista, por lo menos, de un travesaño constituido por un perfil rígido de plancha, que, transversalmente, presenta en su parte superior uno de sus extremos doblados en U y el ala doblada de la U provista de unas entallas destinadas al paso de las ramas longitudinales de los muelles, estando dicho perfil dotado de una pluralidad de alas salientes hacia el interior del perfil, conseguidas por punzonado de su borde inferior de modo que el montaje de los muelles se realiza sujetando la parte extrema de cada muelle, dos de cuyas ramas transversales, es decir las últimas, quedan dispuestas y retenidas entre una de las citadas alas del perfil rígido obtenidas por punzonado y el ala extrema doblada de la U.

Otras ventajas y características del Modelo se podrán apreciar como consecuencia de la descripción de-



tallada que sigue y que se refiere a unos dibujos anexos acompañados a título de ejemplo no limitativo y correspondiente a una forma de realización del dispositivo de que se trata.

5 La figura 1 es una vista en planta, parcialmente seccionada, de un cojín de muelles dotado de dispositivos de anclaje de los muelles en relación a la estructura de soporte que son del tipo preconizado en este Modelo.

10 La figura 2 representa una sección transversal a mayor escala por la línea II-II de la figura 1.

La figura 3 es una vista frontal en alzado de un detalle del dispositivo.

15 La figura 4 muestra una vista en sección transversal según la línea IV-IV de la figura 3.

Las figuras 5 y 6 son dos vistas en perspectiva que muestran dos fases diferentes del montaje de muelles en un dispositivo de anclaje según el presente Modelo.

20 En la figura 1 queda indicado por-1-el cojín elástico de muelles en su totalidad, apto particularmente para vehículos automóviles, cuya parte superior está constituida por una pluralidad de muelles sinusoidales o en forma de zig-zag -2- que se extienden
25 entre el borde anterior y el posterior quedando sujetos a un cuadro de soporte cuyo travesaño posterior



se indica por -3-.

5 Según puede apreciarse en los demás dibujos, el travesaño posterior-3- de la estructura queda constituido por un perfil metálico cuya extremidad superior-5- queda rebatida o doblada en "U" y cuya extremidad inferior -6- queda, según el ejemplo representado, doblada formando ángulo obtuso con el cuerpo principal del perfil.

10 En el ala superior doblada -5- se ha practicado una pluralidad de entallas equidistantes -8- susceptibles de permitir el paso de las ramas longitudinales -2d- de las extremidades -2a- de los diferentes muelles sinusoidales o en zig-zag -2-.

15 En el ala inferior -6-, por el contrario, se han dispuesto en posición decalada con respecto a las entallas -8- una pluralidad de alas -7- obtenidas por punzonado o embutido, que son salientes hacia arriba.

20 La extremidad posterior -2a- de cada muelle sinusoidal-2- queda anclada sobre el travesaño posterior-3- de la siguiente manera y tal como viene indicado en las figuras 5 y 6. Primeramente se hace pasar debajo del ala doblada -5- la rama superior transversal -2c- de la extremidad del muelle de modo que la rama longitudinal -2d- del propio muelle salga o tenga salida
25 por una de las entallas -8- existentes en la mencionada ala.



Simultáneamente se hace de modo que la rama trans-
versal inferior -2b- se apoye sobre el ala inferior-6-
del travesaño. Ejerciendo sobre la espira contigua
del muelle un esfuerzo en el sentido indicado por la
5 flecha-F- dirigida hacia abajo, se provoca la defor-
mación elástica de la rama -2b- del muelle y como
consecuencia de ello dicha rama -2b- queda en con-
tacto y retenida por el ala saliente -7-.

La porción terminal -2a- del muelle queda así sóli-
10 damente anclada en relación al travesaño por el efecto
de colocación de sus dos ramas paralelas -2b- y -2c-.

Simultáneamente quedan evitados los desplazamientos
a lo largo del eje principal del travesaño-3- como
consecuencia del efecto de tope y retención provocado
15 por el paso de la rama -2d- en una de las entallas -8-
del perfil.

Queda por lo tanto aclarado como el presente dis-
positivo permite efectuar el anclaje de los muelles
sobre la estructura de soporte de una forma sencilla
20 y rápida reduciendo las operaciones necesarias para
este tipo de montaje y simplificando asimismo el
utillaje necesario y correspondiente.

Se evita igualmente la aplicación de elementos
auxiliares tales como estribos, piezas de ensambla-
je y elementos similares.
25

Descrito suficientemente en qué consiste el presente



Modelo de acuerdo con el ejemplo de realización anteriormente descrito, se comprende fácilmente que podrán introducirse en el mismo cualesquiera modificaciones de detalles se estimen convenientes, siempre que no supongan alteración de su esencialidad ya que existirá numerosas variantes que sin corresponder exactamente al modo de realización descrito y grafiado quedarán incluidas en el objeto reivindicado, a cuyo fin se declaran de novedad en España las siguientes reivindicaciones que constituyen la

N O T A R E I V I N D I C A T O R I A

1ª - " DISPOSITIVO DE ANCLAJE DE MUELLES SOBRE ESTRUCTURAS DE SOPORTE ", caracterizado por el hecho de que comprende una estructura de soporte provista, por lo menos, de un travesaño constituido por un perfil rígido de plancha que, transversalmente, presenta en su parte superior uno de sus extremos doblados en U y el ala doblada de la U provista de unas entallas destinadas al paso de las ramas longitudinales de los muelles, estando dicho perfil dotado de una pluralidad de alas salientes hacia el interior del perfil, conseguidas por punzonado de su borde inferior de modo que el montaje de los muelles se realiza sujetando la parte extrema de cada muelle, dos de cuyas ramas transversales es decir las últimas, quedan dispuestas y retenidas entre una de las citadas alas



del perfil rígido obtenidas por punzonado y el ala extrema doblada de la U.

5 2ª - Dispositivo de anclaje, según la anterior reivindicación, en el que se prevé la existencia de salientes internos solidarios del borde inferior del perfil para la sujeción de la correspondiente rama inferior transversal de la parte extrema de cada muelle por uno, por lo menos, de sus puntos.

10 3ª - " DISPOSITIVO DE ANCLAJE DE MUELLES SOBRE ESTRUCTURAS DE SOPORTE ".

Todo tal y conforme queda descrito y reivindicado en la Memoria Descriptiva que antecede y que consta de ocho hojas escritas a máquina por una sola de sus caras y tres planos que la ilustran.

MADRID, 27 de Abril de 1.970

SOCIETA ITALIANA CUSCINI A MOLLE S.p.A.,

P.A., JORGE VILASECA

p.p.

Hernando de la Torre

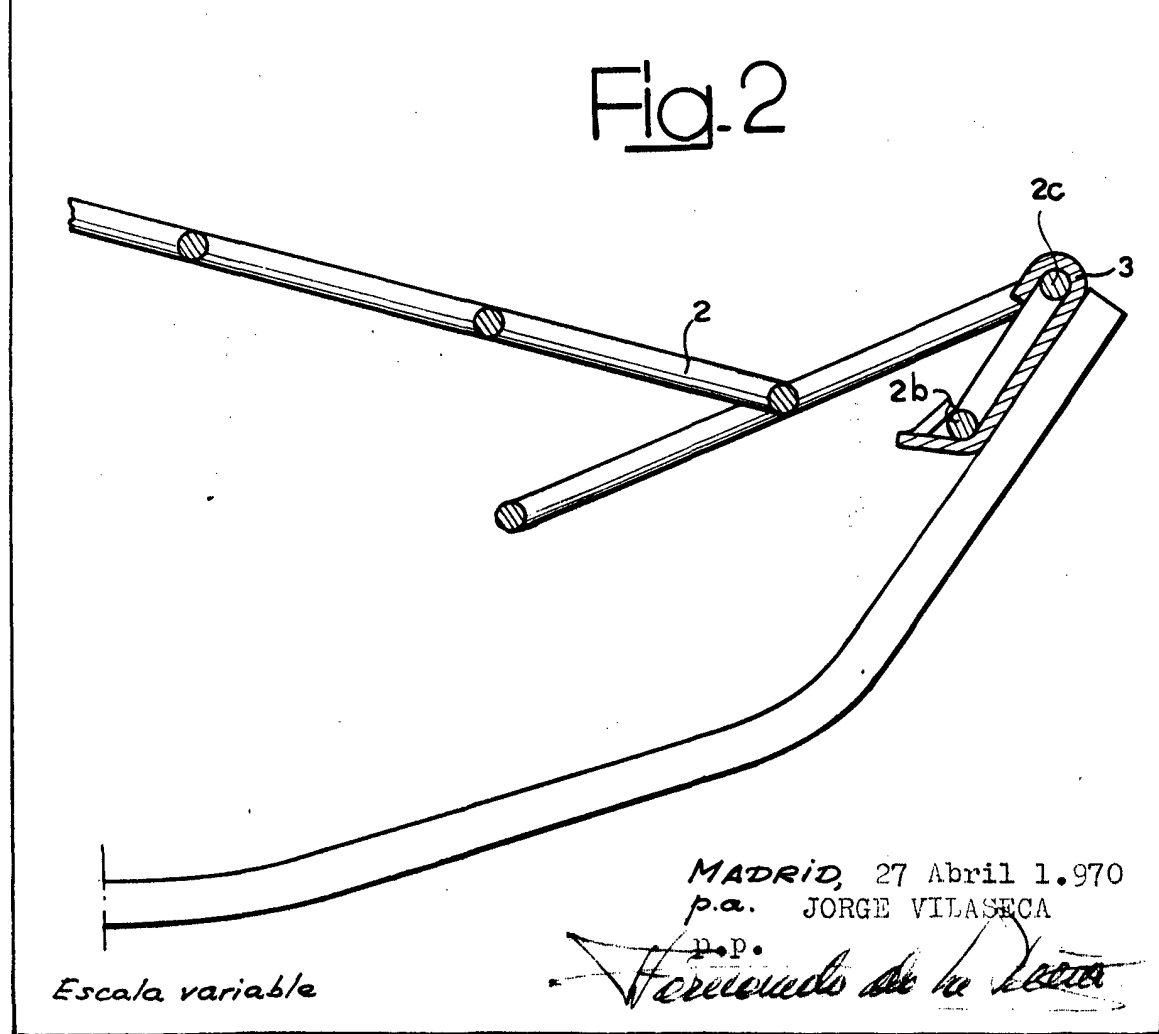
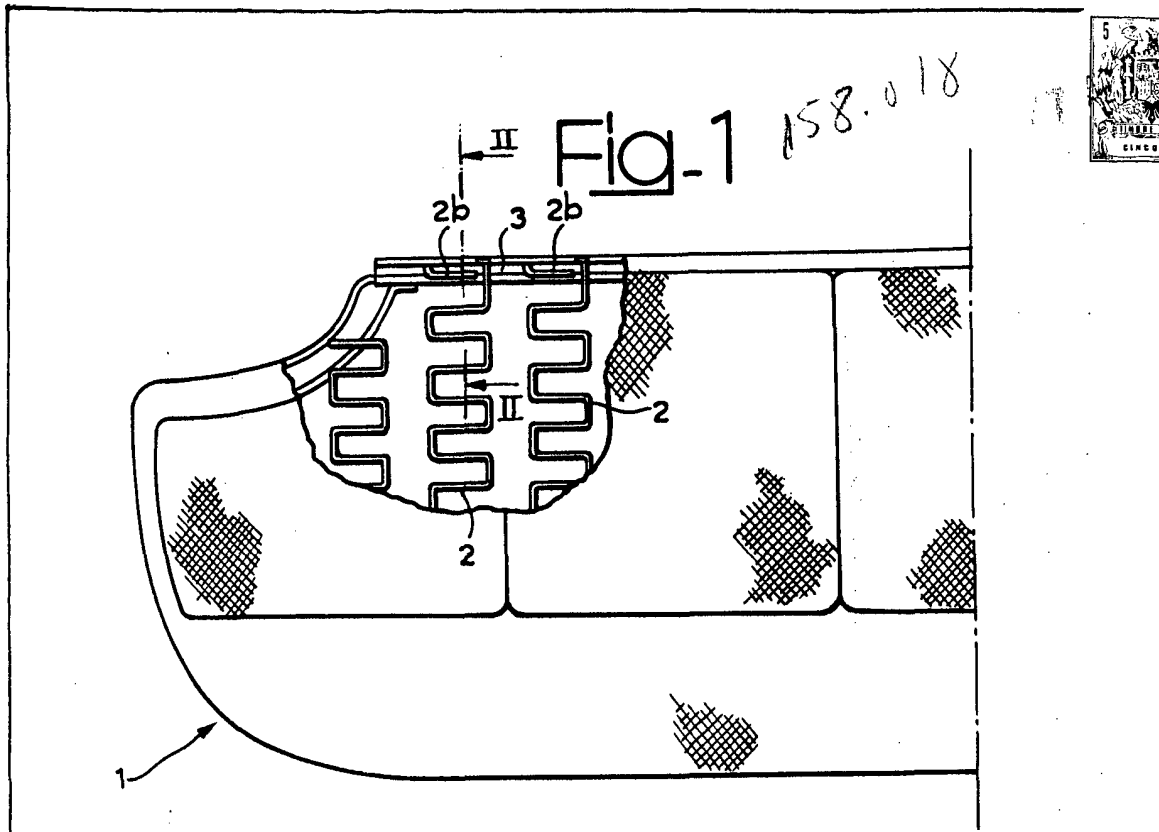

Escala variable

MADRID, 27 Abril 1.970
p.a. JORGE VILASECA
p.p.

Fernando de la Peña



Fig.3

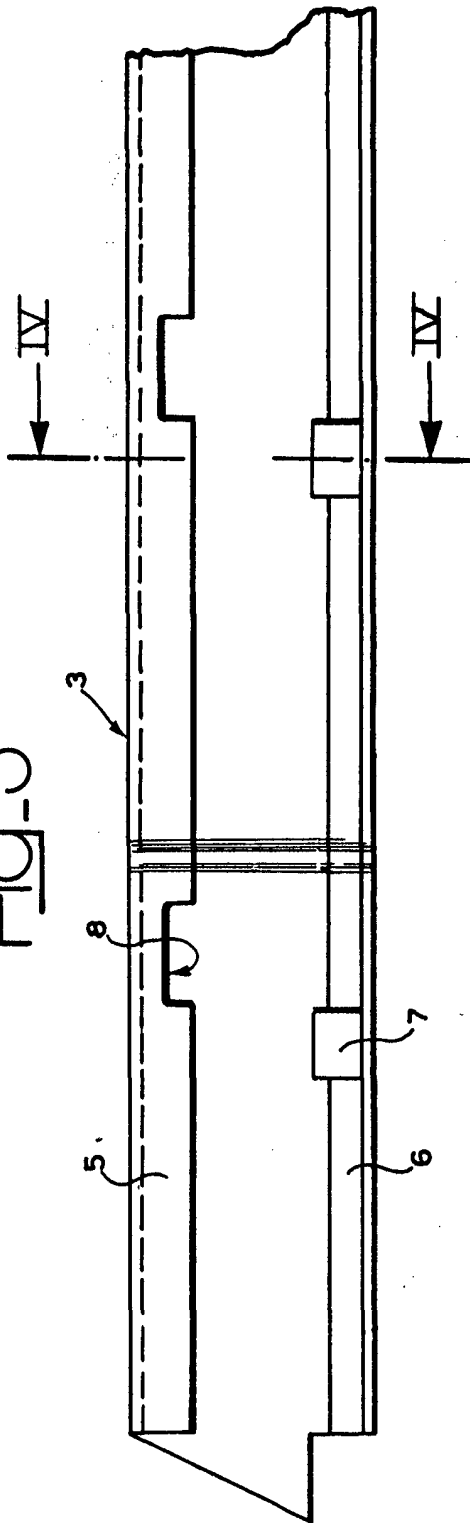
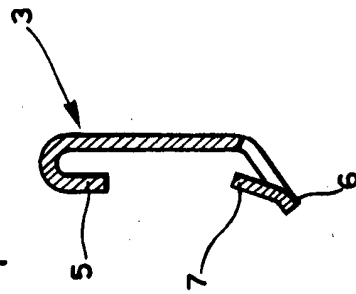

Fig.4



Scala variable

MADRID, 27 ABR. 1.970
p.a. JORGE VILASECA

B.P.

Arquitecto de la Patente



Fig. 5

158.018

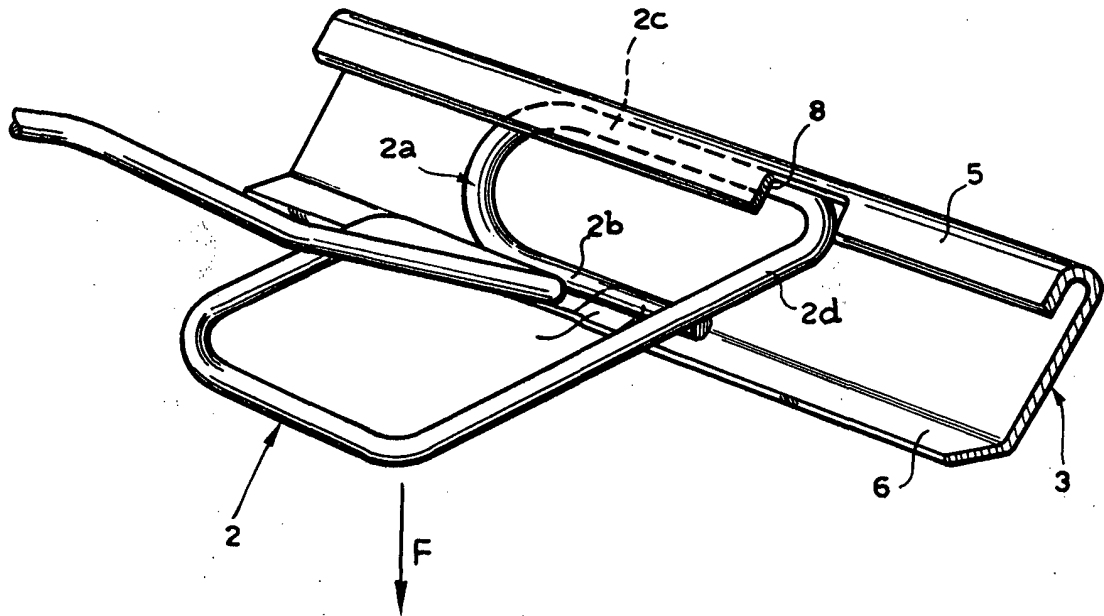
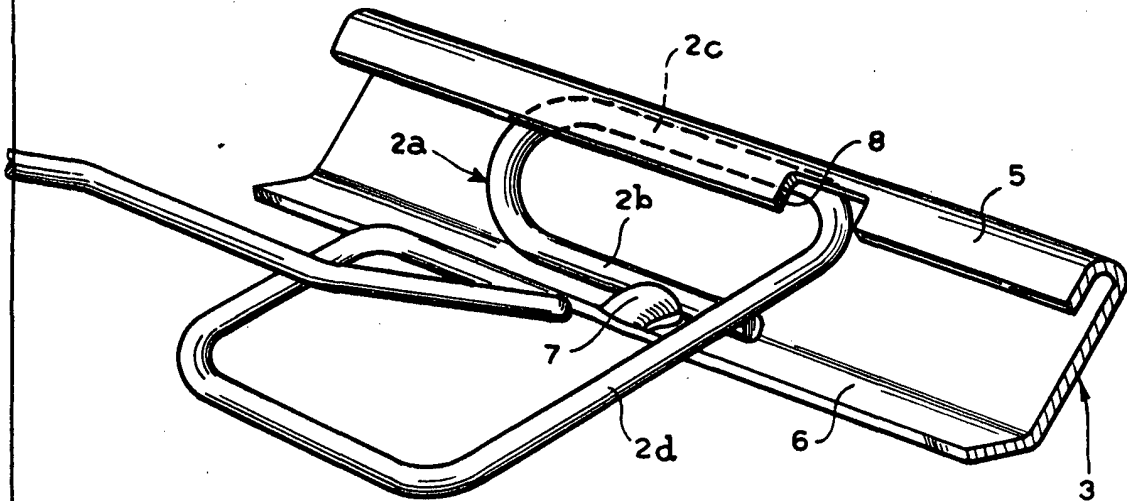

Fig. 6



Escaleta variable

MADRID 27 ABR. 1. 970
p. a. JORGE VILASECA

P.P.
Herencia de la Seta