

110.900

C 18 NOV. 1970

1157986

SECCION TECNICA
CLASIFICACION I. P. C.
CLASE <u>A 63</u>
SUBCLASE <u>H</u>

MEMORIA DESCRIPTIVA

Correspondiente a la solicitud de registro de Modelo de Utilidad que, por veinte años, se solicita a favor de Don José N^o BAQUES VENDRELL, de nacionalidad española, residente en HOSPITALET (Barcelona), Avda. Generalísimo Franco, n^o 232,

5.

P O N

"NUEVA MAQUETA DE BARCO, CON SOPORTE INCORPORADO"

El objeto del presente Modelo de Utilidad se refiere a una nueva maqueta de barco, con soporte incorporado, que merced a tener incorporado en su propio cuerpo, el soporte se obtienen las siguientes ventajas:

10.

Debido a que el soporte comprende parte del casco

del buque, la inferior con su quilla, resulta, que por tratarse de una maqueta, a escala reducida de un barco, sea del tipo que convenga, tanto velero, de vapor, diedel, etc., resulta que cada una de las cuadernas debe hacerse con su forma real y a escala.

5.

Ello quiere decir, pues, que la confección de esta parte del casco del buque debe ser realizada por verdaderos artesanos especialistas en la materia. Como consecuencia es que el valor del coste de esta parte del buque es muy elevado encareciendo el objeto obtenido.

10.

Además, el factor tiempo es de suma importancia, ya que la reproducción de la parte antes mencionada del buque es la que invierte mayor tiempo.

15.

Por otro lado el que el buque tenga incorporado su soporte cuando se debe de limpiar la superficie de apoyo de la peana del barco, en los que debe levantarse el barco de su emplazamiento y trasladarlo a otra superficie, el mismo puede dejarse con toda comodidad ya que no existe peligro de que se vuelque, pues la propia peana que lo sustentaba continua sustentándolo en el nuevo lugar de emplazamiento temporal.

20.

Y finalmente la peana soporte por estar decorada imitando las olas del mar, otorga al conjunto un aspecto de realidad extraordinariamente acusado.

25.

Además, en virtud de la disposición especial del soporte en relación a como está unido al buque se logra ver la parte inferior, en su aspecto global, del casco del buque aunque sin entrar en detalles de precisión por cuanto la existencia del soporte dejando ver estos detalles en conjunto impide que puedan apreciarse la precisión que es la causa del precio elevado de estas miniaturas navales.

30.

Para una correcta interpretación se describe, a continuación un caso de realización práctica, a título de ejemplo, no limitativo de la nueva maqueta objeto de la invención, acompañándose de una hoja de dibujos en la que:

5.

En la figura 1, se representa una maqueta en alzado según la invención con la parte superior del casco del buque cortada.

En la figura 2, una planta inferior de la nueva maqueta.

10.

En las figuras 3 y 4, son sendas vistas en sección transversal de la maqueta por las líneas de corte III - III y IV - IV de la figura 2.

15.

Consiste la invención en que la maqueta lleva incorporada desde una altura aproximadamente de la mitad del casco de la embarcación (1) hacia abajo, el oportuno soporte (2) de la misma, solo separable, a voluntad, al liberar los medios de vinculación (3) de manera que la parte inferior (4) del casco de la embarcación no se puede ver desde el exterior ya que la misma está tapada por el propio soporte (2), que está ornamentado imitando las olas (5) del mar.

20.

Quando se desea que el buque siempre forme cuerpo con su soporte (2), entonces éste y el buque están obtenidos de una sola pieza debidamente rebajada y moldeada, por lo que entonces los medios de vinculación son parte del propio cuerpo único formativo de la embarcación y el soporte, suprimiéndose así los medios de vinculación adicionales tales como tornillos.

25.

Entre el soporte (2) y el casco (1) de la embarcación hay siempre una separación perimetral (6), para que se pueda ver bien por debajo, el contorno del casco (1) de la embarcación y el cuerpo del soporte (2), y exista así un

30.

delimitación bien definida de la línea del casco de la embarcación (1) y la línea del soporte (2).

Se sobreentiende que en el presente caso serán variables cuantos detalles de construcción y acabado, no alteren, cambien o modifiquen la esencia de la invención.

5.

N O T A

Descrito el objeto y utilidad de la invención, lo que se declara como no divulgado ni practicado en España, comprende las siguientes reivindicaciones:

10.

1ª.- Nueva maqueta de barco, con soporte incorporado, caracterizada por el hecho de que la maqueta lleva incorporada desde una altura aproximadamente de la mitad del casco de la embarcación hacia abajo, el oportuno soporte de la misma, solo separable, a voluntad, al liberar los medios de vinculación, de manera que la parte inferior del casco de la embarcación no se pueda ver desde el exterior ya que la misma está tapada por el propio soporte, que está ornamentado imitando las olas del mar.

15.

20.

2ª.- Nueva maqueta de barco, con soporte incorporado, según la anterior reivindicación, en el que cuando se desee que el buque siempre forme cuerpo con su soporte, entones éste y el buque están obtenidos de una sola pieza debidamente rebajada y soldada, por lo que entones los medios de vinculación son parte del propio cuerpo único formativo de la embarcación y el soporte, suprimiéndose así los medios de vinculación adicionales tales como tornillos.

25.

3ª.- Nueva maqueta de barco, con soporte incorporado, según las anteriores reivindicaciones, en el que entre el soporte y el casco de la embarcación hay siempre una sepa-

ración perimetral, para que se pueda ver bien por debajo, el contorno del casco de la embarcación y el cuerpo del soporte, y exista así una delimitación bien definida de la línea del casco de la embarcación y la línea del soporte.

5.

4a.- NUEVA MAQUETA DE BARCO, CON SOPORTE INCORPORADO.

Según se describe y reivindica en la presente Memoria descriptiva, que consta de cinco hojas foliadas y escritas por una sola cara y acompañada de una hoja de dibujos.

Madrid, a 25 de Abril de mil novecientos setenta.

En Atte.
Antonio Archa
p. p.

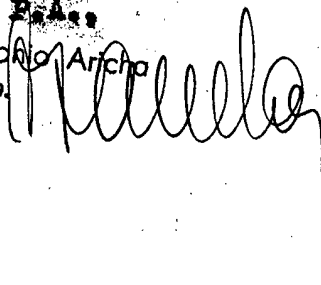

FIG.1

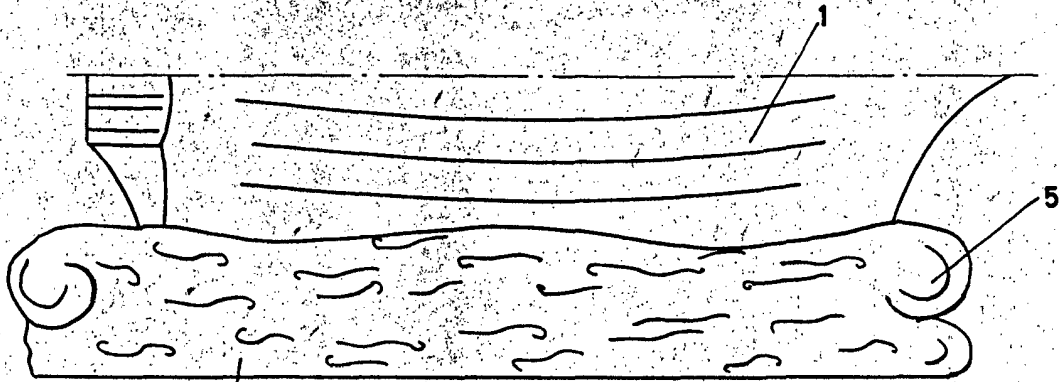

FIG.2

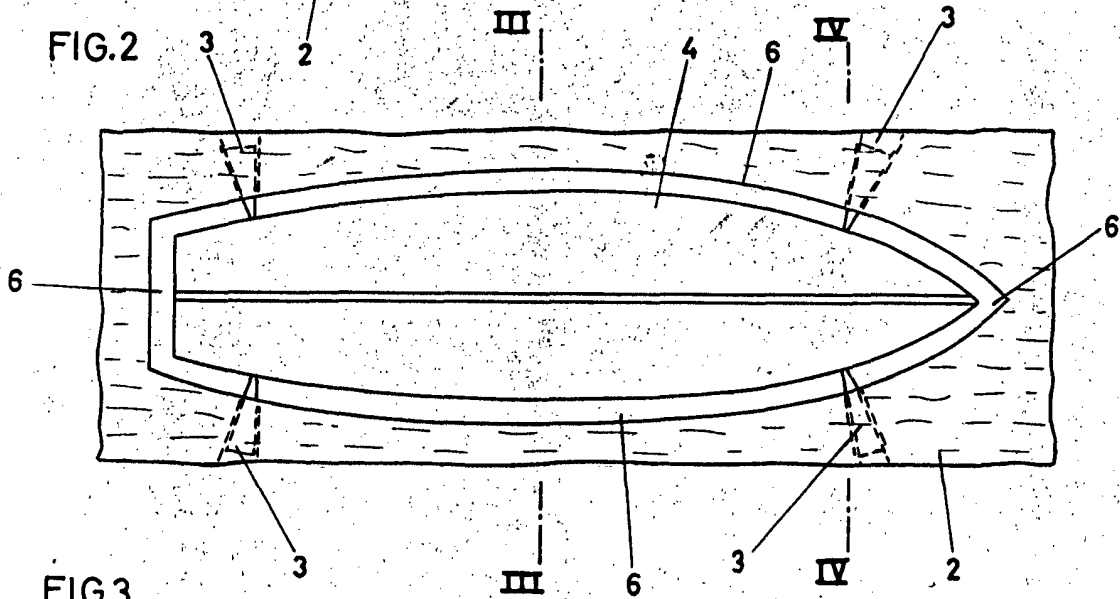

FIG.3

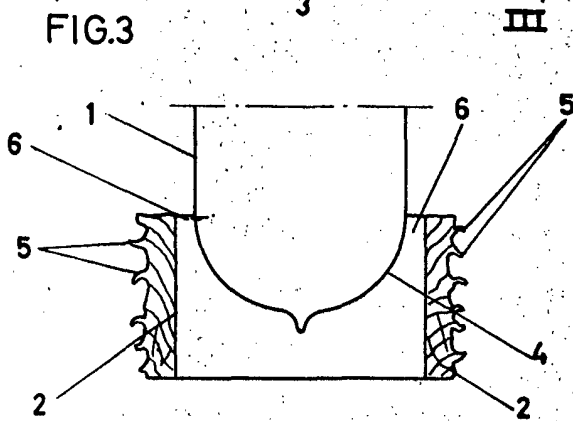
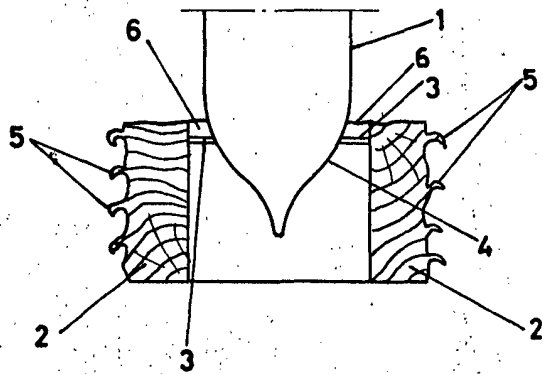

FIG.4



Madrid 25 de abril de 1970

P.R.

Antonio Aricha

P.R.

Escala variable