

157935



SECCION TECNICA	
CLASIFICACION I. P. C.	
CLASE	A45
CLASE	C

MODELO DE UTILIDAD

Cuyo registro se solicita a favor de la razón social de nacionalidad española, INDUSTRIAS FARMACEUTICAS PUERTO GALIANO, S.A., domiciliada en Madrid, c/ Cea Bermudez, 3, por:

"ESTUCHE PORTA PASTILLAS"

-----ooOoo-----

MEMORIA DESCRIPTIVA

El presente Modelo de Utilidad, como su enunciado indica, comprende un estuche porta pastillas que, por sus características propias y esenciales le hacen merecer los privilegios que al efecto otorga el vigente Estatuto sobre Propiedad Industrial, en la modalidad correspondiente referida.

5

La particularidad de este estuche, estriba en que además de constituir un adecuado medio para una óptima conservación del producto en pastillas que ha de contener, la extracción de éstas, se obtiene por unidades independientes, conforme al efecto prescribe su recomendado empleo.

10

Su descriptiva, ilustrada graficamente a título de ejemplo no limitativo, es como sigue:



15 Consiste en un estuche (1) circular, constituido por dos
cuerpos, la caja propiamente dicha (2) con un compartimento
central único (3) y dos más pequeños diametralmente opues-
tos (4) en ángulo y la arista externa circular que delimita
la propia caja y, la tapa correspondiente, también circular
(5), con un orificio redondo (6) en correspondencia con las
20 dos cavidades o compartimentos antedichos, cuyos cuerpos, -
caja y tapa, ván unidos entre sí, por un eje central (7) -
que permite el giro de tales cuerpos, a cuyo efecto, el con-
torno de ambas partes dispone de un rayado continuado a ma-
nera de estrias (8).

25 Su función es de facil comprensión: relleno el comparti-
mento central de las correspondientes pastillas, basta un -
simple giro entre sí del cuerpo caja y tapa correspondiente,
para la salida de una pastilla, estableciéndose el cierre -
del envase, girando la tapa hasta llegar a coincidir el ori-
ficio de la misma con uno de los compartimentos más pequeños
30 que figuran diametralmente opuestos.

35 - Descrita suficientemente la naturaleza de la invención, -
es obvio señalar que la misma, podrá llevarse a cabo en los
materiales que más interese, transparente o nó, o en ambas
combinaciones, en las dimensiones, formatos y medios más -
convenientes, puesto que con ello no se varía la esenciali-
dad expuesta y, a tal fin se solicita su exclusividad en to-
do el territorio nacional, por término de VEINTE años, me-
diante la siguiente NOTA de :



REIVINDICACIONES

40 1ª.- "ESTUCHE PORTA PASTILLAS", que se caracteriza por -
dos cuerpos circulares, la caja propiamente dicha con un -
compartimento central único y dos más pequeños diametralmen-
te opuestos de tabiques laterales en ángulo y la arista ex-
terna siguiendo el mismo contorno circular de la caja y, la
tapa correspondiente, también circular, con un orificio re-
45 dondo de salida que se relaciona con las dos cavidades o -
compartimentos opuestos antedichos; cuyos cuerpos, caja y -
tapa, ván unidos entre sí, por un eje central que permite el
giro de tales cuerpos, a cuyo efecto, el contorno de los -
mismos, dispone de un rayado continuado en relieve, a manera
50 de estrías.

"ESTUCHE PORTA PASTILLAS", según se describe y reivindica
en la presente memoria, que consta de TRES hojas, escritas
a máquina por una sola cara, y lámina de dibujos que se -
acompaña.

Madrid, 24 ABR. 1970

GERMÁN GÓNZALEZ PORTA
P. P.

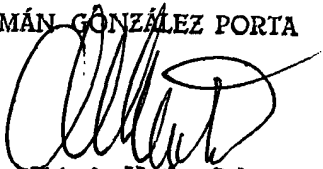
Fdo.: Alejandro Martínez Delso

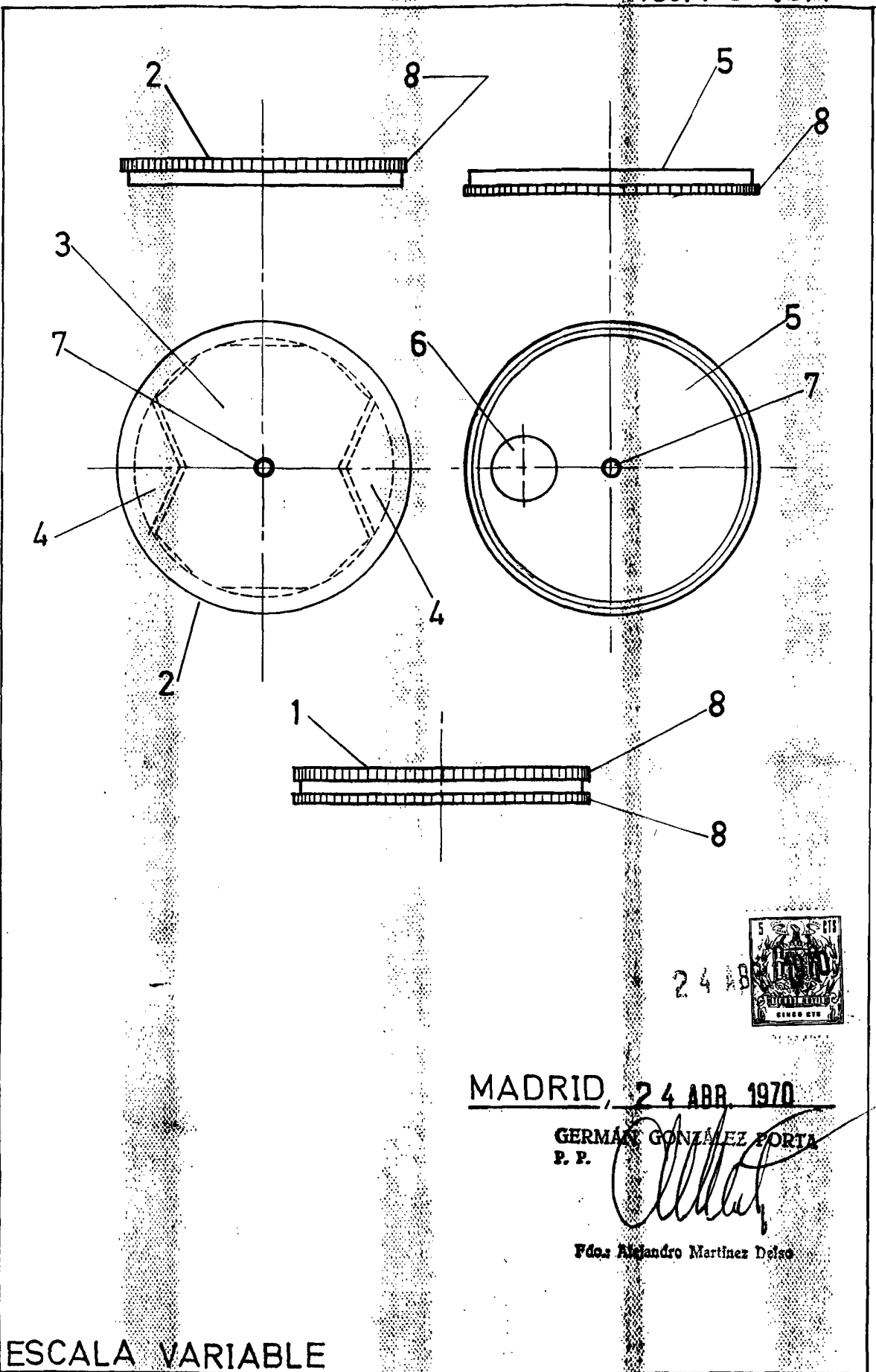

24 AB

MADRID, 24 ABR. 1970

GERMÁN GONZÁLEZ PORTA
P. P.

Fdo.: Alejandro Martinez Delso

ESCALA VARIABLE