

157503

1<sup>a</sup>



SECCION TECNICA
OP. DE REG. I. P. C.
CLASE B 62
SUBCLASE B

MEMORIA DESCRIPTIVA

QUE SE ACOMPAÑA A LA SOLICITUD DE REGISTRO DE

MODELO DE UTILIDAD

Por 20 años en España y Provincias de Ultramar

a favor de:

D. ROMAN GOMEZ GIMENEZ, domiciliado en

Jesús Guridi, 2 - VITORIA.

Por:

"CARRITO PARA TRANSPORTE DE BOMBONAS DE USO

DOMESTICO.

- oooOooo -



El presente registro de Modelo de Utilidad, concierne como su enunciado indica, a un carrito para transporte de bombonas de uso doméstico preferentemente, de acuerdo con la descripción detallada que del mismo se realiza, debiendo de interpretarse siempre este concepto en su más amplio sentido y nunca en limitativo.

Las dificultades y las molestias en los hogares modernos dotados de gas en bombonas, que representa el trasladar de un lado a otro estas botellas, por tenerlas almacenadas en lugares apartados de la cocina u otro lugar de consumo, y el esfuerzo que tienen que hacer ciertas personas para trasladarlas sobre todo cuando están llenas, ha sido el objetivo que se propone solucionar este registro, al construir un carrito ligero y de poco bulto, el cual viene a llenar la clara necesidad para uso doméstico, en pequeños talleres y similares, ya que muchas personas como son mujeres, ancianos, personas delicadas, etc., se ven en dificultades para el manejo de estas pesadas botellas.

El carrito cuyo registro se preconiza está constituido por una base formada por dos pletinas entrecruzadas, las cuales en sus extremos comportan unas ruedas orientables, de manera que la bombona al ir montada sobre el mismo, con una simple presión para la que no es necesaria ninguna clase de esfuerzo, se desplaza en la dirección deseada.

Para la debida comprensión de este objeto, se adjunta a la presente memoria descriptiva una hoja de planos en la que a título de ejemplo se representan todas y cada una de las partes que lo forman y relación que guardan entre sí.

En la citada hoja de dibujos queda representado:

FIGURA PRIMERA.- Corresponde a una vista de una bom-

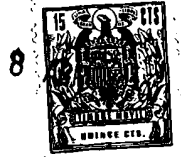

bona montada sobre el carrito, en la cual se ilustra la posición operativa para el usuario.

FIGURA SEGUNDA.- Muestra una perspectiva del carrito.

En estas figuras y con el mismo valor en todas ellas se aprecian las siguientes referencias:

1ª.- Carrito propiamente dicho, constituido preferentemente por dos pletinas alargadas rectangulares unidas perpendicularmente en su centro.

2ª.- Faldoncillo lateral que presenta las pletinas -1-, y que sirve como nervio de refuerzo estructural del conjunto, al tiempo de cumplir cierta misión decorativa y anticortante para el usuario.

3ª.- Topes constituidos en los extremos de las pletinas -1- al ser efectuado en ellas un doblez superior vertical y de perfil curvo-convexo.

Estos topes se adaptarán perfectamente a la superficie periférica de la base de la bombona, ajustando la posición de la misma sobre el cuerpo del carrito, imposibilitando sus desplazamientos laterales.

4ª.- Ruedas en número de cuatro situadas bajo los extremos de las pletinas -1-.

Estas ruedas son orientables, de forma que el carrito puede ser desplazado en cualquier dirección.

5ª.- Bombona de gas de tipo doméstico.

6ª.- Con esta referencia se indica la posición de la mano del usuario en el momento de proceder a la traslación del conjunto.

Hecha la descripción a que se refiere la memoria que antecede, es preciso insistir en que los detalles de realización de la idea expuesta, pueden variar, es decir que pueden



sufrir pequeñas alteraciones, basadas siempre en los principios de la idea, que son en esencia los que se reflejan en los párrafos de la descripción hecha.

5 Descrita suficientemente en lo que precede la naturaleza y objeto de la presente solicitud, así como el modo de llevarla ventajosamente a la práctica y demostrado que se trata de un positivo adelanto sobre lo hasta ahora conocido y practicado en este tipo de carritos para transporte de bombonas, y que su adopción resultará beneficiosa, es por lo que  
10 se solicita registro de Modelo de Utilidad con arreglo a las siguientes:

R E I V I N D I C A C I O N E S

15 1ª.- Carrito para transporte de bombonas de uso doméstico, caracterizado porque el mismo que está formado por dos pletinas rectangulares soldadas perpendicularmente por su centro, que se presentan rebordeadas por un faldoncillo protector y de refuerzo estructural, comporta en los extremos de las citadas pletinas unos dobleces de proyección superior vertical y perfil curvo-convexo, en los cuales encajará la base  
20 periférica de la bombona, fijando su posición sobre el carrito, el cual se complementa con unas ruedas orientables situadas bajo los extremos de las pletinas, que posibilitan la traslación del conjunto en cualquier dirección.

25 2ª.- CARRITO PARA TRANSPORTE DE BOMBONAS DE USO DOMÉSTICO.

Madrid, 8 ABO 1970

El Agente Oficial

FERNANDO ALVAREZ



FIG. 1

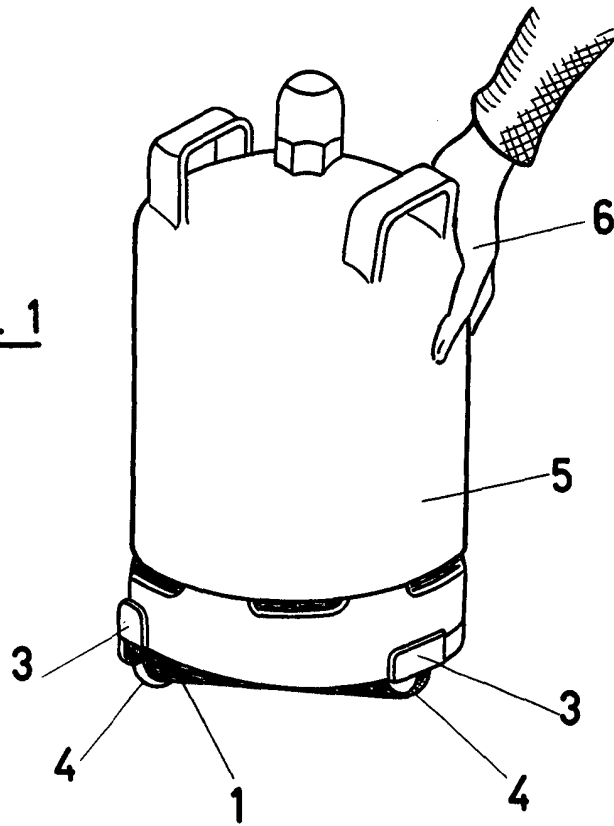
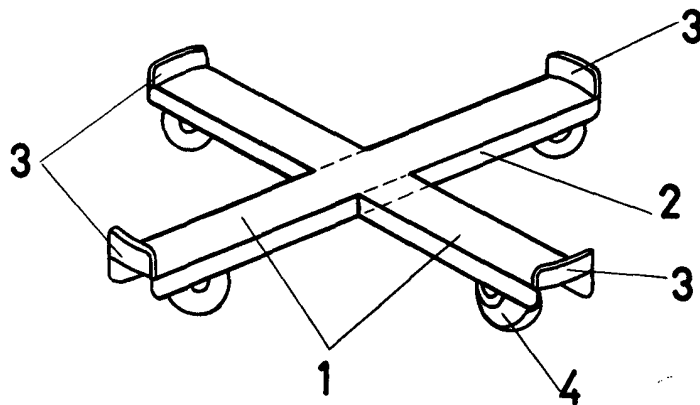

FIG. 2



ESCALA VARIABLE

MADRID,

1970

*[Handwritten signature and initials]*