



157314

SECCION TECNICA
CLASIFICACION I.P.C.
CLASE E05
GRUPO CLASE B

EXPEDIENTE: MODELO DE UTILIDAD

Titular: D. CARLOS ALBERO GARCIA

Nacionalidad: Española

Domicilio: IBI (Alicante) - C/. Castalla, 41

Objeto: "MONTAJE PERFECCIONADO PARA PICAPORTE Y ESCUDO"

Prioridad:

MEMORIA DESCRIPTIVA

A lo largo de la presente Memoria Descriptiva y con la ayuda del plano adjunto, se procede a dar a conocer las características constructivas y funcionales de un montaje perfeccionado para picaporte y escudo, cuya estructura justifica ampliamente la solicitud, a favor de su titular, del privilegio de exclusividad previsto en la vigente Ley de la Propiedad Industrial, para su fabricación y venta en España.

Generalmente, en el montaje de escudos y picaportes se disponen de variantes de un mismo modelo que permitan la apertura a derecha o a izquierda, de

5

10



15

acuerdo con las necesidades de cada momento. Sin embargo, en el cuerpo de nuestra descripción se presenta un conjunto que indistintamente puede ser utilizado para su montaje a derecha o izquierda, utilizando siempre los mismos elementos, aunque variando su disposición.

20

Este es el objeto de nuestro expediente y para facilitar su comprensión hemos considerado conveniente la aportación del plano adjunto, en el que se recogen algunas representaciones gráficas de su estructura. Dichas representaciones tienen valor informativo y, como consecuencia de ello deben ser consideradas en su más amplio aspecto, y bajo ningún concepto, como límite del alcance del expediente, determinándose esta limitación únicamente por la Ley de la Propiedad Industrial.

25

La figura 1ª de nuestro plano corresponde a una vista en planta de la cara interior del escudo, en la que se aprecia perfectamente el montaje de su mecanismo y su propia reversibilidad. En la figura 2ª se observa una sección en alzado lateral que completa la representación de la figura anterior.

30

35

Concretando nuestra descripción al contenido de las precitadas figuras, para mayor claridad interpretativa, aparece señalado con -1- el correspondiente escudo, dotado de las formas y dimensiones más apropiadas, así como su cuello -2- y la manilla -3-, cuyo cuadradillo -4- se introduce por el mencionado cuello y concluye en el clásico anillo elástico de seguridad -5- que sirve de retén al disco -6- y al muelle de torsión -7- montados sobre el cuadradillo, según se desprende de nuestras figuras.

40



45

50

55

60

65

70

El disco -6- presenta un rebaje perimetral -8- que corresponde al ángulo de giro de la manilla -3- limitándose por sendos topes -9-, que materializan el recorrido de apertura al tropezar respectivamente, y según se encuentre la manilla en la posición de apertura o cierre, con la pestaña -10- de trazado trapecial, solidaria a la superficie interior del escudo. Esta configuración trapecial de la pestaña -10- tiene por objeto ofrecer una mayor superficie de contacto entre sí misma y cada uno de los topes -9-, para lo cual los bordes de contacto de estos últimos presentan la misma inclinación que los laterales de la pestaña.

A continuación de cada uno de los topes -9- se han practicado las escotaduras en ángulo -11- de manera que en la correspondiente de ellas quede fijado el extremo -12- del muelle de torsión -7- mientras que su otro extremo -13- se encaja en el pivote ranurado -14- solidario del propio escudo y situado por debajo del emplazamiento del mecanismos

El montaje descrito y representado en nuestras figuras, corresponde al de un picaporte orientado hacia la derecha; pero si se desea orientarlo hacia la izquierda basta disponer los mismos elementos de manera que el extremo -12- del muelle se relacione con la otra ranura en ángulo -11-, al mismo que el extremo -13- se introduce en el pivote ranurado -15- colocado a la misma altura que el primero, pero en el lateral opuesto.

Suficientemente descrita la naturaleza de nuestro montaje perfeccionado para picaporte y escudo, sólo nos resta manifestar que serán variables las circunstan-



oias de materiales, tamaños y formas de sus diferentes partes, siempre y cuando no se vea alterada su esencialidad, contenida en la siguiente

N O T A
= = = =

75

Los puntos que se reivindican en el presente Modelo de Utilidad, son:

80

1º.- Montaje perfeccionado para picaporte y escudo, caracterizado porque el disco montado sobre el cuadradillo presenta una zona rebajada que corresponde al recorrido de la manilla, limitado al tropezar los laterales de dicha zona con un tope trapezoidal solidario de la cara interior del escudo, previniéndose, a continuación de dichos laterales, sendas escotaduras en ángulo, en una de las cuales se introduce, según quede orientada la manilla a la derecha o a la izquierda, uno de los extremos del muelle de torsión, mientras que el otro extremo queda vinculado, de acuerdo con la mencionada orientación de la manilla, a uno de los pivotes ranurados que, solidarios del escudo, se emplazan a la misma altura junto a cada lateral del escudo. Y

85

90

95

2º.- "MONTAJE PERFECCIONADO PARA PICAPORTE Y ESCUDO", de conformidad en un todo en lo esencial y fines industriales a lo descrito en la precedente Memoria Descriptiva y gráficamente representado en las figuras del Plano adjunto para su mejor comprensión.



- 5 -

Esta Memoria consta de CINCO hojas, escritas o mecanografiadas por una sola cara y a doble espacio en 95 líneas.

Valencia, a 30 de Marzo de 1970
Por autorización del interesado.

Juan López



FIG. 1

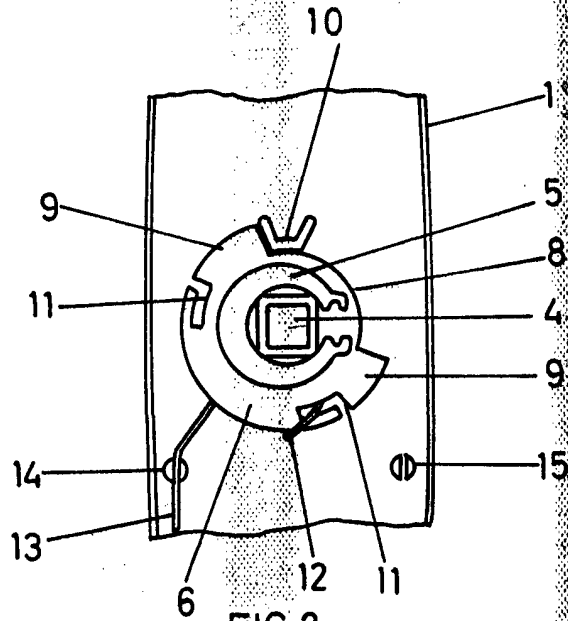
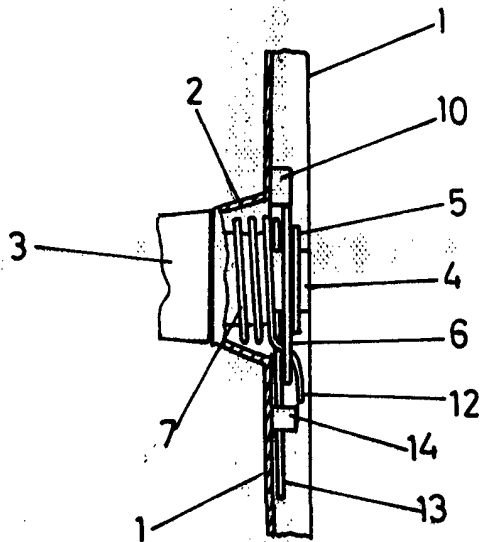

FIG. 2



escala variable
valencia marzo 1970
p. a.

Carroll