

7-12-77

157216

6 MAR



SECCION TECNICA
 CLASIFICACION I.P.C.
 CLASE AG3
 SUBCLASE H

MODELO DE UTILIDAD
 POR VEINTE AÑOS
 EN ESPAÑA

solicitado a favor de D^a. JOSEFINA POSADAS ESCALONA, de nacionalidad española, con domicilio en VALENCIA, C/. Cronista Carreres nº, 1

por

"/="/="/="/=" CASA DE MUÑECAS DESMONTABLE " =/="/="/="/="/="/="/="/="/="

MEMORIA DESCRIPTIVA
 = = = = =

El Modelo de Utilidad a que se refiere la presente memoria descriptiva y dibujos complementarios adjuntos trata de una casa de muñecas desmontable, que dada la especial disposición de sus elementos característicos tiene notables propiedades recreativas, que mejoran las de todos los juguetes de este tipo, por otra parte es tal la simplicidad de forma y

7-12-73

157216
- 2 -

10 MAR. 1974



constitución de las diversas piezas que integran la casa, la
facilidad con que se montan y ensamblan unas con otras que -
permite que dicha acción sea realizada incluso por niños de
muy corta edad, resultando por todo ello un juguete sumamente
5 practico, vistoso además de que dada su propia simplicidad sea
altamente económico.

La casa de muñecas desmontable, objeto de este Modelo
se compone de un conjunto de piezas de forma general rectangu-
lar, integradas por unos paneles, de los cuales los correspon-
dientes a los lados menores, presentan su superficie exterior
10 con relieves imitando paredes de ladrillos, de manpostería u
otra clase de fachadas de edificios, además de presentar tam-
bien otras piezas dotadas de un marco que imitan puertas y ven-
tananas basculantes, en tanto que las piezas que constituyen los
lados mayores, estan integradas por unos paneles, de los cua-
15 les uno de ellos presenta un gran mirador para permitir ver el
interior de la casita, y el otro presenta una serie de elemen-
tos ornamentales en relieve tales como cuadros, radiadores etc.
permitiendo con todo ello formar un compartimento u habitación
20 en la cual la niña puede colocar sus muñequitos muebles etc.

Sin embargo la característica esencial de nuestra ca-
sa de muñecas, viene constituida por el hecho de que los pane-
les menores, presentan sus laterales rematados por una pesta-
ña, dotada en su parte inferior de una entalladura, en tanto
25 que los paneles mayores, presentan sus extremos dotados de dos
pestañas perpendiculares al propio panel, determinando un ca-
jeado en el cual puede alojarse las pestañas de los paneles me-
nores completandose la sujeción, merced a la existencia de unos
pivotes, situados en la parte inferior del cajead, que son los



que se introducen en las entalladuras de las pestañas de los paneles menores, completando de esta forma el ensamblamiento.

5 También es característico de la casa de muñecas, el hecho de que las puertas o ventanas están conformadas por un marco dotado en toda su periferia de dos pestañas paralelas que determinan igualmente un cajeadado en el cual puede colocarse la pestaña periférica que presentan los paneles menores en su oquedad central.

10 Finalmente hemos de indicar que la casa desmontable de muñecas se completa con una plantilla de cartón que constituye el suelo de la casita y que se sitúa sobre las pestañas, que tienen todos los paneles en su extremo inferior, presentando dos entalladuras que corresponden al punto de situación de los marcos sustentadores de la puerta y ventana en tanto que su superficie aparece con unos dibujos correspondientes al mosaico de la habitación.

20 Con objeto de facilitar la comprensión de las características generales anteriormente expuestas, se acompaña una lámina de dibujos que nos muestra un caso de realización práctica, de una de estas casas de muñecas desmontable, sobre la cual conviene hacer constar que no debe de considerarse, la forma de casa, clase, estilo y otras circunstancias accesorias todo lo cual puede variar, siempre que no se altere lo esencial que se especificara al final al tratar las reivindicaciones.

25 Los mencionados dibujos muestran sus figuras como si- que:

30 Fig. 1 Perspectiva de la casa de muñecas desmontable situados los paneles en posición de acoplarse, siendo -1- y -2- los paneles que constituyen los frentes y -3- y -4- los paneles mayores.



Fig. 2 Representa a uno de los paneles frontales -1- cuya superficie -5- imita un paramento, o pared de ladrillos, mamposteria o similar, siendo de destacar las pestañas -6- que existen en sus extremos dotadas en su parte inferior de una entalladura -7- y la oquedad central -8-, para la colocación de los marcos portadores de las puertas y ventanas. Aun cuando en el dibujo esta figura es lisa, en la práctica se fabricara dotando al panel de relieves en forma de ladrillos, mamposteria, etc.

Fig. 3 Nos muestra una vista en sección de los paneles mayores pudiendo apreciarse el cajeadado que se forma mediante la existencia de dos pestañas -10- 11-, situadas en forma perpendicular al panel y en los extremos de los laterales menores de este, existiendo en la parte inferior del citado cajeadado un pivote -12- destinado a encajarse en la entalladura -7- de las pestañas -6-.

Como puede deducirse en la figura -4- los salientes o pestañas -6- de las piezas -1- y -2- se alojan en el cajeadado o cavidad formado por las pestañas -10- y -11- en las piezas -3- y -4-, de manera que ensamblando dos a dos cuatro de dichas piezas construiremos una caja que imita totalmente a una casa.

Finalmente en la figura número 5 efectuamos una representación de perfil de los marcos sustentadores de las puertas y ventanas basculantes con el fin de que pueda apreciarse igualmente la existencia de una doble pestaña -13- y -14- que permite situar a dicho marco anclado en las aberturas -8- que a tal efecto presentan en su centro los paneles frontales, simplemente ensamblando las pestañas de dichos paneles en la cavidad de los citados marcos a modo de caja y espiga.

157216

16 MAR 1971

Considerando suficientemente descrito la casa para muñecas desmontable, solamente nos resta manifestar que sus distintas partes podrán ser fabricadas en variedad de materiales, tamaños y formas, con la posibilidad de introducir en su constitución aquellas variaciones de detalle que aconseje su fabricación, siempre y cuando estas variaciones no sean capaces de alterar los puntos esenciales descritos en la siguiente

NOTA REIVINDICATORIA
=====

1ª Casa de muñecas desmontable, caracterizada por comprender unos paneles relacionados dos a dos de los cuales los menores presentan en sus laterales una pestaña dotada de una entalladura en su parte inferior en, tanto que los paneles mayores presentan en la cara posterior de sus laterales menores dos pestañas perpendiculares que determinan un cajeadado con un tetón en relieve destinado a anclarse en la entalladura existente en la pestaña de los paneles menores al efectuar el ensamblamiento de dichas piezas.

2ª Casa de muñecas desmontable, caracterizada por comprender unas piezas a modo de marcos que comportan a los elementos que imitan las puertas y ventanas basculantes sujetas mediante las correspondientes unas teniendo en sus laterales y lado superior una doble pestaña en su periferia que forma un cajeadado en correspondencia con la pestaña existente en las aberturas centrales de los paneles inferiores, permitiendo realizar el ensamblamiento de dichas piezas.

3ª " CASA DE MUÑECAS DESMONTABLE ", de conformidad en un todo en lo esencial y fines industriales a lo descrito en la precedente memoria descriptiva y gráficamente representada en

12-77

157216

15 MAR 1970

- 6 -

los adjuntos planos para su mejor comprensión.

Esta memoria consta de SEIS hojas, escritas o mecanografiadas por una sola cara a doble espacio.

Valencia, 16 Marzo 1970

Por autorización de la interesada.

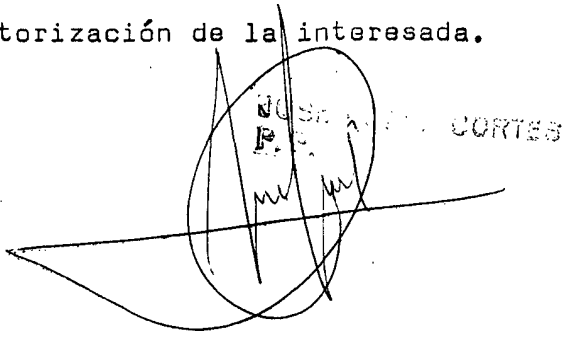
A handwritten signature is written over a circular stamp. The stamp contains the text "JOSÉ M. CORTES" and "P. S.".

23 ABR



Fig. 1

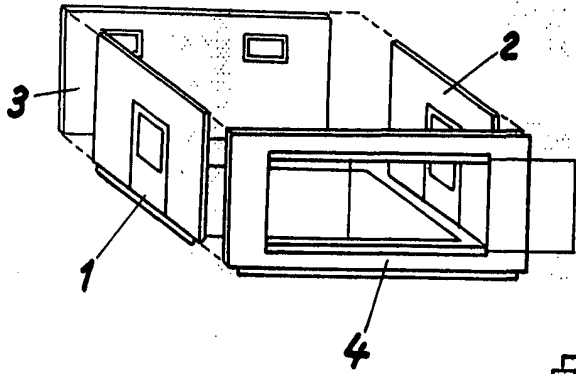

Fig. 2

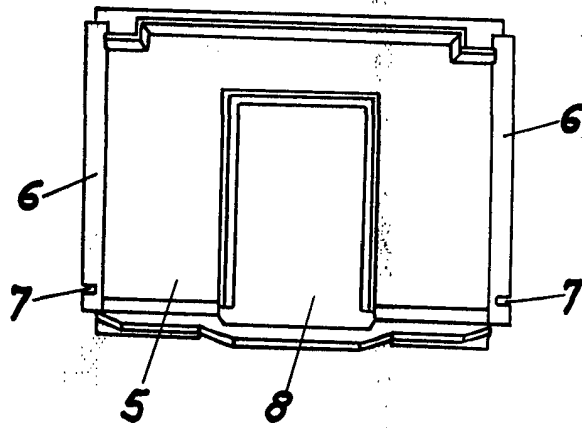

Fig. 3

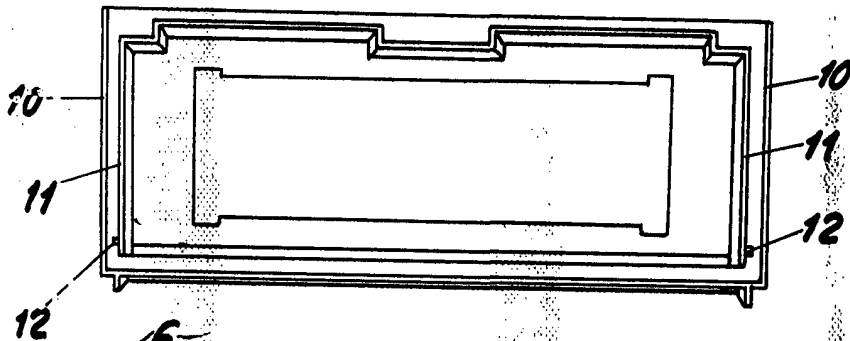

Fig. 5

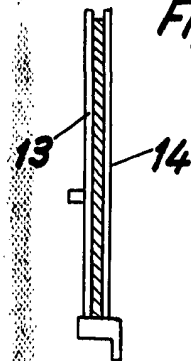
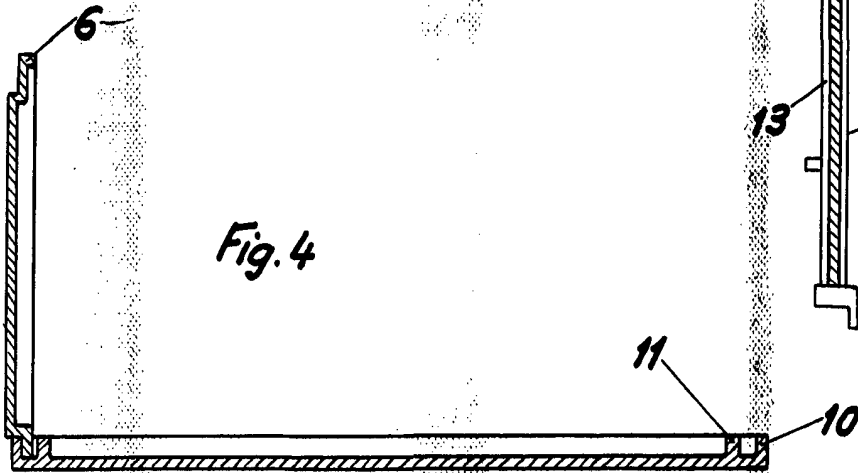

Fig. 4



JOSE LOPEZ
P. E. DENTIS