

157208

14 MAR. 1963



SECCION TECNICA
REGISTRACION I.P.C.
A-63
H

MODELO DE UTILIDAD

por 20 años

por "DISPOSITIVO ACCIONADOR PARA MUÑECOS", a favor de D. Fernan-
do SOLER Ponce de León, de nacionalidad española, domiciliado
en BARCELONA, San Alejandro, 76.

=====

MEMORIA DESCRIPTIVA

5. El presente Modelo de utilidad se refiere a un dispo-
sitivo destinado al accionamiento de otros mecanismos que fi-
guran en la constitución de los muñecos, pudiendo consistir
aquéllos en un mecanismo para abrir y cerrar la boca, para pro-
ducir un sonido o bien para otro efecto determinado.

10. El dispositivo que se describirá es de gran simplici-
dad de constitución y, al mismo tiempo, de doble efecto, ya que
la opresión del elemento determinante de su actuación determina
inmediatamente la apertura de la boca del muñeco, y después la
producción de un sonido, de tono y timbre adecuados a la forma
del ser representado, el cual consistirá ventajosamente en la
imitación del cuerpo de un animal.

15. Para facilitar la explicación, se acompaña a la pre-
sente memoria una hoja de dibujos, en los que se ha representa-
do, a título de ejemplo ilustrativo y no limitativo, un caso de
realización de un dispositivo accionador para muñecos, según

14 MAR.



los principios de las reivindicaciones.

En los dibujos:

La figura 1 muestra el aspecto exterior de un muñeco al que se aplicará el mecanismo en cuestión, y la figura 2 muestra el propio juguete con indicación, mediante flechas, de la opresión de su abdomen, que se deriva en la apertura de la boca y la emisión de un sonido.

La figura 3 es una vista en alzado y por un plano longitudinal del dispositivo asociado al cuerpo del muñeco, teniendo éste la boca cerrada, y la figura 4 es un detalle del propio juguete, en la fase de actuación del dispositivo, con apertura de la boca y accionamiento de un mecanismo sonoro.

La figura 5 representa el dispositivo objeto del Modelo, visto separadamente y en perspectiva.

Los elementos designados con números en los dibujos corresponden a las partes siguientes:

-1- y -2-, brazos de un soporte en forma de L, hechos de madera o material similar, asociados mediante un clavo o tornillo -3-; -4-, parte superior de una pieza de estructura filar y rígida, constituyendo una terminación en forma de V que se sitúa en la parte interior de la imitación del hocico o mandíbula inferior -5- del muñeco, prolongándose en la zona -6-, que atraviesa el elemento -1-, continúa por la zona oblicua -7- y la -8- y forma finalmente una terminación -9- en forma de U, constituyendo el elemento de actuación primaria, teniendo asociada una pieza rectangular -10-, hecha, por ejemplo, de cartón y retenida mediante un elemento sujetador, por ejemplo, una banda transversal -11- de cinta adhesiva; -12-, pieza elástica de estructura filar, hecha, por ejemplo, de caucho de buena calidad, la cual forma un elemento complejo, definiendo varios bucles entre las partes -2-, -4- y -8-, como se ve en los dibujos; -13-,

14 MAR.



dispositivo sonoro, del tipo constituido, por ejemplo, por un fuelle, cuya opresión determina la salida del aire a través de un orificio en el que se halla situada una lengüeta vibratoria.

- El dispositivo descrito se sujetará debidamente en el
5. interior del cuerpo del muñeco, en la posición aproximada que indica la figura 3, de manera que las terminaciones de las partes -2- y -4- correspondan en todo momento a su introducción en las partes del muñeco que imitan las mandíbulas superior e inferior, respectivamente, así como la proximidad del conjunto
10. -9-10-11- a la cara interna del abdomen, de manera, que oprimiendo la zona -14-, se produzca, por extensión forzada del elemento elástico -12-, la apertura de la boca y la emisión de un sonido. Una vez cesado el esfuerzo aplicado exteriormente al cuerpo del muñeco, el elemento elástico -12- determina el retroceso
15. del dispositivo a su posición inicial.

Todo cuanto no afecte, altere, cambie o modifique la esencia del dispositivo descrito, será variable a los efectos del actual Modelo.

N O T A.

20. Se reivindica como objeto de este registro por Modelo de utilidad:

- 1.- Dispositivo accionador para muñecos, caracterizado esencialmente por constar de un soporte rígido en forma de L, el extremo de cuyo tramo menor se destina a su ubicación en
25. el interior de la parte superior del hocico o mandíbula superior del muñeco, mientras que la parte o mandíbula inferior del mismo se halla ocupada por la terminación, en forma de V, de una pieza de estructura filar rígida, dispuesta articuladamente respecto al tramo mayor del soporte en su parte superior y prolongada en una terminación inferior oblicua en forma de U, la cual
30. lleva asociada una pieza aplanada y delantera, con la disposi-



ción de un elemento elástico que relaciona las partes media del tramo superior del soporte, la terminación superior en forma de U de la pieza filar y la zona media de la parte inferior de la misma, con la tendencia propia a la posición elevada de la zona en forma de U, correspondiendo a la posición de cierre de la boca del muñeco, en tanto que la opresión del extremo inferior y la pieza aplanada delantera del elemento filar determina, por vencimiento de la elasticidad del elemento relacionador, la articulación de la pieza filar y la consiguiente apertura de la boca por separación de las mandíbulas.

2.- Dispositivo accionador para muñecos, según la reivindicación anterior, caracterizado por la provisión, en la parte inferior delantera del tramo mayor del soporte, de un dispositivo sonoro del tipo de fuelle, cuya opresión por la terminación inferior y oblicua, en forma de U, de la pieza filar rígida determinará la emisión simultánea de un sonido simultáneamente con la apertura de la boca, quedando la citada parte en forma de U operativamente situada junto a la cara interna del abdomen del muñeco, determinando la zona de aplicación exterior de una fuerza de actuación.

Sean cuales fueren las circunstancias que concurren en la esencialidad del Modelo de utilidad definido en las anteriores reivindicaciones, cuyo objeto es:

3.- "DISPOSITIVO ACCIONADOR PARA MUÑECOS".

Consta la presente memoria de cinco hojas foliadas, mecanografiadas por una sola cara y de los dibujos unidos a la

14 MAR.



misma.

Barcelona, 14 MAR. 1970

P.A. de D. Fernando SOLER Ponce de León,

ALFONSO DURÁN
P. P.

Fdo.: Luis Durán Benajam

mf

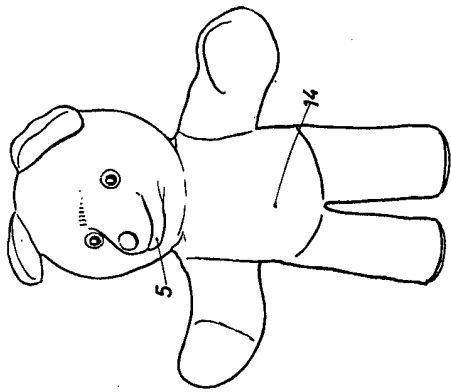

FIG. 1

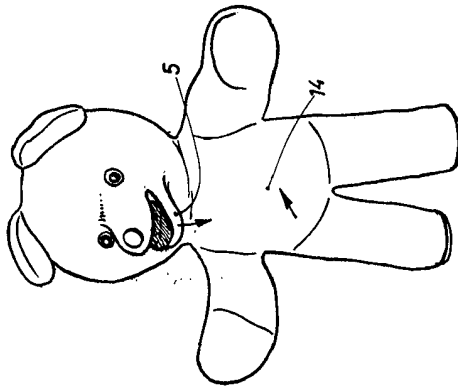

FIG. 2

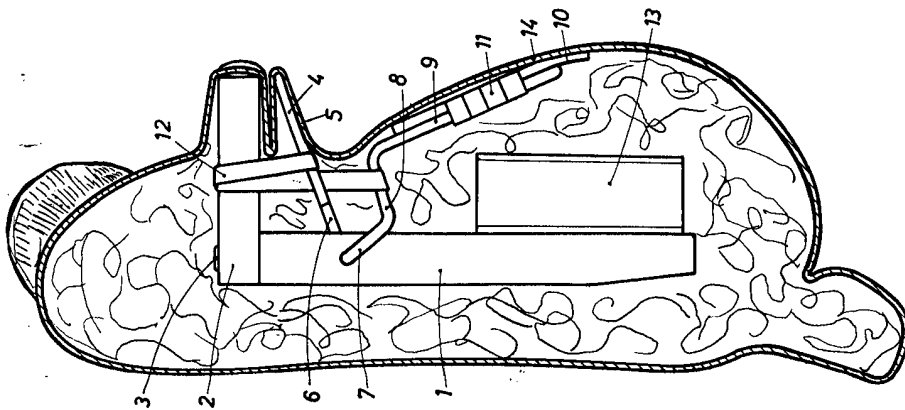

FIG. 3

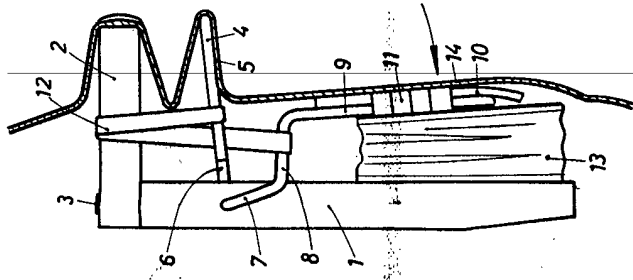

FIG. 4

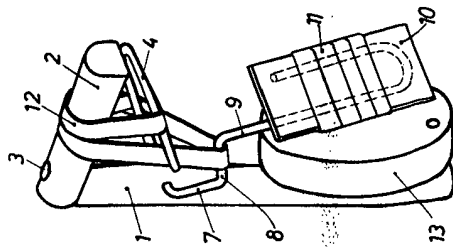

FIG. 5



1 4 MAR 1970

BARCELONA, 14 MAR. 1970
 P. A. ALFONSO DURÁN
 P. P.

F. A.: Luis Durán Benelam