



de novedad y utilidad práctica, son las que le prestan fundamento suficiente para obtener el privilegio de exclusividad - que se solicita, referente a su fabricacion y venta por el titular en España:

5 Esta tapa perfeccionada, tienen en dos puntos opuestos de su pestaña descendente, unos dientes salientes orientados hacia adentro, los cuales, se alojan debajo del borde constitutivo de una doblez practicada en la boca del recipiente a cerrar, cuyos dientes, mantienen el cierre por presión, teniendo
10 do la tapa superiormente en un lado, unas solapas ascendentes ligeramente separadas, de modo que la solapa mas cercana al - borde, se encuentra en linea con los dientes inferiores de la pestaña descendente, efectuandose la apertura del recipiente, con solo presionar las solapas superiores una contra la otra,
15 para que cediendo el borde de la tapa, salgan los dientes de debajo del borde de la doblez del recipiente, tirando entonces hacia arriba, hasta su total desprendimiento.

 Para facilitar el cierre o apertura dela tapa, conviene que tanto esta como el recipiente, se construyan de plastico flexible o de gran coeficiente de dilatación, al objeto -
20 de que la presión que se ejerza en las solapas, permita sin -- grandes esfuerzos la extracción de los dientes al ceder la banda descendente circular de la tapa, sin que por este motivo se produzcan roturas en el material.

25 Con el fin de obtener una mas clara comprensión de - las características generales anteriormente expuestas, se acompaña una lamina de dibujos, en la que se ha representado un caso de realizacion practica de esta tapa perfeccionada con cierre de seguridad, haciendo constar, que las figuras representadas en dicha hoja de dibujos, deberan ser observadas en sentido amplio y general y sin caracter restrictivo alguno, dada
30 su condición eminentemente informativa.

 Las figuras representadas en la hoja de dibujos que -



se acompaña, exponen como a continuacion se determina:

Fig. 1.- Perspectiva de media tapa seccionada diametralmente, con los dientes en el borde inferior de la pestaña descendente circular, así como de las solapas superiores enfren-
5 tadas, que producen la apertura por presion mutua.

Fig. 2.- Perspectiva de medio recipiente seccionado diametralmente, con la doblez descendente circular, debajo de -
duyo borde, se alojan los dientes inferiores de la tapa de la
fig. 1.

Fig. 3.- Proyección frontal en alzado del recipiente, con la tapa perfeccionada montada.

Al objeto de facilitar la localización de las dife-
rentes partes que comprenden la tapa perfeccionada con cierre
de seguridad objeto del presente registro, se han situado aco-
15 taciones numericas en las figuras de la hoja de dibujos que se
acompaña, relacionadas con las descripciones que se realizan a
continuación, siendo -1- la tapa propiamente dicha, la cual pre-
senta una pestaña descendente circundante -2-, teniendo en el -
borde, los dientes -3- situados en dos puntos opuestos diame- -
20 tralmente, cuyos dientes, permiten el cierre por encaje a presión
sobre el borde -4- del recipiente --5-, teniendo para ello dicho
recipiente, una doblez -6- en su boca, seguida de otra doblez -
descendente -7- cuya altura, es la misma que el interior de la
pestaña -2- de la tapa.

Para proceder a la apertura y desprendimiento de la
25 tapa -1-, una vez cerrado el recipiente -5-, se presiona la so-
lapa -8- dispuesta cerca del borde, en sentido de acercamiento
hacia la solapa -9-, asiendo ambas y ejerciendo una presion mu-
tua y por tener la solapa exterior -8-, los nervios -10- como -
30 elemento de resistencia, cede la pestaña circundante -2-, extra-
yendo los dientes -3- de debajo del borde -4- de la doblez des-
cendente -7-, procediendose finalmente a tirar del asa superior
-11-, hasta su total desprendimiento.

El recipiente -5-, tiene las asas laterales -12-, me-
35 diante las cuales se permite un facil transporte, haciendo final



mente constar, que tanto el recipiente como la tapa, han de tener un gran coeficiente de dilatacion o flexibilidad, para que pueda montarse y desmontarse la tapa sin que se produzcan roturas en el material, por lo que se aconseja su fabricacion en plastico flexible de cualquier tipo.

5

Estimando ampliamente descrita la tapa perfeccionada con cierre de seguridad motivo del presente expediente, solamente nos resta manifestar la posibilidad de que pueda construirse en variedad de materiales, tamanos y formas, pudiendo igualmente introducirse en su constitucion, aquellas variaciones de tipo constructivo que la practica aconseje, siempre y cuando las mismas, no sean capaces de alterar los puntos esenciales, puestos de manifiesto en la siguiente

10

NOTA REIVINDICATORIA

=====

15

En el presente Modelo de Utilidad, se reivindican como no conocidos ni practicados en España los siguientes puntos:

1.- Tapa perfeccionada con cierre de seguridad, caracterizada por disponer de unos juegos de dientes, solidarios del borde inferior de una pestaña circundante descendente de la tapa, dispuestos en puntos opuestos diametralmente, estando dichos dientes orientados hacia el interior de la tapa, quedando alojados debajo del borde inferior de otra pestaña descendente circundante solidaria del recipiente, constituyendo el medio de cierre por encaje a presión, siendo la altura de la pestaña circundante constitutiva de la boca del recipiente, igual a la altura interior de la pestaña de la tapa, presentando esta tapa superiormente, dos solapas ascendentes, encontrandose una de ellas junto al borde y precisamente encima de uno de los juegos de dientes, mientras que la otra solapa, esta hacia el interior y enfrentada a la primera teniendo la solapa exterior, unos nervios de refuerzo para que al presionar ambas solapas entre sí, se mantenga en su posición, curvandose la pestaña circundante de la tapa, hasta desprenderse los dientes de debajo del borde inferior de la pestaña del envase.

20

25

30

35



5 2.- " TAPA PERFECCIONADA CON CIERRE DE SEGURIDAD " de conformidad en un todo en lo esencial y fines industriales a lo descrito en la precedente memoria descriptiva y graficamente representada en los adjuntos planos para su mejor comprensión.

Esta memoria consta de CINCO hojas escritas ó mecanografiadas por una sola cara a doble espacio.

Madrid, 28 MAR 1917

Por autorizacion del interesado.

[Handwritten signature]
COPIES

Fig. 3

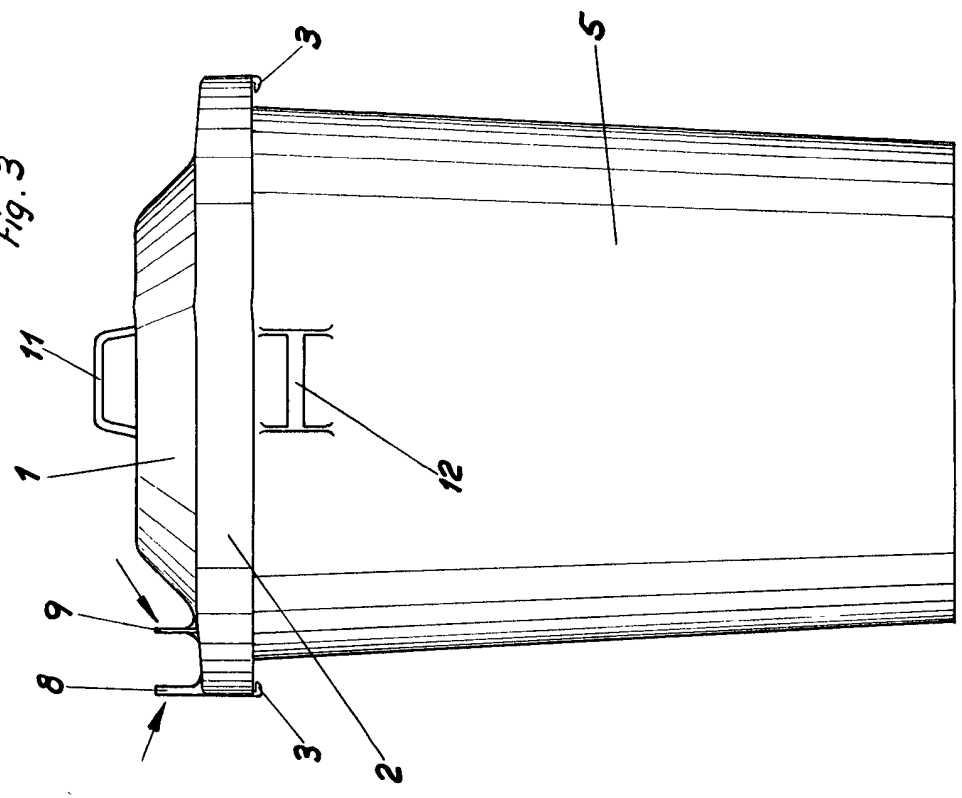

Fig. 1

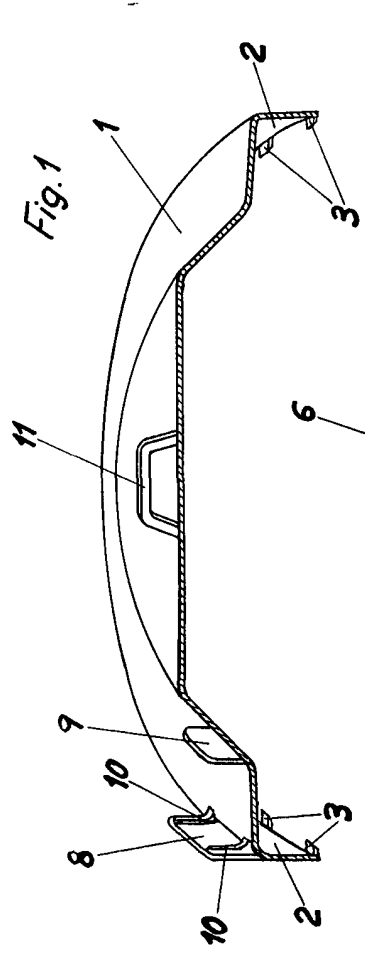
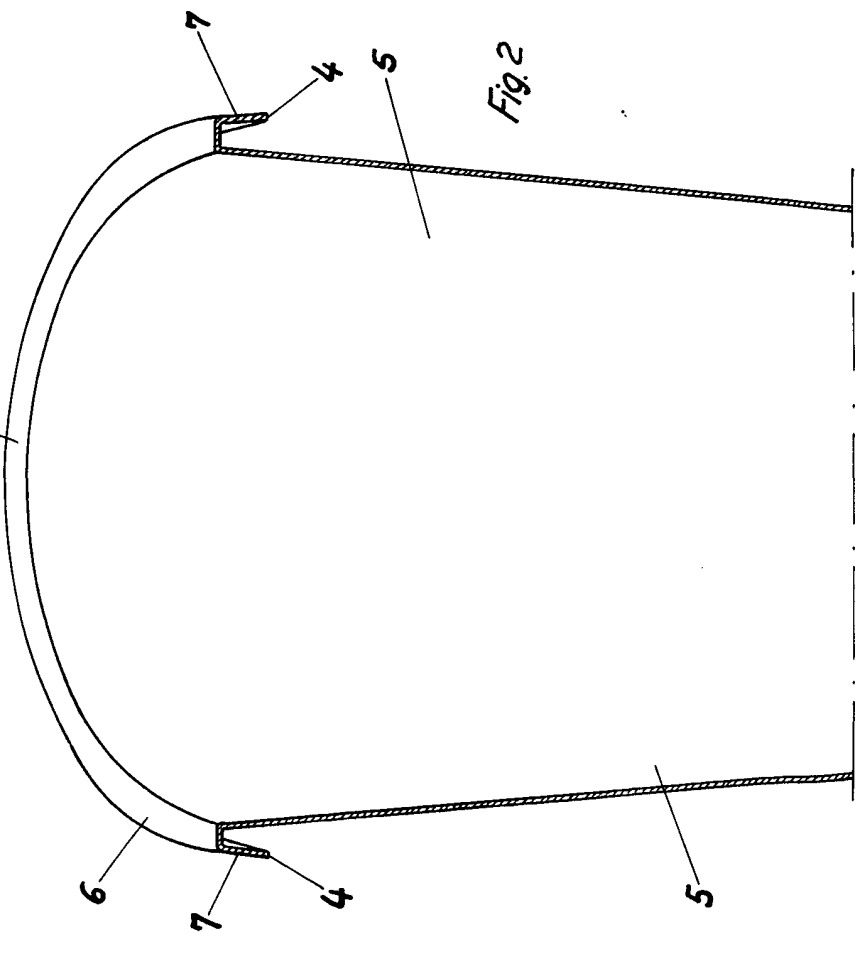

Fig. 2



Escala variable