



con el cual se ha logrado una realización práctica que -
permite con toda facilidad y seguridad abrir o cerrar la
puerta corredera.

5 Consiste esencialmente este nuevo tirador para
puertas correderas en dos piezas de determinada altura que
presentan dos tirantes laterales unidos a dichas dos pie-
zas por su cara exterior y junto a su extremidad, con lo
cual queda un espacio hueco intermedio entre las dos pie-
zas solidarias de la puerta corredera, que permite el fá-
10 cil paso de la mano y cerrar o abrir la puerta a través -
de uno u otro tirante lateral según la posición de la puerta.

15 Para que la idea general anteriormente expuesta,
pueda ser más fácilmente comprendida en la descripción que
sigue, vamos a referirnos a la lámina de dibujo que se -
acompaña, la cual nos muestra un caso de realización práct
tica, naturalmente que tratándose de un ejemplo aclarato-
rio, el dibujo en cuestión, deberá interpretarse con amplio
criterio y sin caracter limitativo alguno.

20 En dicho dibujo se representa en la figura 1, --
una vista lateral del tirador y en la figura 2, una vista
frontal del mismo, apreciándose en el mismo las piezas -1-
y -2-, que se fijan a la puerta corredera -5-, completánd
se el tirador con las piezas -3- y -4-, unidas a las piezas
25 -1- y -2-, lateralmente junto a su extremo.

30 Como se deduce fácilmente a la vista de los dibuj
jos, la acción de la mano, puede aplicarse indistintamente
sobre el tirante -3-, o el -4-, según la posición de la --
puerta, con la simple introducción de la mano en la abertur
30 ra -6-, formada entre las piezas -1-, -2- y los tirantes -
-3- y -4-.

 Descrita suficientemente la naturaleza y caracter

5 rísticas de este nuevo tirador perfeccionado para puer-
tas correderas, se ha de hacer constar la posibilidad -
de que sean variables sus materiales, formas y tamaños
así como también podrán introducirse variaciones secun-
darias que no alteren la esencialidad de su objeto, que
se pone de manifiesto en la siguiente

NOTA REIVINDICATORIA
=====

10 Los puntos nuevos, no conocidos ni practica--
dos en España, sobre los que se desea recaigan las rei-
vindicações del presente Modelo de Utilidad, son:

15 1º.- Tirador perfeccionado para puertas corre-
deras, caracterizado esencialmente por estar constitui-
do por dos piezas de determinada altura y separación en
entre sí, que presentan lateralmente y en sus extremida--
des, sendos tirantes solidarios de dichas piezas, sobre
los cuales puede aplicarse indistintamente la mano del
usuario, a través de la abertura central, formada, para
cerrar o abrir la puerta corredera.

20 2º.- TIRADOR PERFECCIONADO PARA PUERTAS CORRE-
DERAS, de conformidad en un todo en lo esencial y fines
industriales a lo descrito en la precedente memoria des-
criptiva y graficamente representada en los adjuntos --
Planos para su mejor comprensión.



Esta memoria consta de CUATRO hojas escritas
o mecanografiadas por una sola cara a doble espacio.

Madrid,

Por autorización del interesado.

JOSE LOPEZ CORREA
R.P.

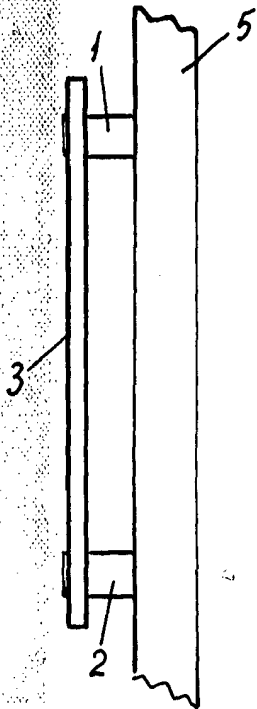

FIG. 1

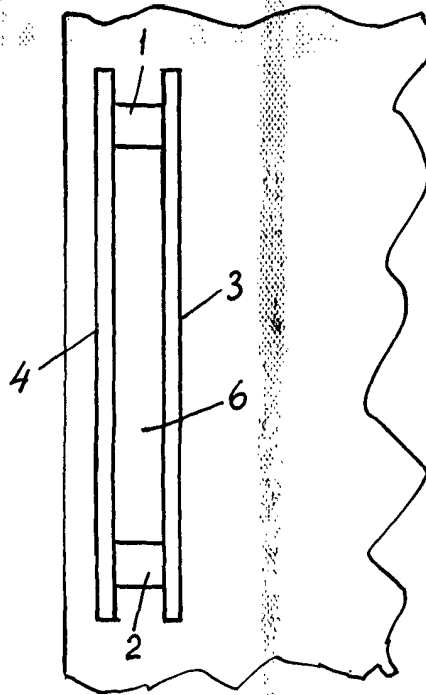

FIG. 2

Escala variable

1970

LOPEZ GARCIA 3
FIG.