

44 73

157155



SECCION TECNICA	
CLASIFICACION I.P.C.	
CLASE	B67
SUBCLASE	B

MODELO DE UTILIDAD

por 20 años

A favor de D^a MARIA TERESA RODRIGUEZ GEIJO, de nacionalidad española, domiciliada en SAN BAUDILIO DE LLOBREGAT (Barcelona), Cinco Rosas, escalera 4. por: "ABRIDOR-DESCAPSULADOR PERFECCIONADO". - - - -

MEMORIA DESCRIPTIVA

El presente modelo de utilidad se refiere a un abridor-descapsulador perfeccionado, que puede ser empleado, tanto para abrir envases de tipo
5 doméstico, como envases fuertes y relativamente grandes, tales como, por ejemplo, los usados en bares, restaurantes y similares y que contienen alimentos en conserva, pudiendo ser utilizado
10 asimismo el abridor-descapsulador en cuestión para la apertura de envases de tipo industrial en



26 MAR

en otras aplicaciones distintas a la citada.

Más concretamente, el abridor-descapsulador de que se trata se caracteriza esencialmente por consistir en una pieza laminar metálica mayor
5 doblada en ángulo recto con una ala aprehensible a la que está unida una segunda pieza laminar metálica asimismo doblada en ángulo recto con una ala que sobresale de la pieza mayor y lleva formada una cuchilla puntiaguda, de modo que el utensilio
10 se puede emplear para abrir envases por medio de la cuchilla y encajando dicha entalladura sobre el reborde del envase adyacente a la parte a abrir, debajo de cuyo reborde se aplica un diente de apoyo formado debajo de la citada entalladura,
15 cuyo utensilio facilita la apertura de envases incluso de gran tamaño, apoyando para ello frontalmente los dedos contra el ala de la pieza mayor adyacente al ala aprehensible.

Para facilitar la explicación más
20 detallada, se acompaña una hoja de dibujos, en los que se ha representado un caso práctico de realización que se cita sólo a título de ejemplo no limitativo del alcance del presente modelo de utilidad.

25 En dichos dibujos:

La figura 1 ilustra el abridor-descapsulador visto en perspectiva.

La figura 2 corresponde a una vista en sección transversal del propio abridor-descapsulador.

30 La presente realización comporta, de

157155

157155



5 acuerdo con los dibujos, una pieza laminar metálica -1- doblada en ángulo recto según una ala -2- que presenta configuración de asidero y tiene dos orificios -3- para suspensión, cuya pieza -1- comprende una segunda ala -4-.

10 Dicha ala -4- presenta un orificio estrecho y alargado -5- adyacente al ala -2- y a través del que pasa el ala -6- de una segunda pieza laminar metálica -7- doblada en ángulo recto que se halla unida a la pieza -1- mediante remaches -8-, cuya pieza -7- comprende otra ala -9- que presenta una punta -10- con un borde afilado -11-, junto a cuya punta el ala -6- tiene una entalladura -12-. Para abrir un envase, 15 como un bote de leche condensada o de conservas, el abridor se sitúa, introduciendo en la entalladura -12- el reborde del envase próximo a la parte por la que se ha de abrir, hincando al propio tiempo la punta -10- en dicha parte y cortándola por 20 mediación del borde afilado -11- de dicha punta, a la vez que contra la zona inferior al citado reborde se apoya un diente -13- del ala -6-.

25 Para abrir envases de gran tamaño resulta ventajoso apoyar frontalmente los dedos contra el ala -4- para obtener así el adecuado apoyo y efectuar mayor fuerza con comodidad.

30 El utensilio queda completado con una escotadura -15- prevista en el ala -4- para efectuar el descapsulado de botellas con tapón corona y similares.

107173

57155

- 4 -



El modelo, dentro de su esencialidad, puede ser llevado a la práctica en otras formas de realización que difieran únicamente en detalle de la indicada sólo a título de ejemplo, a las
5 que alcanzará igualmente la protección que se recaba. Podrá, por tanto, fabricarse el abridor-
-descapsulador de referencia en cualquier configuración y tamaño y con los materiales y medios más convenientes, por quedar todo ello comprendido
10 en el espíritu de las siguientes reivindicaciones.

N O T A

Se reivindica como objeto del presente modelo de utilidad:

1.- Abridor-descapsulador perfeccionado,
15 que se caracteriza esencialmente por comprender una pieza laminar metálica mayor en ángulo recto con un ala aprehensible a la que está unida rígidamente una segunda pieza laminar metálica asimismo en ángulo recto con un ala que sobresale de la primera
20 pieza y lleva formada una cuchilla puntiaguda y una entalladura.

2.- Abridor-descapsulador perfeccionado, según la reivindicación 1, caracterizado por el hecho de que la pieza laminar mayor comprende junto
25 a su arista un orificio estrecho y alargado a través del que pasa el ala de la pieza menor adyacente a la cuchilla, cuya ala va fijada al ala aprehensible.

3.- Abridor-descapsulador perfeccionado,

937155

1970

937155

- 5 -



según la reivindicación 1, caracterizado porque el ala de la pieza mayor adyacente al ala aprehensible tiene una entalladura para efectuar el descapsulado de botellas.

5

4.- ABRIDOR-DESCAPSULADOR PERFECCIONADO.

Consta la presente memoria descriptiva de cinco hojas mecanografiadas, foliadas, numeradas y escritas por una sola cara, acompañada de una lámina de dibujos.

Madrid, a 26 de Marzo de 1970

MARIA TERESA RODRIGUEZ GEIJO

P. A.

157 155

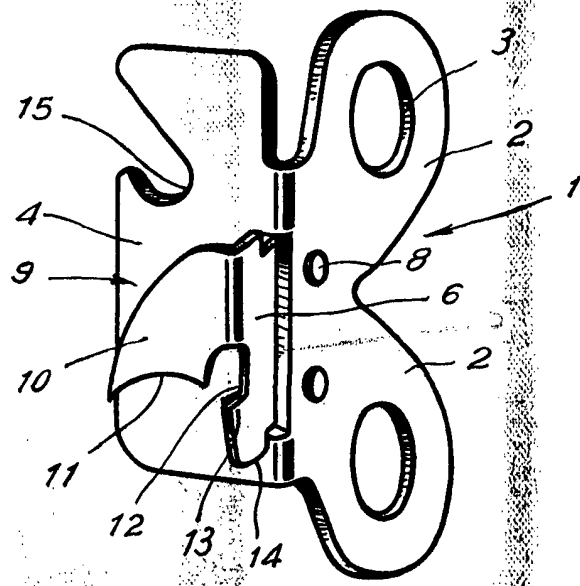

Fig. 1

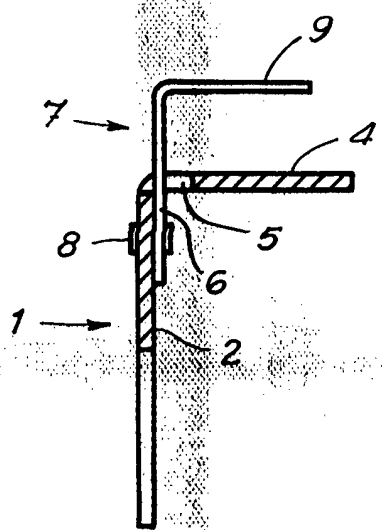

Fig. 2

Madrid, 26 de Marzo de 1970

p.a.
m. genjo