

SECCION TECNICA	
CLASIFICACION I. P. C.	
CLASE	A4F
SUBCLASE	J

25



157119

MEMORIA DESCRIPTIVA

Correspondiente a la solicitud de registro de un Modelo de Utilidad que por veinte años se reivindica para España a favor de MANUFACTURAS RODEX, S.A., de nacionalidad española, domiciliada en Zaragoza, Carretera de Logroño, Km. 1 Hm 2 - - - - -

p o r

"APARATO MANUAL PARA CORTAR ARTICULOS ALIMENTICIOS"

Se reivindica la protección jurídica prevista en el vigente Estatuto sobre Propiedad Industrial por un aparato manual para cortar artículos alimenticios cuya novedad con relación a cuanto se ha practicado en la materia hasta el momento presente, le hace



acreedor del privilegio de explotación exclusiva que preceptúa el mencionado cuerpo legal.

10

En efecto, se trata de proteger en este modelo un nuevo aparato destinado a la finalidad acabada de exponer y más concretamente, para obtener el cortado en rodajas de tubérculos comestibles, tales como patatas, remolacha, zanahoria, así como frutas, etc., con cuyo aparato se consigue el efecto y beneficio nuevos de que merced a un ingenioso sistema de regulación, se puede ir aproximando progresivamente el objeto alimenticio hacia la cuchilla hasta agotarlo por completo, eliminando el peligro de producirse el usuario cortaduras en los dedos cuando se apura el último trozo del producto sometido al rebanado.

15

20

Para mejor comprensión de las peculiaridades del objeto reivindicado, en la anexa hoja de planos ha sido representado un posible caso de ejecución en la realidad a modo de simple enunciación y sin limitación en orden a las variantes accidentales que puede revestir el mismo dentro de sus equivalencias técnicas.

25

30

La Figura 1 corresponde a una vista en perspectiva de la plancheta porta-cuchilla sobre la que aparece dispuesta la empuñadura móvil, en cuyo interior hueco queda alojado el objeto a cortar ensartado en las púas interiores para ser empujado progresivamente por el mando de que está provista dicha empuñadura.

35

La Figura 2 es una vista de un alzado en sección vertical por uno cualquiera de sus diámetros de la repetida empuñadura, situada sobre la mencionada plancheta.

Haciendo referencia a la numeración dada a los



diversos elementos y piezas que componen el objeto de la presente protección, seguidamente se expone su construcción detallada y características del mismo.

40

El aparato manual para cortar artículos de alimentación en rodajas está constituido esencialmente por una plancheta porta-cuchilla -1- y una empuñadura móvil -2- con la que se manejan dichos artículos en condiciones de extrema seguridad y efectividad en cuanto concierne al rebanado total de los mismos.

45

La plancheta -1- es una pieza moldeada obtenida preferentemente por termomoldeo de materias plásticas, la cual presenta en su zona intermedia un espacio vacío destinado a servir de alojamiento a una cuchilla -3- insertada en posición oblicua a través de sendas ventanas -4- arbitradas en los dos costados de dicha plancheta, quedando asegurado el montaje de la cuchilla merced a unos tornillos -5- que permiten el fácil y cómodo cambio de tal elemento cortante cuando éste pierde afilado con el transcurso del tiempo.

50

55

Como se observará, la plancheta -1- está provista de bordes regruesados -6- y superficie superior plana, los cuales sirven de guías en el desplazamiento manual de vaivén que experimenta la empuñadura cuando se utiliza el aparato.

60

Esta empuñadura móvil es también otra pieza moldeada provista en posiciones normalmente diametralmente opuestas, de unos apéndices -7- dotados de sendos pivotes -8- proyectados hacia abajo. Los apéndices -7- quedan superpuestos sobre los planos superiores de los

65



70

rebordes -6- deslizándose suavemente sobre los mismos cuando se utiliza el aparato. Por su parte, los pivotes -8- están destinados a adaptarse contra los costados de tales rebordes asegurando el deslizamiento correcto de la empuñadura sobre la plancheta.

75

Además, la empuñadura en cuestión ofrece en el centro de su parte alta un orificio destinado a recibir el vástago cilíndrico o prismático de un mando -9-, en cuyo extremo ha sido arbitrado un pequeño disco -10- provisto de uñas en su cara inferior con las que se agarrará el alimento a cortar mientras tiene lugar el movimiento de vaivén que determina el rebanado en rodajas del mismo; a cuyo efecto en el interior hueco de la empuñadura han sido arbitradas unas púas -11- en las que se ensarta dicho producto y sobre las cuales se desplaza en dirección descendente este último cuando se oprime con la mano el mando -9- lo cual provoca el corte progresivo del alimento.

80

85

Descrito el objeto de esta protección, se hace la salvedad de que los detalles accidentales de forma, tamaño y materiales utilizados en su construcción, podrán ser objeto de alteración sin que tal modificación desvirtúe la esencialidad que queda resumida en la siguiente:

N O T A

90

EN RESUMEN: El presente Modelo de Utilidad que por veinte años se solicita para España, ha de recaer sobre las siguientes reivindicaciones:

95

1ª.- "APARATO MANUAL PARA CORTAR ARTICULOS ALIMENTICIOS", caracterizado esencialmente por estar constituido por una plancheta porta-cuchilla y por una empuñadura móvil hueca,



100 en cuyo interior se aloja el producto a cortar, el cual queda ensartado en unas púas para ser progresivamente empujado hacia abajo de modo que haga contacto con la superficie plana de la citada plancheta, cuyo empuje es efectuado con la mano al oprimir un mando de botón, cuyo vástago, alojado en un orificio central situado en la parte superior de dicha empuñadura, está provisto en su extremo inferior de un disco dotado de unas pequeñas uñas con las que se agarra el producto a cortar cuando se maneja la empuñadura haciéndola describir movimiento de vaivén sobre la mencionada plancheta porta-cuchillas.

105
110 2ª.- "APARATO MANUAL PARA CORTAR ARTICULOS ALIMENTICIOS" según la reivindicación anterior, caracterizado porque la citada plancheta es una pieza moldeada con un espacio hueco en el que queda situada una cuchilla en posición sesgada introducida a través de unas ventanas previstas en ambos costados de la plancheta, quedando sujeta mediante tornillos; con la particularidad de que la plancheta en cuestión presenta sus bordes regresados con sus superficies superior y lateral planas a fin de servir de guía a la empuñadura en su movimiento de vaivén cuando se utiliza el aparato.

115
120 3ª.- "APARATO MANUAL PARA CORTAR ARTICULOS ALIMENTICIOS", según las reivindicaciones anteriores, caracterizado porque la empuñadura es otra pieza moldeada independiente de la plancheta, la cual ofrece en posiciones diametralmente opuestas dos apéndices merced a los que se desplaza sobre los planos superiores de los rebordes de dicha plancheta; cuyos apéndices poseen sendos pivotes proyecta-

125



dos en dirección descendente, destinados a deslizarse sobre los costados de los repetidos rebordes de la plancheta sirviendo de guía igualmente al deslizamiento de vaivén de la empuñadura sobre esta última.

130 4ª.- Por último se reivindica la protección que por veinte años se solicita para España

p o r

"APARATO MANUAL PARA CORTAR ARTICULOS ALIMENTICIOS"

135 Todo conforme queda expresado en la presente memoria descriptiva que consta de seis folios mecanografiados a una sola cara y una hoja de planos que se acompaña.

Madrid, 25 1970

P.A.

PEÑO FEMU MAÑA
F. P.

BAD ORIGINAL

MANUFACTURAS RODEX, S.A.

HOJA ÚNICA

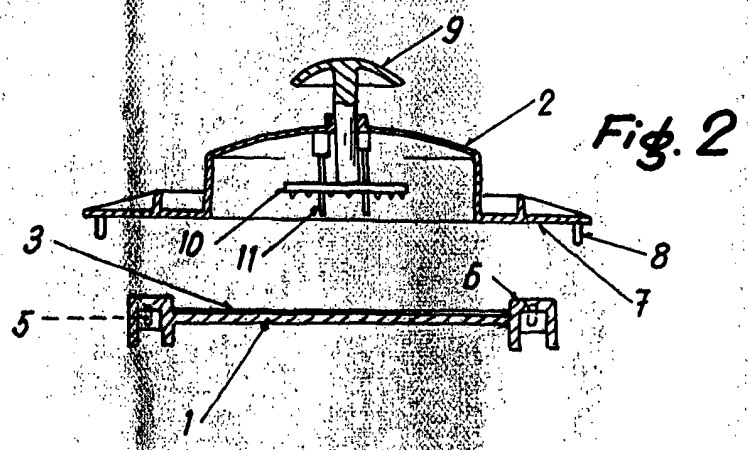
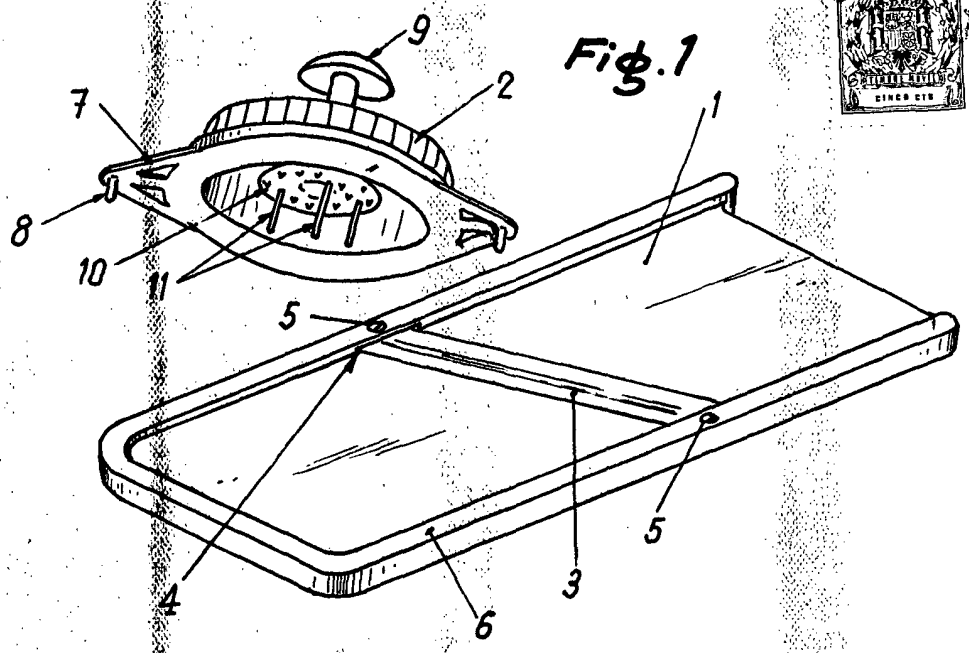

Madrid, 25 MAR 1970
 P.A.
 PEDRO FELIU MANA
 P.P.

Escala variable

[Handwritten signature]