

156926



SECCION TECNICA
CLASIFICACION I.P.C.
CLASE A 63
CLASE H

EXPEDIENTE: MODELO DE UTILIDAD

Titular: D. JAIME SORNOSA DOMINGO

Nacionalidad: Española

Domicilio: VALENCIA - Av. de la Plata, 175 bajo

Objeto: "NUEVO JUEGO DE HABILIDAD"

Prioridad:

MEMORIA DESCRIPTIVA

5 La finalidad de la presente Memoria Descrip-
tiva es la de dar a conocer las características princi-
pales de un nuevo juego de habilidad, por cuyas acusa-
das cualidades recreativas se justifica ampliamente la
solicitud, a favor de su titular, del privilegio de ex-
clusividad reconocido y concedido por la vigente Ley de
la Propiedad Industrial para su fabricación y venta en
España.

10 El juego consiste en cuatro cubos, a modo de
dados pero de tamaño mucho mayor, fabricados generalmen-
te por medio de materiales plásticos. En cada una de las
caras de los dados, aparecen reproducidas unas figuras



1970

- 2 -

15

caprichosas, preferentemente reproducciones de la realidad de cierto carácter instructivo o simplemente recreativo, tal como litografías de modelos de automóviles de época.

20

Para la efectividad del juego, el número de modelos reproducidos es limitado, concretamente cuatro de ellos, de manera que en cada dado se encuentran repetidos algunos de los modelos, incluso por más de dos veces, de tal manera que sólo en una determinada posición de los dados es posible colocarlos contiguos sin que en la serie de modelos que conforman se vea repetido ninguno de ellos, sea cual sea la cara por las que se examinen y, además, los situados en los laterales extremos serán distintos entre sí. En esto consiste la habilidad del usuario, conseguir colocar todos los dados contiguos, sin que en ninguna de las cuatro series de motivos compuestos, aparezca repetido uno de los modelos constituyentes de cada serie.

25

30

35

Con el fin de ayudarnos en nuestra descripción, hemos considerado interesante la aportación del plano adjunto, en el que se representan los aspectos más interesantes de su naturaleza. Ahora bien, dichas representaciones sólo tienen valor informativo, por lo que deben ser consideradas en su más amplio sentido y, en ningún caso, como límite del alcance del expediente, puesto que esta facultad sólo compete a la Ley de la Propiedad Industrial.

40

La figura 1ª del plano nos ofrece una perspectiva de uno de los cubos o dados componentes del juego, con la representación en sus caras de vehículos anti-



45 güos. En la figura 2ª se recoge la representación de
cuatro dados contiguos, ordenados de forma que en nin-
guna de las series constituidas por sus caras se repita
alguno de los motivos ornamentales.

50 Concretando nuestra descripción al contenido
de las precitadas figuras, aparecen señalados con -1-
los cuerpos de los cubos o dados, en cada una de cuyas
caras se ha grabado un motivo ornamental, perteneciente
a una misma serie de productos, habiendose elegido en
nuestro caso los modelos de turismos antiguos señalados
con -2-, -3-, -4- y -5-, aunque, de idéntica manera se
podría proceder con cualquier otro motivo.

55 Todas las caras de los dados presentarán un
fondo de colorido uniforme y generalmente blanco, con el
fin de que la ordenación de los dados se haga únicamen-
te por las figuras contenidas en sus caras, sin la ayu-
da adicional que podría representar la utilización de
60 diferentes colores de fondo para cada modelo.

Naturalmente, y de acuerdo con lo manifestado
anteriormente, los dados llevarán repetidos en sus ca-
ras algunas de los modelos, como puede observarse clara-
mente en el dado que señalamos con -6-, cuya figura -5-
65 aparece representada en las dos caras visibles del dibu-
jo.

70 Suficientemente descrita la naturaleza y fina-
lidad de nuestro nuevo juego de habilidad, sólo nos res-
ta manifestar que serán variables las circunstancias de
materiales, tamaños y formas de sus diferentes partes,
siempre y cuando no se vea enterada su esencialidad, con-
tenida en la siguiente



- 4 -

N O T A
= = = =

75 Los puntos que se reivindican en el presente
Modelo de Utilidad, son:

80 1º.- Nuevo juego de habilidad, caracterizado
por constar de cuatro dados de grandes dimensiones y ca-
ras dotadas de un colorido uniforme, en cada una de las
cuales se ha grabado un motivo cualquiera de una misma
serie de productos, que aparece repetido en las distin-
tas caras las veces necesarias, de manera que ordenando
acertadamente dichos dados para constituir una serie de
motivos, no aparece repetido ninguno de ellos, dentro
de la misma serie, por cualquiera de las caras del con-
85 junto. Y

90 2º.- "NUEVO JUEGO DE HABILIDAD", de conformi-
dad en un todo en lo esencial y fines industriales a lo
descrito en la presente Memoria Descriptiva y gráfica-
mente representado por el plano que se adjunta para su
mejor comprensión.



- 5 -

Esta Memoria consta de CINCO hojas mecanografiadas por una sola cara y a doble espacio en 90 líneas.

Valencia, 13 de Marzo 1970

Por autorización del interesado.

Juan López



FIG. 1

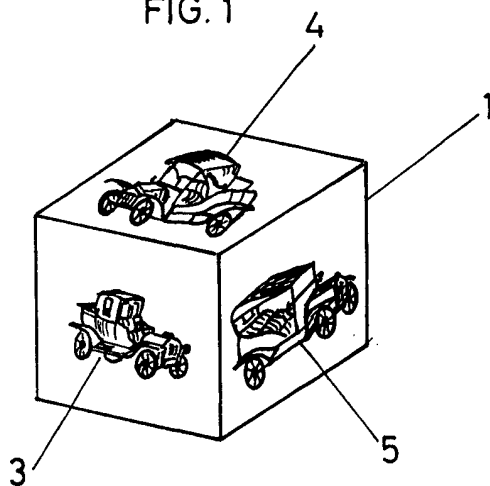
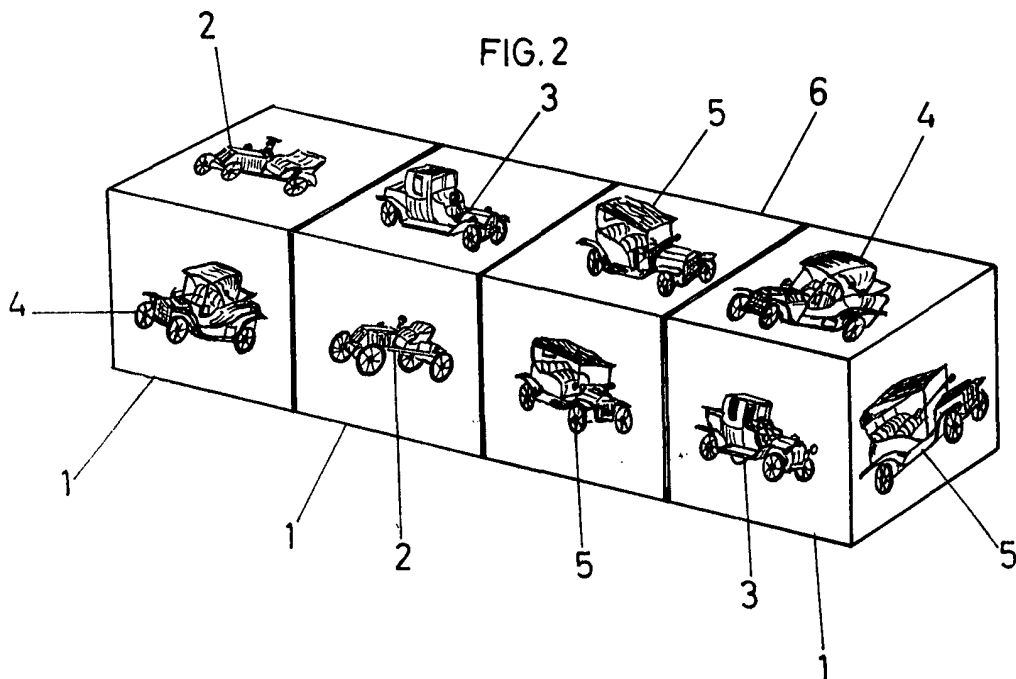

FIG. 2



escala variable
valencia, marzo 1970
p.a.

Manly