



156900

SECCION TECNICA

CLASIFICACION I. P. O.

CLASE A 41

* D

M O D E L O
D E
U T I L I D A D

por "ENTRETELA PARA CUELLO", a favor de DON TEOFILLO GONZALVO GONZALVO, de nacionalidad española, con domicilio en BARCELONA, Milá y Fontanals, 14 al 26.

= . =

MEMORIA DESCRIPTIVA

El presente modelo de utilidad, se refiere a una entretela para cuello, compleja, para asegurar la inarrugabilidad de la prenda.

5. Esta entretela compleja, consiste esencialmente en un tejido recio, a una sola hoja, que sirve de soporte al cuello, la cual presenta en una de sus caras, una capa de refuerzo, parcialmente embebida en la cara del tejido recio, presentando una abertura, en el sentido longitudinal y una línea perimetral conformada adecuadamente a la configuración del cuello.
10. Encima de la referida capa, está adicionado un parche,



en cada extremo del cuello, de tejido en las zonas de puntera, cuyos parches presentan una ballena incorporada, en dirección inclinada hacia la punta.

5. Con el fin de facilitar la explicación, se acompaña a la presente memoria, de una lámina de dibujos, en la que se ha representado un caso de realización, que se cita a título de ejemplo.

En el dibujo:

10. La figura 1, representa una vista en planta, de la mitad de la cara interna de la entretela, con sus partes adicionales, unidas.

La figura 2, muestra una vista frontal de la ballena incorporada a cada parche puntero.

15. Haciendo referencia a las figuras, es de observar que, por 1, se representa a la entretela de tejido recio; por 2, a la capa de refuerzo, parcialmente embebida, en la cara de la entretela; por 3, a la abertura que presenta la capa 2, a lo largo de la doblez del cuello; por 4, a unos arcos de la capa 2, en el centro mitad del cuello; por 5, a cada uno de los parches de tejido, unidos a cada zona puntera; por 6, a la ballena incorporada a cada parche, gracias a unos cortes 7, que presentan los parches; por 8, a la forma angular aguda, con vértice romo, que presentan en su punta las ballenas; por 9, al recorte para ajustar a los cortes 7; por 10, al extremo opuesto a la punta 8, de la ballena, en forma semicircular.
- 20.
- 25.



1870

El modelo, dentro de su esencialidad, puede ser llevado a la práctica, en otras formas de realización, que difieran en detalle de la indicada a título de ejemplo en la descripción. Podrá, pues, construirse en cualquier forma y tamaño, con los materiales mas adecuados, por quedar todo ello comprendido en el espíritu de las reivindicaciones.



N O T A

Descrito el objeto y utilidad de la presente invención, lo que se declara como nuevo y no divulgado en España, comprende las reivindicaciones siguientes:

- 1.- Entretela para cuello, esencialmente caracterizada, por estar formada de un tejido recio (1), propio para refuerzo; por presentar en una de sus caras una capa de refuerzo (2), parcialmente embebida, en la cara de la entretela, cuya capa (2), presenta una abertura (3), a lo largo de la dobléz del cuello y unos arcos (4), en el centro o mitad del cuello; por comprender unos parches (5), unidos a cada zona puntera, encima de la capa de refuerzo (2), cuyos parches, presentan unos cortes (7), que permiten la incorporación de las ballenas (6), que terminan en una forma angular aguda (8), con vértice romo, además de presentar unos recortes (9), para encajar con los cortes (7), mientras los extremos opuestos a la punta aguda (8), terminan en una forma semicircular (10) libre de vértices.

2.- Entretela para cuello.

= 5 =



Según se describe y reivindica en la presente memoria descriptiva que consta de 5 páginas foliadas y escritas a máquina por una sola de sus caras y acompañadas de los dibujos reglamentarios.

Madrid, a

187 MAR. 1970

p. a.

JAYME IGLESAS
P. P.

mpc.

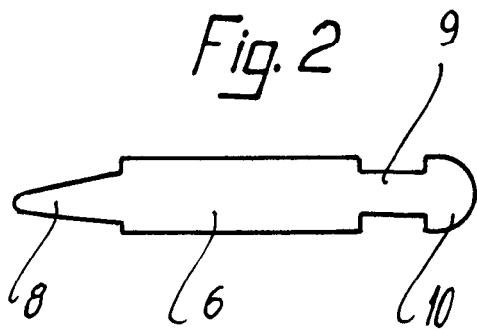
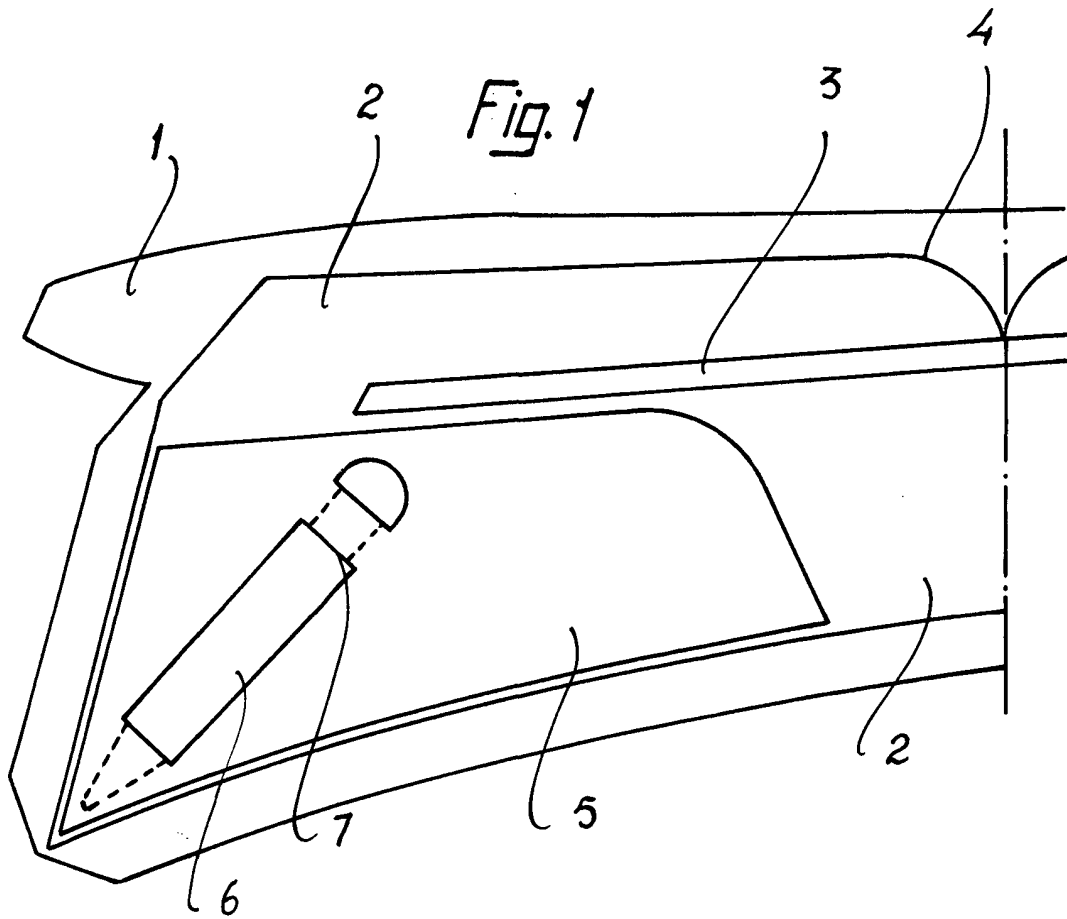

Madrid, a
p.a.