

156893

17 MAR. 1977



156893

memoria descriptiva

SECCION TECNICA
CLASIFICACION I. P. C.
CLAS. B42
D

MODELO DE UTILIDAD

Que se solicita en España por VEINTE
AÑOS, a favor de DON RAMON SANS BELLMUNT
de nacionalidad Española, residente en
BARCELONA.- C/. Llull 7 y 9 por " BUBIER-
TA LAMINAR "



5.- Se refiere éste modelo de utilidad, conforme su enúnciado indica, a una cubierta para libros, cuadernos o similares de carácter laminar y lograda en una o mediante una capa de material plástico, delgada y con preferencia transparente.

10.- Este tipo de cubierta, se destina, por su escaso costo de obtención y por tanto de venta, para cubrir los libros, cuadernos o ediciones de todo tipo, evitándose los consabidos forros, siempre laboriosos de efectuar, poco prácticos debido a la facilidad con la que se rompe el papel y otra serie de desventajas que no es necesario relacionar.

15.- Envoltentes u cubiertas de este tipo, se han ideado múltiples. Incluso en materias sintéticas, pero en general, todas ellas, adolecen de una constitución debidamente estudiada para cubrir con efectividad la función a que están destinados y sobre todo de una deficiencia manifiesta en las zonas de plegado y en las costuras o soldaduras.

20.- Como es natural, la cubierta en la práctica, está sometida a todo tipo de manoseos, plegados, arrugados y

156893

- 3 -

17



anomalías similares que provocan, debido a la fragilidad de la lámina, que en sus puntos más rígidos, las costuras o soblecés, se quiebre y termine rompiéndose.

5.- Otra deficiencia que encarece la manufactura de dichas cubiertas, es el plegado de las zonas que así se requieran, sometiénolas a proceso de regletado termoplástico susceptible de deformarse y de no cumplir con efectividad la envoltura del objeto donde se aplique.

10.- Una de las ventajas con las cuales se suplen los inconvenientes citados, es que dicha cubierta cuenta en toda su periferia con un refuerzo que a la sazón, está constituido por una cinturilla de papel, plástico tela o similar rebordeado todo el borde circundante de la misma, por sus bordes libres, plegada en forma de "U" o abrazando las dos caras de estos, por supuesto, parcialmente o en una pequeñísima porción de la zona.

15.- Esta disposición permite, por su rigidez y flexibilidad, reforzar considerablemente el conjunto pero al mismo tiempo por simple doblez, determinar el plegado y formación de solapas, sin recurrir a procedimientos previos de plegado mecánico.

20.-



Otro detalle del modelo es que un

lapas se establece a base de una tira o banda de cartulina, con preferencia sujeta por la propia cinta circundante, adhesiva, sirviendo para recibir por en-

5.- caje una de las tapas y además como tarjeta para señalar en ella los pormenores que se consideren necesarios o datos personales, o domiciliarios, propagandísticos u otros.

Una idea más amplia de las características del
10.- modelo, la realizaremos a continuación, al hacer referencia a la lámina de dibujos que a ésta memoria se acompaña en la que, de manera un tanto esquemática y sólo por vía de ejemplo, se representan los detalles preferidos del modelo.

15.- En los dibujos:

La figura 1ª es una vista en perspectiva del conjunto.

La figura 2ª es una vista en sección según un plano vertical de dicha cubierta.

La figura 3ª es un detalle en sección, aumentada, de

20.- la lámina de cartulina que forma un alojamiento.

393

17 MAR



- Comentando las referencias numéricas de dicha lámina de dibujos, se hace constar que dicha cubierta está formada por una lámina -1- de material transparente, plástico de fino grosor y de forma preferentemente rectangular doblada en dos planos casi simétricos
- 5.- -1a- y -1b- éste, prolongado ligeramente en una porción equivalente a la zona -2- las cuales bien determinadas por imaginarias líneas de doblez que representamos a trazos.
- 10.- Toda la lámina, perifericamente, está circundada por un refuerzo -4- formado por una cinturilla adhesiva doblada sobre si misma y abarcando ambos lados, parcialmente, de los bordes que recubre de tal forma que refuerza, considerablemente toda la lámina dándole especial consistencia.
- 15.- En la cara interior del plano -1a-, en el borde inferior y longitudinalmente, se establece una banda, también laminar -3-, con preferencia o preferentemente de cartulina o materia similar adecuada la cual queda
- 20.- ajustada por la propia disposición de la cinturilla -4-

156893

- 6 -

17 MAR.



5.- facultándose, por su borde superior, totalmente, de un acceso a la separación -3a- que entre la cara interior del plano -1a- y de la cartulina -3- se establece, para encajar en la tapa que le corresponda, asegurando perfectamente su disposición y aportando una zona especial para consignar en ella o sobre ella, datos, referencias, propagandas etc.

10.- Una vez descrita convenientemente la naturaleza del modelo, se hace constar a los efectos oportunos que el mismo no queda limitado a los detalles exactos de ésta exposición sino que, por el contrario, en él, se introducirán aquellas modificaciones de detalle que las circunstancias y la práctica pudieran aconsejar, siempre que no se alteren las características esenciales del objeto descrito, que se resumen en las siguientes:

15.-

REIVINDICACIONES

20.-

1ª "CUBIERTA LAMINAR", esencialmente caracterizado al estar formado por una superficie laminar, con preferencia sintética y transparente, conformada por una superficie rectangular doblado en dos planos casi simétrica-

156893

- 7 -



17 MAR. 1970

- mente iguales, uno de ellos ligeramente prolongado en un sector que forma una solapa y especialmente circundada por una cinturilla, doblada sobre si misma, abarcando en la equivalencia de su mitad proporcional al ancho, los respectivos lados del borde que recubre.
- 5.- 2ª "CUBIERTA LAMINAR", conforme a la anterior reivindicación caracterizada porque dicha cinturilla, además de constituir un refuerzo general de la lámina implica que, sin intervención de funciones mecánicas, se determinen los plegados necesarios a los planos y solapas mencionadas.
- 10.- 3ª "CUBIERTA LAMINAR", de conformidad con la 1ª reivindicación caracterizado porque en el plano opuesto al que contiene la solapa mencionada, se prevé a lo largo del borde inferior, una banda también laminar o cartulina facultada por su borde superior de acceso a la separación interior que forman los planos respectivos que las contienen, estableciendo un alojamiento seguro para recepción de la tapa a envolver y constituyen una zona para la señalización facultativa de datos, referencias, propagandas u otros.
- 15.-
- 20.-

156893

- 8 -



4.º.- " CUBIERTA LAMINAR "

Según se describe y reivindica en la presente memoria
descriptiva, que consta de ocho hojas mecanografiadas por
una sóla de sus caras y una lámina de dibujos que la ilus-
tran.

5.-

Madrid,

07 MAR. 1970

EL AGENTE OFICIAL.,

A. L. DE LA HERRAN
P. P.

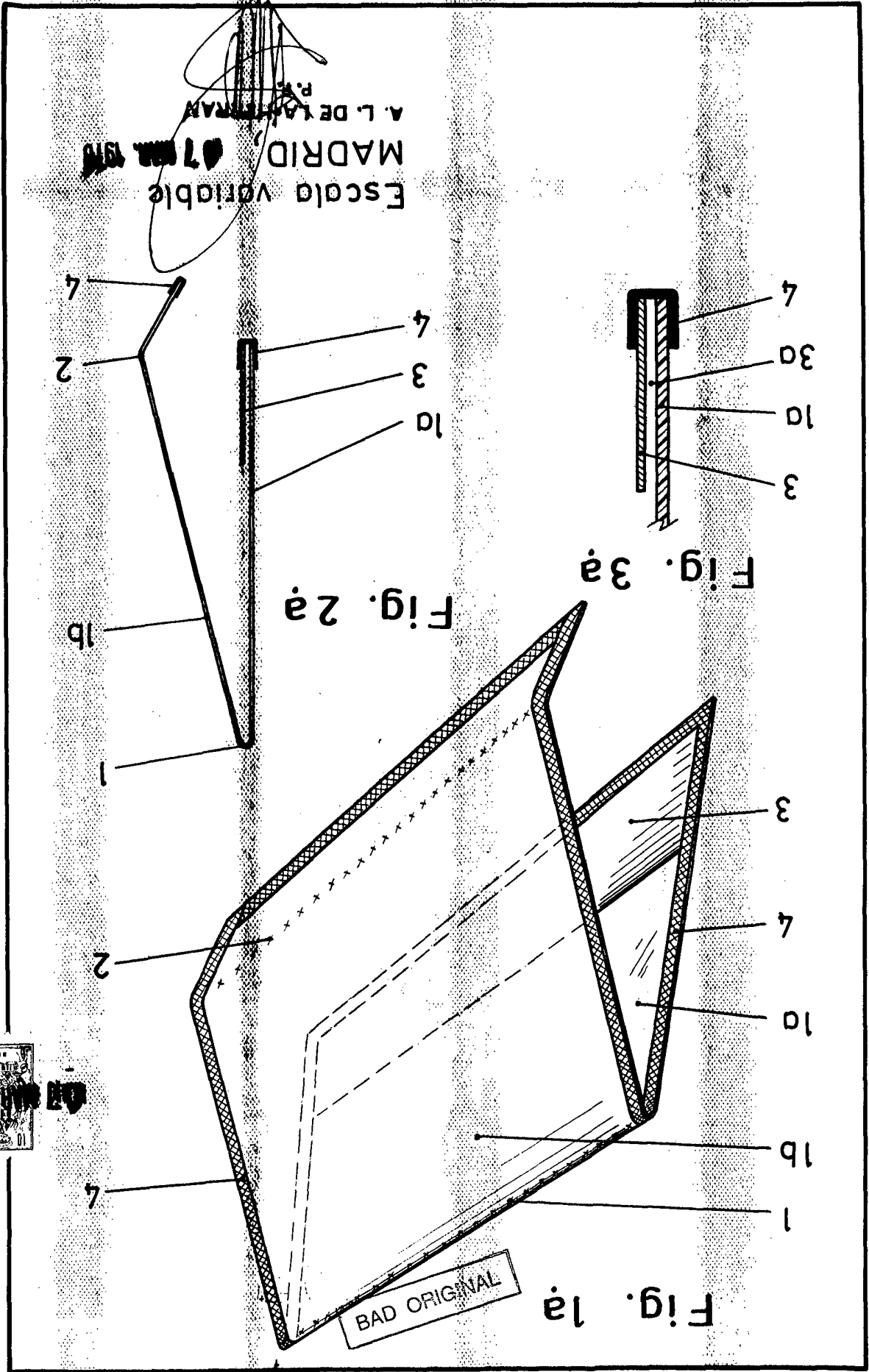

Escuela variable
 MADRID, 7 MAR 1916
 A. L. DE LA TORRE
 P. 12

