

156887



SECCION TECNICA
CLASIFICACION I. P. C.
A 47
L

MEMORIA DESCRIPTIVA

=====

Correspondiente a la solicitud de registro de un Modelo de Utilidad que, por veinte años se solicita para España, a favor de Don Andrés PEREZ RUIZ, de nacionalidad española, domiciliado en Barcelona, Conde Bonell, 99, 3º, 1ª - - - - -

p o r

" APARATO PARA LA LIMPIEZA DE SUELOS "

=====

El presente modelo de utilidad se refiere a un aparato para la limpieza de suelos.

5 Mayormente concierne el modelo, a un aparato o carro con ruedas que comprende dos cubos libres, uno para el agua limpia en el que se introduce la esponja o bayeta del fregasuelos para empaparla de agua y el otro cubo para escurrir el agua sucia de dicho elemento, mientras se va fregando.

10 Gracias a ello el agua limpia del cubo correspondiente apenas se ensucia, contrariamente a lo que ocurre normalmente cuando se trabaja con un aparato de un solo cubo; la ventaja que esto representa



es ovbia, pues no hay que cambiar el agua tan a menudo y el fregado del suelo resulta más perfecto.

Los dos cubos van dispuestos en la parte inferior del armazón metálico del aparato, el cual presenta por su parte superior un marco en el que van dispuestos dos escurridores del agua, uno que queda situado sobre el cubo del agua limpia y el otro sobre el cubo del agua sucia.

Estos escurridores están dotados de un elemento o punto de apoyo en el cual se encaja para la operación de escurrido, un elemento dentado o pieza similar de que está dotado el cuerpo del fregasuelos complementario del aparato, con lo cual puede escurrirse a voluntad el agua de la esponja o bayeta del mismo, haciendo palanca sobre el punto de apoyo con el mango del fregasuelos.

Como es lógico, con el escurridor del agua sucia se elimina casi por completo el agua de fregasuelos, para seguidamente volver a impregnarlo con el agua limpia del otro cubo.

Para la mejor comprensión de la presente memoria descriptiva, se acompaña una hoja de dibujos, en los que se ha representado un caso práctico de realización, que se cita a título de ejemplo no limitativo del alcance de este modelo de utilidad.

En los dibujos:

La figura 1, muestra el aparato para la limpieza de suelos visto en perspectiva.

La figura 2, representa el fregasuelos complementario del aparato de limpiar suelos.

El aparato para limpiar suelos, objeto del modelo, está constituido por un armazón metálico -1- dotado de sendas ruedas, en la parte inferior del cual van dispuestos dos cubos libres -2- y -3-, destinados uno de ellos -2- para el agua limpia y el otro -3- para el agua sucia proveniente del fregasuelos -4- complementario del apa



rato. En la parte superior de este armazón, van dispuestos en forma fija o desmontable, un escurridor -5- para el cubo -2- del agua limpia y otro escurridor -6- con fondo perforado -6'- situado sobre el cubo -3- para escurrir hasta el máximo el agua sucia de la esponja -7- o bayeta del fregasuelos -4-, para seguidamente volver a empapararlo con el agua limpia del cubo -2-, y escurrirlo adecuadamente

A fin de poder efectuar con facilidad el escurrido parcial o total del fregasuelos sobre los respectivos cubos, el plano posterior -8- del cuerpo escurridor -5- del cubo del agua limpia, presenta un tetón de apoyo -9- en el que se encaja, una cresta, dentada, o no, -10- que sobresale del lado anterior del cuerpo del fregasuelos -4-, a fin de tener un punto de apoyo para ejercer la presión adecuada para el escurrido del agua apalancando el mango -11- del fregasuelos sobre dicho punto.

En el plano posterior -12- del cuerpo escurridor -6- del cubo de agua sucia, va dispuesto otro tetón de apoyo -13-, montado en forma deslizable verticalmente y provisto de un elemento roscado de fijación, al efecto de poderlo graduar en altura, al objeto de obtener prácticamente un prensado de la esponja o bayeta impregnada de agua sucia, para su eliminación.

En cuanto al fregasuelos, está previsto que el cuerpo del mismo esté compuesto preferentemente de dos o más cuerpos esponjosos recubiertos total o parcialmente por una pieza de bayeta y con lienzos del propio material intermedios.

El modelo, dentro de su esencialidad puede ser llevado a la práctica en otras formas de realización que difieran en detalle de la indicada a título de ejemplo, a las cuales alcanzará igualmente la protección que se recaba. Podrá pues fabricarse el aparato para la limpieza de suelos, de referencia, en cualquier forma y tamaño, con los materiales y medios más adecuados, por quedar todo ello com



prendido en el espíritu de las reivindicaciones.

N O T A

EN RESUMEN: el presente Modelo de Utilidad que por veinte años se solicita para España, ha de recaer sobre las siguientes reivindicaciones:

5

1ª.- APARATO PARA LA LIMPIEZA DE SUELOS, caracterizado por estar constituido por un **armazón** metálico dotado de sendas ruedas, en la parte inferior del cual van dispuestos dos cubos libres, destinados uno de ellos, para el agua limpia y el otro, para el agua sucia proveniente del fregasuelos complementario del aparato, en la parte superior de cuyo armazón, van dispuestos un escurridor para el agua limpia y otro escurridor con fondo perforado situado sobre el otro cubo, para el agua sucia, para el escurrido del agua sucia de la esponja o bayeta del fregasuelos.

10

15

2ª.- APARATO PARA LA LIMPIEZA DE SUELOS, según la anterior reivindicación, caracterizado por presentar el plano posterior del cuerpo ----- escurridor del agua limpia, un tetón de apoyo en el que se encaja una cresta que sobresale del lado anterior del cuerpo del fregasuelos, a fin de tener un punto de apoyo para el escurrido del agua, apalancando el mango del fregasuelos sobre dicho punto de apoyo.

20

25

3ª.- APARATO PARA LA LIMPIEZA DE SUELOS, según las anteriores reivindicaciones, caracterizado por ir dispuesto en el plano posterior del cuerpo escurridor del cubo de agua sucia, otro tetón de apoyo para el fregasuelos, montado en forma deslizable verticalmente y provisto de un elemento roscado de fijación, al objeto de poderlo graduar en altura.

30

4ª.- Por último se reivindica como objeto sobre el que ha de recaer el presente Modelo de Utilidad que por veinte años se solicita registrar para España, - - - - -

p o r



" APARATO PARA LA LIMPIEZA DE SUELOS "

Todo conforme queda expresado en la presente Memoria Descriptiva que consta de cinco hojas foliadas y escritas a máquina por una sola cara y planos que se acompañan.

Madrid, 17 MAR. 1970

P.A.,

PEDRO FILLU MANA  
S.P.

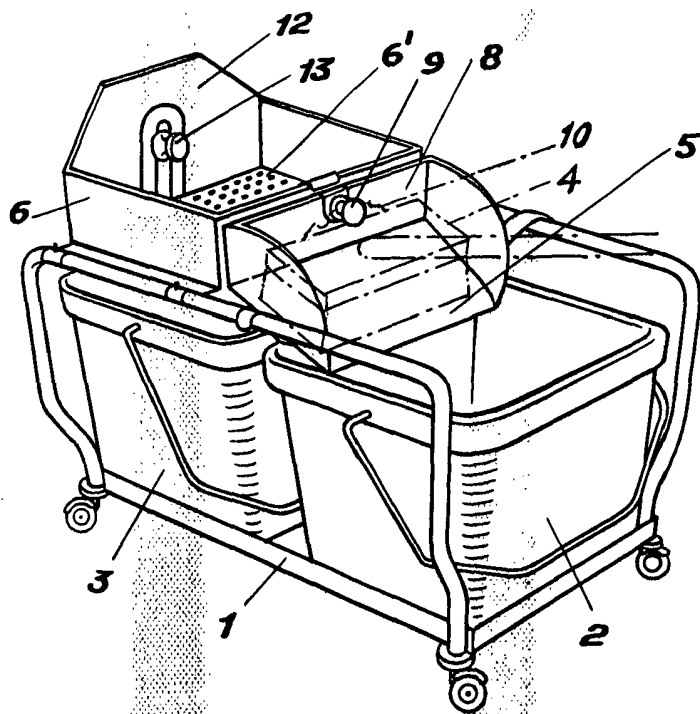

Fig. 1

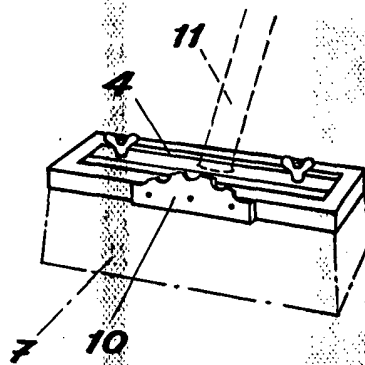

Fig. 2

Madrid 17 de Marzo de 1970

P. L. S.  
PEREZ RUIZ MANA  
P. P.

Escala variable