

156834

156835

MALA REPRODUCCION
POR DEFECTO DEL ORIGINAL

156835

PATENTE DE INVENCION
por 20 años

a favor de D. José F. ROMERO SANCHEZ y D. José VACA SALA
de nacionalidad española
residentes en Barcelona, calle Provenza, 276 y Dos de
Mayo, 320 respectivamente
por: "APARATO DEPURADOR DE GASES PARA GASOGENOS Y GENE-
RADORES DE GAS EN GENERAL" (Clase 13ª, Grupo 2º del No-
menclator)

MEMORIA DESCRIPTIVA

La patente de invención a que se refiere la presente Memoria descriptiva se refiere a un aparato depurador de los gases producidos en los gasógenos o generadores de gas, en el cual la depuración o filtración de los gases se realiza con ayuda de agua o un líquido cualquiera.

5.

He aquí las características del aparato en cuestión para cuya mejor y más clara comprensión se acompañan los dibujos de la hoja adjunta en los que a título de ejemplo se representa un caso de ejecución práctica del mismo.

10.

En los citados diseños, la fig. 1 representa un corte en alzada del aparato y la fig. 2 una sección en planta del mismo por la línea A-B.

15.

El aparato se compone de una caja exterior 1 de sección poligonal o cilíndrica y de fondo cónico 5, cerrado éste mediante un tapón roscado (7) y provistas las paredes laterales de aquella y fondo para su mejor refrigeración de varias aletas 6-6' exteriores y 6''-6''' interiores. Dicho recipiente va lleno de líquido hasta el nivel que permite el tubo 13. En la parte superior lleva una tapa 4 por la cual pasan los tubos de entrada de gases 2 y de salida 3. El referido tubo de entrada 2 llega hasta el centro de la caja y a la altura conveniente de cuyo extremo pende una placa o disco 15 destinada a flotar sobre el líquido unida al tubo por mediación del manguito elástico 20 que le permite subir, bajar o inclinarse libremente en todos sentidos yendo guiada verticalmente por el centro por mediación de una anilla 17 que resbala a lo largo de una varilla central 18 fija mediante una cruceta 19 al extremo del tubo 2.

20.

25.



Dicha placa o disco 15 de cualquier material adecuado es mantenida a la superficie del líquido 14 por mediación de unos flotadores 16 fijados en la misma que la sostienen y obligan a seguir todas las variaciones de nivel que efectúa dicho líquido.

5. En el interior de la caja 1 va dispuesto otro departamento 8 formado por paredes paralelas a la caja exterior y con el fondo (11) en forma de tolva por cuyo centro pasa el final del tubo 2. Del citado fondo parten unos tubos de desagüe 12. En la parte superior de las paredes de dicho departamento 8 y gracias a unos cortes verticales practicados en toda la longitud de su perímetro van dispuestas alternativamente unas aletas 10 formando ángulo con las citadas paredes las que determinan sendos espacios abiertos para dejar paso libre al gas. Los extremos libres de las citadas paredes van fijos por cualquier medio a la tapa 4 de la cual penden.

20. En el interior del propio departamento 8 va dispuesto un tabique vertical 8' de paredes paralelas al anterior unido por la parte superior a la tapa 4 y en cuyos extremos inferiores llevan también practicadas alternativamente unas aletas 10' análogas a lo indicado en 10.

25. En el centro del depósito interior 8' se encuentra una abertura 21 de salida de gases practicada en la tapa 4 que comunica con el tubo de salida 3 que conduce los gases al motor y en otro lado accesible de la misma tapa se encuentra un orificio con tapón 22 que sirve para lavar y llenar de nuevo de agua el aparato.

30. Situado en la entrada del mencionado tubo (3) de conducción de gases al motor va emplazado un filtro de seguridad (19') cuya finalidad es la de impedir que en un momento dado en que por cualquier causa fortuita deje de funcionar el filtro de líquido, pasen los gases sucios al motor.

35. Dicho filtro de seguridad cuyas paredes superior e inferior pueden ser independientes o estar formadas por las propias paredes del tubo, constituye una especie de cajetín cuyas bocas de entrada y salida van provistas de dos tabiques de tela metálica (24) en cuyo interior va también alojada cierta cantidad de estopa ó algodón la cual retendrá el gas todas sus impurezas y obstruyendo el mencionado tubo determinará el paro del motor.

45. Su funcionamiento es como sigue: Por el orificio 22 se introduce agua hasta la altura del tubo 13 que sirve para indicar el nivel conveniente y una vez el agua ha llegado hasta dicho nivel se cierran estos orificios 22 y 13 estando ya entonces el aparato listo para funcionar.

50. La corriente del gas que se trata de depurar pasa a través del aparato ya sea impulsándolo o aspirándolo. Dicho gas penetra por el tubo 2 y el manguito elástico 20 hacia la abertura central 23 de la placa 15 formándose entre dicha placa y la superficie del líquido 14 una fuerte corriente de gas que se esparce horizontalmente hacia los lados haciendo barbotear el líquido y ocasionando una depresión en dicho espacio que obliga a la placa a presionar más el líquido asegurando así un contacto íntimo del mismo con la corriente de gas pese a los desniveles y oscilaciones que puede efectuar dicho líquido con lo que el gas en contacto íntimo con el líquido deja en el mismo todas las impurezas



- que contiene. Una vez el gas habrá pasado por entre el disco o placa 15 y la superficie del líquido 14 correrá el camino indicado por las flechas y pasando por entre los conductos 10-10' y en contacto con las paredes de la
5. caja (1) y departamentos 8-8' y aletas condensará el vapor que se pueda formar y por sus cambios bruscos de dirección se desprenderá de las partículas de líquido que pueda arrastrar la corriente del gas que por gravedad volverán al fondo del depósito 11 que a través de los tubos 12 es devuelto dicho líquido al depósito 14. Finalmente el gas en su recorrido encuentra la abertura 21 y el filtro de seguridad 19' que le conduce al tubo de salida 3.

N O T A

15. R E I V I N D I C A C I O N E S

Se reivindica como objeto de la presente patente de invención: "APARATO DEPURADOR DE GASES PARA GASOGENOS Y GENERADORES DE GAS EN GENERAL" que se caracteriza y distingue:

20. 1ª.- Por constar de una caja o recipiente exterior de sección poligonal o cilíndrica y de fondo cónico provistos tanto éste como las paredes laterales de aquélla de aletas de refrigeración y cerrado el propio fondo mediante un tapón, cuya caja o recipiente está destinada a contener agua u otro líquido a propósito hasta un nivel determinado.

30. 2ª.- Por disponerse encima de la caja o recipiente a que se refiere la reivindicación 1ª una tapa que permite el paso de dos tubos uno para la entrada y otro para la salida del líquido.

35. 3ª.- Por llegar el tubo de entrada hasta el centro de la caja, a la altura conveniente de cuyo extremo pende una placa destinada a flotar sobre el líquido del depósito, unida al tubo por mediación de un manguito elástico que le permite subir, bajar o inclinarse libremente en todos los sentidos yendo guiada verticalmente por el centro gracias a un anillo que resbala a lo largo de una varilla central fija mediante una cruceta al extremo del tubo.

40. 4ª.- Por mantenerse la placa a que hace referencia la reivindicación anterior en contacto permanente con el nivel del líquido gracias a unos flotadores fijados a la misma los cuales la sostienen y obligan a seguir las variaciones del líquido.

45. 5ª.- Por llevar dispuesto en el interior de la caja descrita en la reivindicación 1ª otro departamento formado por paredes paralelas a la caja exterior y con el fondo de tolva por cuyo centro pasa el final del tubo de entrada de gas y de cuyo fondo parten unos tubos de desagüe.

50. 6ª.- Por disponerse en el interior del departamento a que se alude en la reivindicación anterior un tabique vertical de paredes paralelas al anterior unido por la parte superior a la tapa de la caja exterior.

- 7ª.- Por estar dotado de un filtro de seguridad constituido por un cajetín dispuesto en el conducto de gases cuyas



bocas de entrada y salida están dotadas de dos tabiques de tela metálica y en cuyo interior va alojada cierta cantidad de estopa o algodón que al absorber las impurezas de los gases determina el paro del motor.

5. 8ª.- Por llevar dispuestos los departamentos y tabiques a que hacen referencia las reivindicaciones 5ª y 6ª en la parte superior y gracias a unos cortes longitudinales practicados en toda la longitud de su perímetro sendas aletas formando ángulo con la superficie longitudinal de los mismos, que
10. determinan unos espacios abiertos para dejar paso libre al gas.

9ª.- Por pasar el gas en el aparato deparador ya sea por impulsión o por aspiración.

15. 10ª.- Por penetrar el gas por la abertura central de una placa sostenida a la superficie del líquido por unos flotadores formándose entre dicha placa y la superficie de dicho líquido una fuerte corriente del gas procedente del gasógeno que se esparce horizontalmente hacia los lados haciendo bobotear el líquido y ocasionando una depresión en dicho espacio que obliga a la placa a presionar más el líquido asegurándose así un contacto íntimo del mismo con la corriente de gas pese a todos los desniveles y oscilaciones.
- 20.

25. 11ª.- Por correr el gas una vez depurado hacia los conductos de la caja y departamentos relacionados en las reivindicaciones 5ª, 6ª, 7ª y 8ª en donde puesto en contacto con las paredes de los mismos y las aletas de que va provisto soltará por condensación las partículas de vapor de agua que lleve en suspensión las cuales volverán al fondo del depósito o a la tolva de donde será devuelta por los tubos de desagüe
30. al depósito común.

Sean cuales fueren las circunstancias que concurren con la esencialidad del objeto de la Patente de invención descrita que recaerá sobre:

35. " APARATO DEPURADOR DE GASES PARA GASOCENOS Y GENERADORES DE GAS EN GENERAL " (Clase 13ª, Grupo 2º del Nomenclator).

Consta la presente Memoria descriptiva de cuatro páginas foliadas y mecanografiadas por una sola cara y va acompañada de dibujos aclarativos en una hoja.

Barcelona, 28 de Marzo de 1942

P. A.

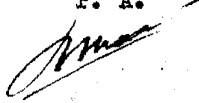

Fig. 1

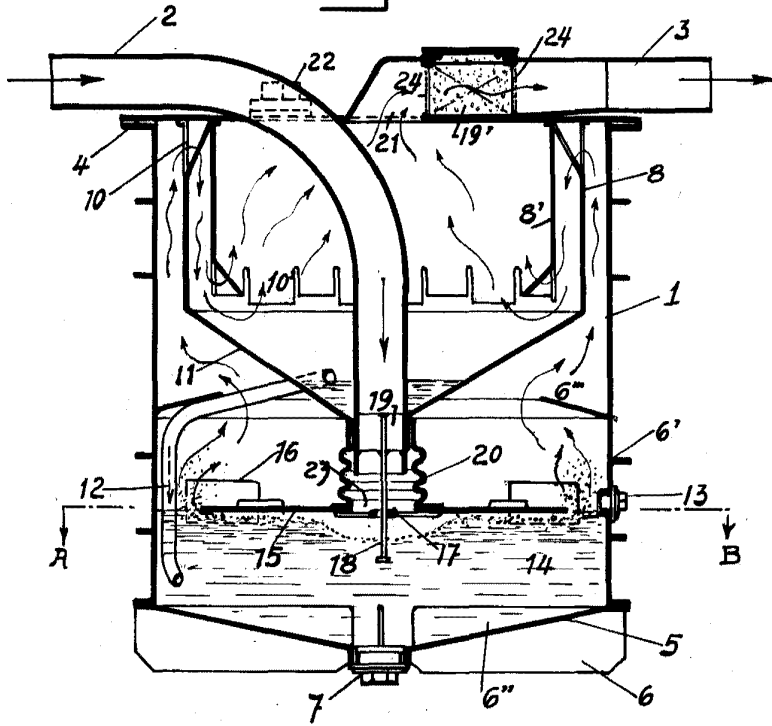
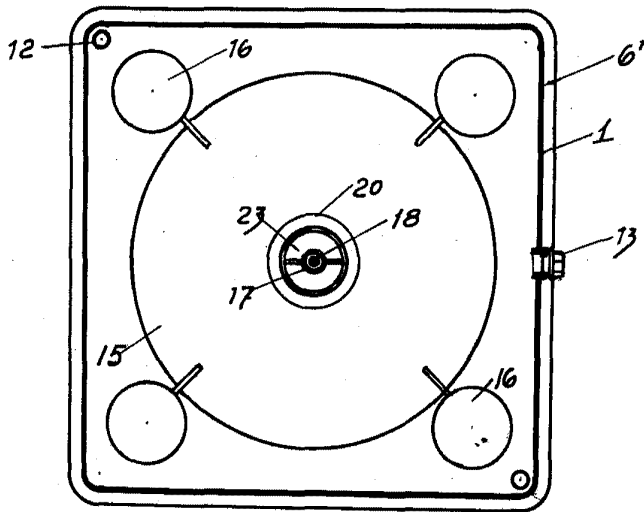

Fig. 2.



Barcelona 28 Marzo de 1942

P. A.

Escala variable

