

SECCION TECNICA
CLASIFICACION I. P. C.
CLASE <u>A 47</u>
SUBCLASE <u>K</u>

26



MODELO DE UTILIDAD

a, favor de

Dn. JOAQUIN SURIS DALMAU, de nacionalidad española,  
5 domiciliado en Barcelona, calle Bellver nº 11,

por:

" DUCHA PORTATIL "

-o00o-

MEMORIA DESCRIPTIVA

10 El presente modelo de utilidad tiene por objeto,  
como su enunciado indica, una ducha portátil, de construcción  
sencilla y efectiva, la cual puede ser portada cómodamente en  
excursiones a campo y playa para su utilización en el momento  
que se considere oportuno, cumpliendose los fines esenciales  
15 para los que el modelo ha sido concebido con la máxima seguridad y eficacia.

Una de las particularidades de esta ducha portátil la constituye el hecho de estar integrada por un cuerpo de-

26F



20 depósito para el agua, de forma preferentemente esférica, y de naturaleza flexible, lo que posibilita que el líquido que porte pueda ser impulsado a la presión que el usuario guste, ya que, para ello, bastará con presionar mas o menos el cuerpo depósito durante la operación de duchado.

25 Otra particularidad de este modelo la constituye el hecho de que el precitado cuerpo depósito flexible, está provisto de un gollete que sobresale ligeramente de su superficie, sobre cuyo gollete se adapta y fija, por cualquier medio convencional, tal como rosca, cola de milano, o simple encaje a presión, una pieza rejilla para salida  
30 del líquido, la cual cuenta con medios, igualmente convencionales, que permiten la adaptación y fijación sobre ella de una cápsula de cobertura y cierre, cuya cápsula está unida con posibilidad de giro al extremo de una tira que tiene su otro extremo unido al cuerpo depósito, pudiendo constituirse  
35 se esta tira en asa para portado del conjunto de la ducha portátil.

En su caso el recipiente depósito puede estar unido a una bolsa envolvente que facilite su portado.

40 Estas son a grandes rasgos las particularidades de la ducha portátil objeto de este modelo de utilidad, cuyas características se pondrán de manifiesto, más claramente en el transcurso de la descripción que a continuación se dará, en la que, para facilitar su comprensión, se hace referencia a la lámina de dibujos adjunta, en la que de manera  
45 un tanto esquemática y tan solo por vía de ejemplo se muestran los detalles principales del modelo. Estos detalles se dan a título ilustrativo, por lo tanto esta memoria debe ser considerada sin carácter restrictivo alguno en cuanto a for-



mas, dimensiones, proporciones y materias se refiere.

50 En la lámina de dibujos adjunta:

La figura 1 muestra una vista en perspectiva del conjunto de la ducha portátil que se preconiza.

En la figura 2 se muestra una sección del conjunto de la ducha portátil, en la que se pone de manifiesto las partes que la integran así como la particular conformación y montaje de las mismas.

Como se puede apreciar en las figuras enumeradas, la ducha portátil que se preconiza comprende un cuerpo depósito -1- de naturaleza flexible de cuya superficie sobresale un gollete -2- sobre el que se adapta y fija una pieza -3- a modo de corona que, en su centro, forma rejilla -4- por la que se expelle el contenido del recipiente depósito -1-. La corona rejilla -3-4- se cubre y cierra mediante una cápsula -5- que está fijada al extremo de una tira -6-, la cual, estando la cápsula -5- en posición de cerrado, se constituye en asa para facilitar el manejo del recipiente depósito -1-.

En su caso el recipiente depósito -1- puede estar alojado en el interior de una bolsa -7- solidaria de la superficie de dicho depósito, cuya bolsa presenta en los opuestos de su embocadura aberturas asa para el cómodo transporte del conjunto.

Para efectuar el duchado con la ducha portátil descrita, se cuelga o dispone el recipiente depósito -1- sobre la cabeza del usuario, o bien se dispone de modo que la boquilla -3- con rejilla de salida -4- quede frente a la zona del cuerpo del usuario que se haya de refrescar y, seguidamente, se presiona la superficie del recipiente de-

26



pósito -1- haciendo que el contenido de éste salga con más  
80 o menos presión según la que se ejerza sobre dicho depósi-  
to. Fuera de uso la boquilla de salida -3-4- se cierra median-  
te la cápsula -5-. Para el llenado del recipiente depósito  
-1- basta con desmontar la corona rejilla -3-4-, quedando el  
gollete -2- libre para paso del liquido.

85 De la descripción que antecede y representa-  
ciones de la lámina de dibujos adjunta, se infiere la cons-  
titución y funcionamiento de la ducha portátil objeto de este  
modelo de utilidad.

Se hace constar a los efectos oportunos que  
90 en el conjunto de este modelo se podrán introducir todas aque-  
llas variaciones de detalle que las circunstancias y la prác-  
tica pudieran aconsejar, siempre y cuando que, con las mismas,  
no se modifiquen las características esenciales de la ducha  
portátil descrita.

95

N O T A

Se declara de novedad el contenido de las si-  
guientes

R E I V I N D I C A C I O N E S

1.- Ducha portátil, que se caracteriza por  
100 estar constituida por un recipiente depósito flexible pro-  
visto de un gollete en el que se adapta y fija una corona  
que cubre la salida del gollete con una rejilla por la que  
se expelle el contenido del recipiente depósito, siendo cerra-  
da esta corona rejilla por una cápsula de obturación que es-  
105 tá montada en el extremo de una tira cuyo otro extremo está  
unido al cuerpo del recipiente, de modo que estando la cáp-  
sula que comporta en posición de cerrado, dicha tira se cons-

26 F



tituye en asa.

2.- Ducha portátil, que se caracteriza porque  
110 el liquido que se aloja en el recipiente depósito a que se  
hace referencia en la reivindicación anterior, se expelle por  
la rejilla, siendo la presión de salida función de la que  
ejerza el usuario sobre el depósito flexible.

3.- Ducha portátil, que se caracteriza porque  
115 el recipiente depósito, a que se hace referencia en las rei-  
vindicações anteriores, se solidariza al interior de una  
bolsa con asas para facilitar el transporte del conjunto.

#### 4.- DUCHA PORTATIL.

Todo ello tal y como se describe y reivindica  
120 en la presente memoria que consta de cinco hojas mecanogra-  
fiadas por una sola de sus caras y se ilustra con la lámina  
de dibujos adjunta.

Barcelona, 26 de Febrero de 1970.

**P. PUJOL**

P. P.

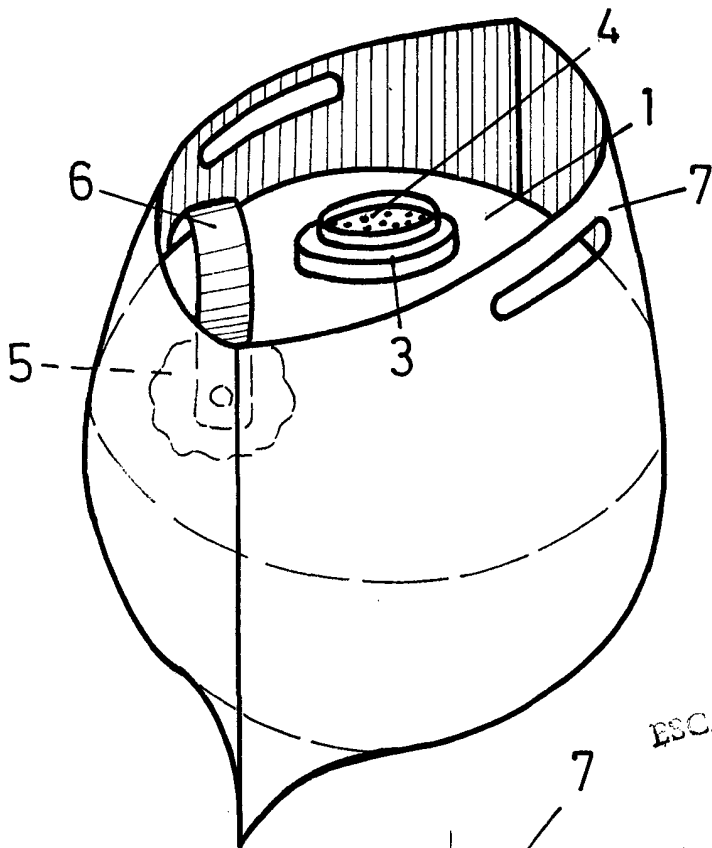

FIG 1

ESCALA VARIABLE

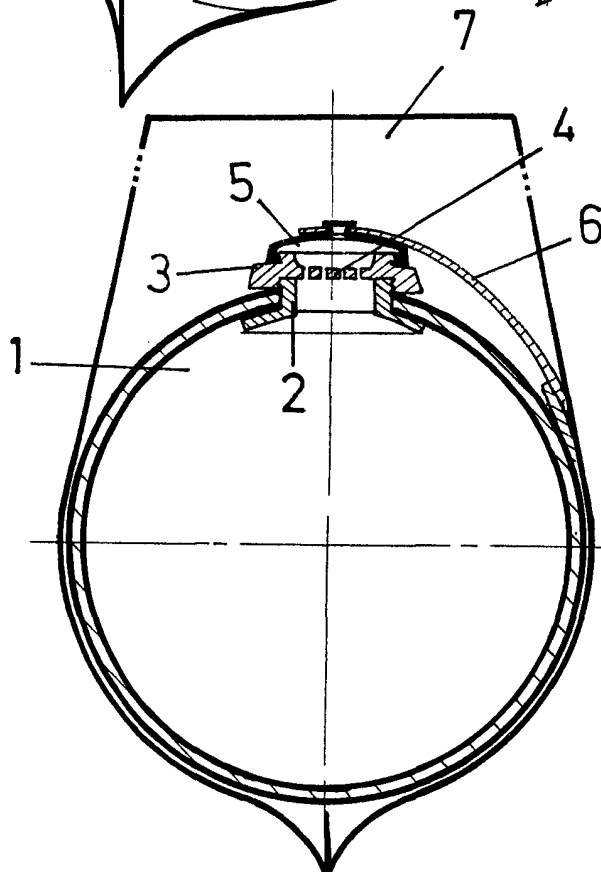

FIG 2

Barcelona, 26 Febrero 1970.

P. PUJOL

P. P.

*Alberto Cerdà*

*[Signature]*