

156582



25 FEB

SECCION TECNICA
 CLASIFICACION I. P. G.
 CLASE A47
 SUBCLASE K

MODELO DE UTILIDAD

por 20 años,

por " SOPORTE PARA PASTILLAS DE JABON ", a favor de D. Fernan
do MARCHESI Fernández-Herce, de nacionalidad española, domi-
ciliado en BARCELONA- Teodora Lamadrid, 38.

MEMORIA DESCRIPTIVA

El presente Modelo de utilidad se refiere a una jabonera o soporte para pastillas de jabón, destinado a su colocación en un cuarto de baño, sala de aseo, lavadero o co-
cina, caracterizándose el citado dispositivo por que, además
5. de realizar satisfactoriamente la sustentación de las piezas de jabón y facilitar su escurrido, presenta un estimable aspecto estético, lo cual es de gran importancia desde el punto de vista de la decoración de un cuarto de baño o recinto simi-
lar, dentro de las tendencias modernas de comunicar un acaba-
do ornamental y agradable a aquellas estancias.

10. El soporte que se describirá consta esencialmente de tres partes, la primera de las cuales es una base sujetadora, destinada a su fijación a la pared, la segunda es el elemento sustentador propiamente dicho y la tercera consiste en una
15. rejamovible sobre la que descansan inmediatamente las pastillas de jabón.

25 FEB. 1953



Para facilitar la explicación, se acompaña a la presente memoria una hoja de dibujos, en los que se ha representado, a título de ejemplo ilustrativo y no limitativo, un caso de realización de un soporte para pastillas de jabón, según los principios de las reivindicaciones.

En los dibujos :

La figura 1 muestra el dispositivo objeto del Modelo, tal como aparece ante un observador o usuario, y la figura 2 representa la base sustentadora, fijada a la pared.

10. La figura 3 es una sección transversal del soporte en correspondencia con la parte media del elemento sustentador y conteniendo la rejilla de apoyo para las pastillas de jabón, mientras que la figura 4 es otra sección transversal en correspondencia con un orificio de montaje del primer elemento y habiéndose separado la rejilla de apoyo.

Los elementos designados con números en los dibujos corresponden a las partes siguientes :

-1-, placa sujetadora, de forma preferentemente rectangular y apaisada, facultativamente hueca, provista de nervios longitudinales -2- y transversales -3- y -4-, que refuerzan su estructura; -5- y -6-, salientes en forma de brazos verticales y simétricos, destinados a sujetar inmediatamente el segundo elemento; -7- y -8-, orificios de la placa -1-, destinados al paso de tornillos que sujetarán dicha placa a la pared; -9-, base, inclinada hacia atrás, del cuerpo sustentador de las pastillas de jabón, el cual forma el reborde delantero -10-, los laterales -11- y -12- y la cara posterior y delantera -13-, la cual se prolonga posteriormente en la -14-, que será la que resulta sujeta inmediatamente mediante los brazos de la placa -1-; -15-, cuerpo reticulado, amovible, destinado a servir de apoyo inmediato para una pastilla de

25 FEB



jabón, con un marco -16- presentando los largueros y travesaños -17-, formando una pluralidad de aberturas intermedias, poseyendo los travesaños unos nervios -18- sobre los que se apoyará el jabón, y prolongándose en unas patas o apéndices 5. -19- que servirán para el apoyo de la reja sobre el fondo -9-; dada la inclinación de éste último y la diferente longitud de aquellas patas, la reja -15- queda prácticamente horizontal, y el agua escurrida de la pastilla de jabón se desliza por el fondo -9- hasta ocupar la posición inferior del mismo. 10. mo.

Los tres componentes del soporte descrito se realizarán ventajosamente de material plástico, susceptible, por sus propiedades, de presentar una resistencia considerable a la deformación y la rotura, con un acabado y colorido agradables, siendo estas dos características particularmente importantes para los elementos que quedan visibles. 15.

Todo cuanto no afecte, altere, cambie o modifique la esencia del soporte descrito, será variable a los efectos del actual Modelo de utilidad.

20. N O T A.

Se reivindica como objeto de este registro por Modelo de utilidad:

1.- Soporte para pastillas de jabón, caracterizado esencialmente por constar de tres componentes asociados, de los cuales el primero consiste en una placa de montaje, de forma preferentemente rectangular, apaisada y facultativamente hueca, con nervios longitudinales y transversales de refuerzo y orificios para el paso de tornillos de fijación a la pared, derivándose de la cara delantera de la citada placa dos brazos 25. simétricos destinados a sujetar el segundo componente, consistente en una especie de caja aplanada de bordes superiores 30.

25 FEB.



- 4 -

redondeados y abiertos, con un fondo inclinado hacia atrás y un reborde delantero y lateral, constituyendo el alojamiento para las pastillas de jabón y la parte visible del dispositivo.

5. 2.- Soporte para pastillas de jabón, según la reivindicación anterior, caracterizado por la provisión de una pieza reticulada y amovible destinada al apoyo inmediato de las piezas de jabón, provista de una pluralidad de nervios longitudinales y transversales, definiendo múltiples aberturas para el escurrido de las pastillas y nervios transversales sobre las que se apoyarán inmediatamente éstas, quedando la pieza reticulada en posición prácticamente horizontal por apoyo de la misma sobre el fondo inclinado mediante patas de longitudes progresivamente crecientes hacia la parte posterior, según la inclinación progresiva del fondo.
- 10.
- 15.

Sean cuales fueren las circunstancias que concurren en la esencialidad del Modelo de utilidad, definido en las anteriores reivindicaciones, cuyo objeto es :

3.- "SOPORTE PARA PASTILLAS DE JABON".

20. Consta la presente memoria de cuatro hojas foliadas, mecanografiadas por una sola cara y de los dibujos unidos a la misma.

Barcelona, 25 FEB. 1970

P.A. de D. Fernando MARCHESI Fernández-Herce.

ALFONSO DURAN

p. p.

Luis Durán

F. J. Luis Durán Benéfam

mm.

29 FEB. 1970

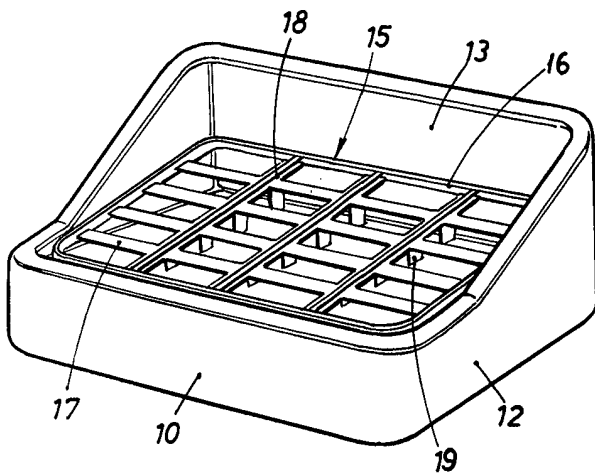

FIG. 1

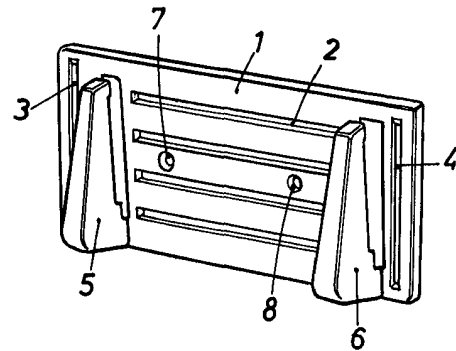

FIG. 2

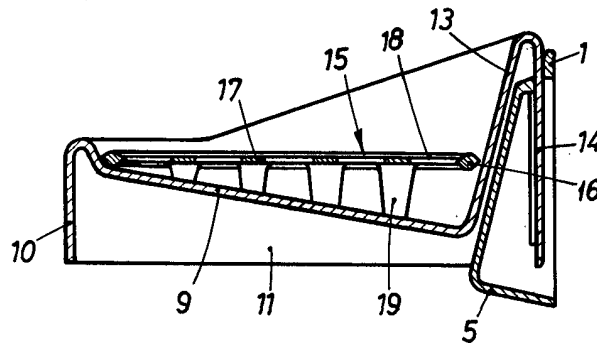

FIG. 3

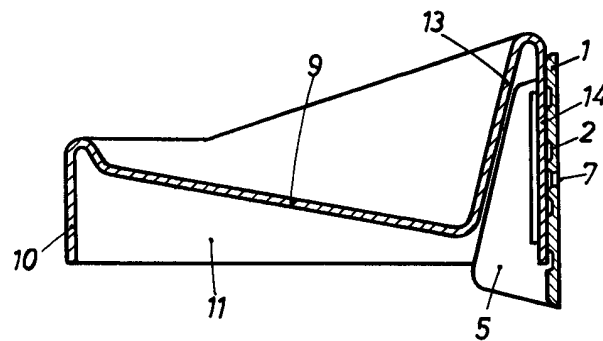

FIG. 4

BARCELONA, 29 FEB. 1970

P. A. ALFONSO DURAN
P. P.

Fdo.: Luis Durán Benejam

ESCALA VARIABLE