



23

156511

SECCION TECNICA
CLASIFICACION I. P. &
CLAS. A 47
CLAS. B

M O D E L O  
D E  
U T I L I D A D

a favor de Don Miguel Angel BENITO FRIAS, de nacionalidad española, residente en Barcelona, Paseo de Fabra y Puig, 338, 7º, 2ª, por "MUEBLE COMBINADO".

- . -

MEMORIA DESCRIPTIVA

La presente invención se refiere a un nuevo tipo de mueble combinado, especialmente diseñado para poder ser incorporado en el mobiliario de viviendas en general.

5. Esencialmente está formado por dos departamentos interiores e independientes entre sí, uno de los cuales, provisto de la correspondiente puerta de acceso, aloja en su interior y de una forma convencional un elemento de aplicación doméstica, como, por ejemplo, una máquina de coser, en tanto que el restante departamento es-
- 10.



- tá dotado de medios para el acondicionamiento de botelle-  
ría y servicio de bebidas, siendo accesible a través de  
una abertura superior que comprende parte del lateral del  
mueble y que se cierra mediante una tapa de carácter aba-  
5. tible que, en la posición de cierre, complementa el con-  
torno y configuración del mismo, mientras que en la de  
apertura se mantiene en posición horizontal con un ala  
extendida a modo de tablero y la otra apoyada contra la  
pared del referido mueble, al objeto de estabilizar la  
10. posición descrita.

Los dibujos adjuntos muestran, esquemáticamente  
y tan sólo a título de ejemplo no limitativo del alcan-  
ce de la presente invención, una forma de llevarla a la  
práctica.

15. En dichos dibujos, la figura 1 muestra una  
vista en perspectiva del mueble combinado, donde se pue-  
den apreciar los dos departamentos que lo constituyen;  
la figura 2 es una vista igual a la anterior, en la que  
se puede apreciar la posición de apertura del departamen-  
20. to bar propiamente dicho.

- Tal como en los referidos dibujos se aprecia,  
el mueble combinado, objeto de la presente invención,  
está formado por dos departamentos -1- y -2- interiores  
e independientes entre sí, uno de los cuales, el -1-,  
25. provisto de la correspondiente puerta de acceso -3-, alo-  
ja en su interior, de una forma convencional, a una má-  
quina de coser, mientras que el restante departamento,  
el -2-, está dotado de medios para el acondicionamiento



- de botellería -4- y servicio de bebidas -5-, siendo registrable superiormente por una abertura -6- que comprende parte del lateral -7- del mueble, la cual se cierra mediante una tapa -8- de carácter abatible que forma ángulo
5. diedro con respecto al contorno de la mencionada abertura -6-. Dicha tapa -8- y en la posición de cierre complementa el contorno exterior del referido mueble, así como su configuración general, mientras que en su apertura se mantiene en posición normal con respecto al cuerpo del
10. mueble con un ala extendida a modo de tablero y la restante o componente del anteriormente citado ángulo diedro, apoyándose contra la pared lateral -7- del mueble, estabilizándose de este modo la posición de la tapa -8- en la descrita posición de apertura.
15. Serán independientes del alcance de la presente invención, los detalles accesorios y las características constructivas empleadas en su realización, sin que ello altere sus propiedades constitucionales y funcionales.

- . -

N O T A

20. Se reivindica como objeto del presente modelo de utilidad:

1. Mueble combinado, caracterizado esencialmente por el hecho de estar comprendido por dos departamentos interiores, uno de los cuales, provisto de la corres-



- pondiente puerta de acceso, es receptor de una máquina de coser, mientras que el restante departamento presenta medios para el acondicionamiento de botellería y servicio de bebidas, cuyo departamento es accesible a través de una abertura superior que comprende parte del lateral del mueble y que se cierra mediante una tapa abatible que forma ángulo diedro correspondiente al contorno de la citada abertura, que en la posición de cierre complementa el contorno exterior del mueble y su configuración, mientras que en la de apertura se mantiene en posición horizontal, con un ala extendida a modo de tablero y la otra apoyada contra la pared del mueble, estabilizando dicha posición de la tapa.
- 5.
- 10.

2. Mueble combinado.

La presente memoria descriptiva consta de cuatro hojas foliadas escritas por una sola cara.

Barcelona, 23 de febrero de 1970

Miguel Angel BENITO FRIAS

p. a.

L. PONTI

R. B.

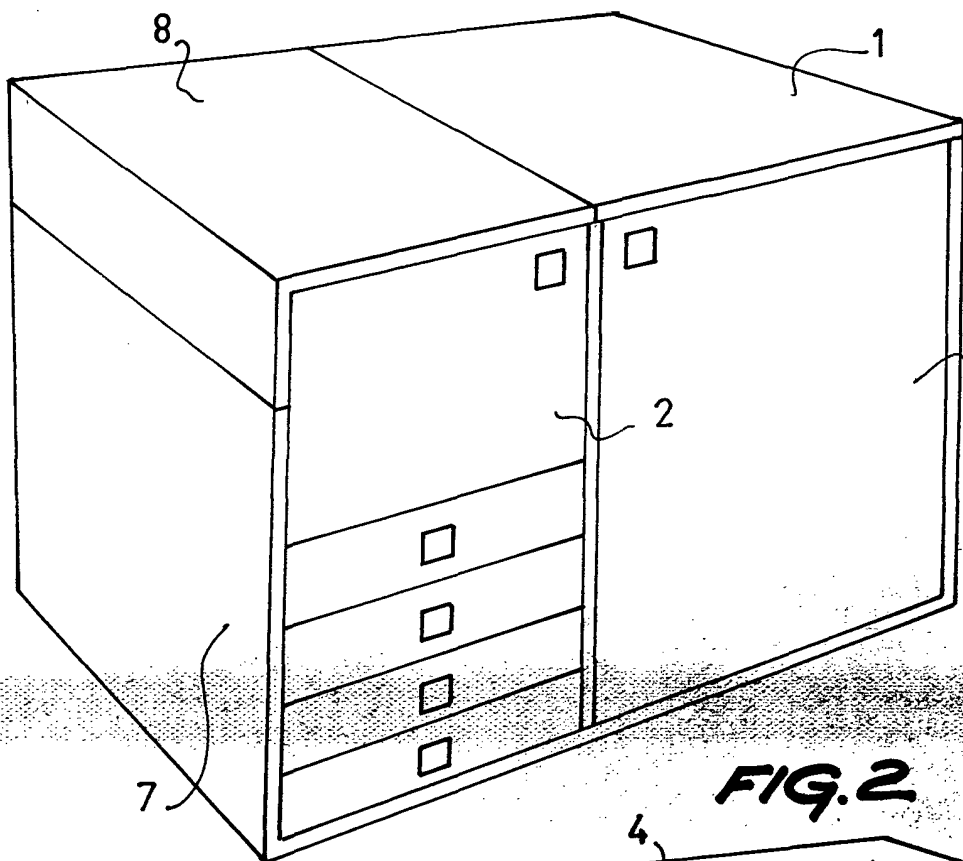

FIG. 1

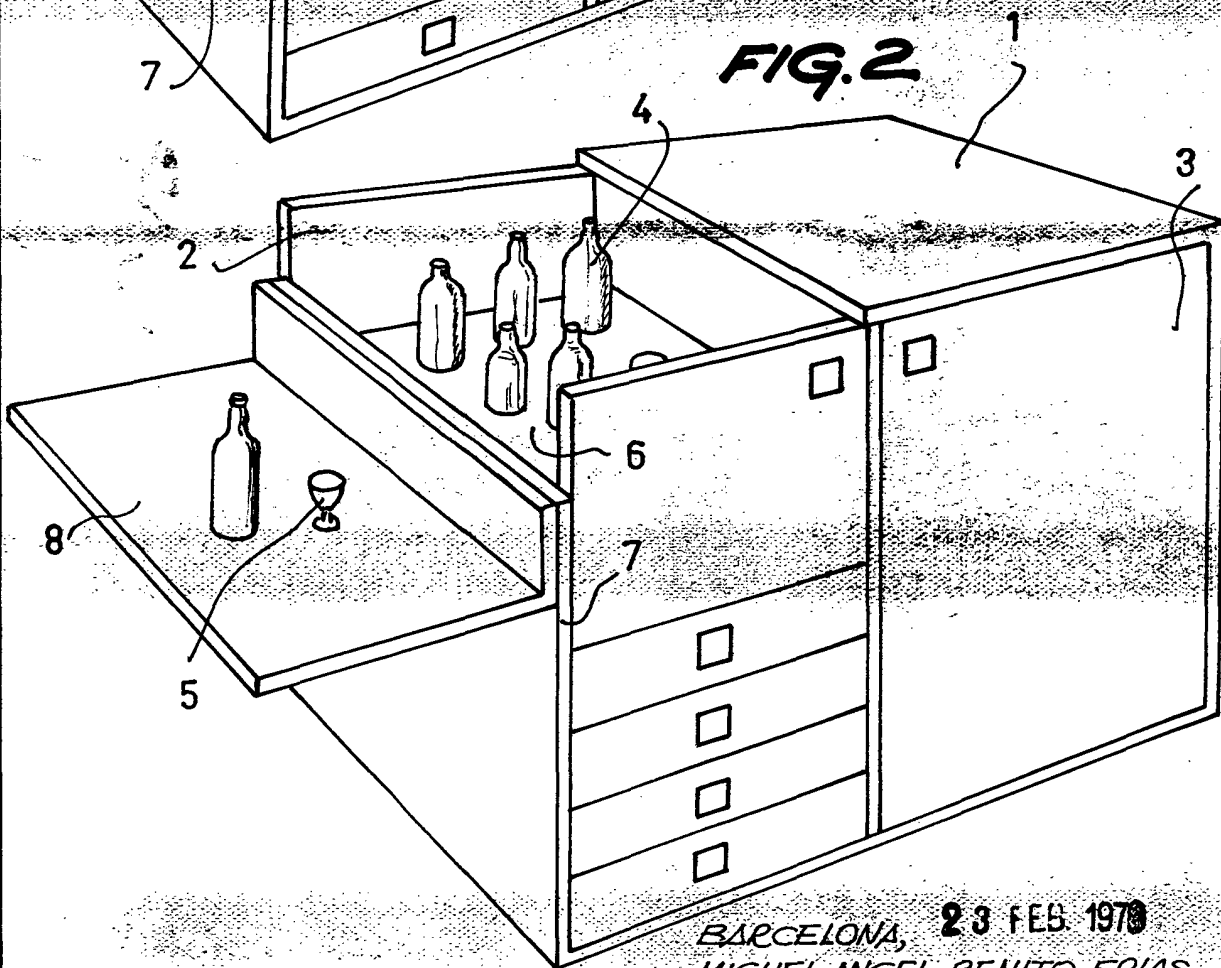

FIG. 2

BARCELONA, 23 FEB 1970  
MIGUEL ANGEL BENITO FRIAS  
P.A.