

156376



28 FEB

SECCION TECNICA	
CLASIFICACION I. P. C.	
CLASE	A 41
CLASE	D

MODELO DE UTILIDAD

que por veinte años se solicita a favor de Camisería Moderna, Sociedad Limitada, de nacionalidad española, domiciliada en calle Preciados, nº 4, MADRID, y que ha de recaer sobre "ENTRE TELA PERFECCIONADA PARA CUELLOS DE CAMISA".

5

=====  
Memoria descriptiva

El registro del modelo de utilidad que se solicita, tiene por objeto garantizar la explotación exclusiva en todo el territorio nacional y sus posesiones, de una entretela perfeccionada para cuellos de camisa, según se describe a continuación y se representa gráficamente en el adjunto dibujo.

10



Es sabido que en la confección de una camisa es de primordial importancia la armadura o entretela del cuello, sobre todo en las camisas de calidad, que no deben precisar plancha y que por tanto tienen que ir provistas de cuellos con entretelas que garanticen la tersura y rigidez convenientes sin necesidad del clásico almidonado, ya totalmente en desuso.

La entretela objeto de este modelo de utilidad, está concebida para lograr cuellos que conserven intacta su forma sin necesidad de planchado o almidonado de ninguna clase.

Está constituida por dos piezas, una correspondiente a la tirilla o parte interior del cuello y otra correspondiente a la parte exterior o visible, unidas mediante pespuntos que marcan la línea de plegado. Esta segunda parte lleva adherida una pieza de material termocolante de la misma forma, pero de tamaño inferior. Sobre ella van adheridas otras dos piezas de material termocolante, cada una de las cuales coincide exactamente con la forma de una mitad de la pieza inferior, a excepción de la zona central, en la que dichas dos mitades no llegan a unirse, quedando entre ambas un pequeño espacio; a cada una de estas mitades se le ha cosido en la cara interior, antes de su aplicación, una laminilla alargada flexible, preferentemente de material plástico, que ocupa la posición de la bisectriz del ángulo formado por la punta del cuello.

Esta entretela es introducida entre las dos telas que constituyen el cuello, el cual, una vez terminado, podrá llevar o no un pespunte paralelo al borde.

En el plano adjunto se representa un ejemplo de realización que corresponde a la siguiente descripción. En dicho plano,



- la figura I muestra la entretela extendida en planta;
- la figura II muestra la entretela doblada en forma de cuello y
- la figura III muestra la sección A-B de la figura I.

5                    Sobre la entretela 1 se aplica una pieza de material termocolante 2 de igual forma, pero ligeramente más pequeña, como si se tratase de una figura geométrica inscrita en la anterior, de suerte que quede entre los bordes de ambas una zona periférica de unos milímetros.

10                   Sobre la pieza 2 se adhieren las piezas termocolantes 3-3', cuyos perímetros coinciden exactamente con el de la pieza subyacente 2. Sin embargo, estas piezas 3-3' no llegan a unirse en la zona central dejando en ella visible la pieza 2 en una anchura de un par de centímetros.

15                   La tirilla 4 es cosida en la zona 5 a la pieza 1, mediante dos costuras 6, cada una a una cara; la forma de cuello se obtiene al doblar el conjunto a lo largo de la unión de ambas, dando lugar al lomo 5.

20                   Antes de su colocación sobre la pieza termocolante 2, se cose a cada una de las piezas termocolantes 3-3' una láminilla flexible 7, mediante el pespunte 8, que marca la bisectriz del ángulo formado por la punta del cuello.

25                   Los materiales, forma, tamaño y disposición de los elementos serán susceptibles de variación, siempre que ello no suponga una alteración de la esencialidad del invento.

Los términos en que se ha redactado esta memoria, deberán ser tomados siempre en sentido amplio no limitativo.

#### NOTA DE REIVINDICACIONES

30                   Se reivindica como de propia y nueva invención, a favor de Camisería Moderna, Sociedad Limitada, domiciliada en calle Preciados, nº 4, MADRID, lo especificado en las siguientes



tes reivindicaciones:

5            PRIMERA.- Entretela perfeccionada para cuellos de camisa, caracterizado en que consta de dos piezas, una correspondiente a la tirilla o parte interior del cuello y otra correspondiente a la parte exterior o visible, unidas mediante dos costuras, cada una a una cara, llevando la primera adherido un primer refuerzo termocolante de tamaño algo menor que ella, sobre el cual se adhiere un segundo refuerzo termocolante de igual forma y tamaño que el primero, pero dividido en dos mitades que no llegan a unirse en la zona central en la que queda visible el primer refuerzo.

10            SEGUNDA.- Entretela para cuellos de camisas, según la reivindicación anterior caracterizado en que cada una de las dos piezas gemelas constitutivas del refuerzo superior lleva cosida una laminilla elástica en la cara que ha de quedar adherida al primer refuerzo y siguiendo la bisectriz del ángulo que forma la punta del cuello.

15            TERCERA.- "ENTRETELA PERFECCIONADA PARA CUELLOS DE CAMISA".  
20            Tal y como se deja descrito en la memoria precedente que consta de 4 hojas foliadas y mecanografiadas por una sola de sus caras y una hoja de planos.

Madrid, 27 de febrero de 1.970  
P.A. de Camisería Moderna, S.L.  
Victor Gil Vega:

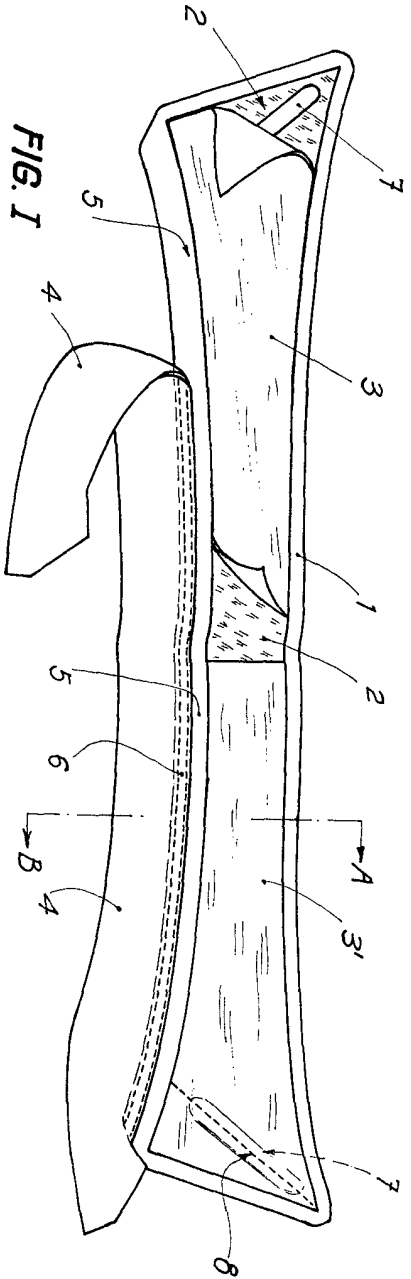

FIG. I

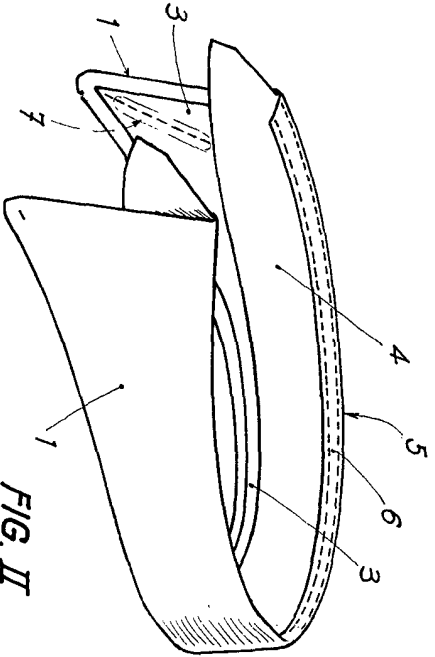

FIG. II

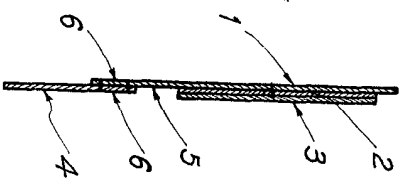

FIG. III

