

c/o.



BUENAS PATENTES
CLASIFICACION I. P. C.
CLASE <u>A63</u>
SUBCLASE <u>G</u>

**156373**

M O D E L O  
D E  
U T I L I D A D

a favor de Don José Vallés Amigó, de nacionalidad española,  
residente en Barcelona, Paseo de San Gervasio, 56, 4º, 1ª, por  
"JUEGO DE COMPETICION Y PUNTERIA, CON ESTALLIDO FINAL DE GLOBOS".

- . -

MEMORIA DESCRIPTIVA

La presente invención se refiere a un juego de competición y puntería, con estallido final de globos, que se caracteriza por lo vistoso y divertido de los efectos que subrayan el acierto o destreza de los jugadores, siendo dicho juego sumamente apropiado para salones de atracciones y locales similares, en que

5. la afluencia de público numeroso y renovado facilita la espontánea



nea organización de competiciones que aumentan todavía el interés en participar en el juego.

- En el juego objeto de la invención se combinan la posibilidad de poner a prueba de manera directa la puntería de los
5. participantes, con la obtención, como resultado de esta acción, de graciosos efectos sobre el muñeco sobre el que se ejerce la misma, ya que del mismo se eleva una bolsa elástica, que va hinchándose progresivamente hasta que el estallido final de la misma, por no dar más de sí su elasticidad, indica el final
10. también de la competición, señalando de manera estentórea al vencedor.

- Para mejor comprensión de la presente memoria descriptiva se acompañan unos dibujos en los que, esquemáticamente y tan sólo a título de ejemplo, se representa un caso práctico
15. de realización del juego objeto de la invención.

En dichos dibujos se representa una vista en perspectiva del conjunto del juego, con uno de sus elementos en acción.

- De conformidad con el caso representado, comprende el juego una tarima o mostrador 1, detrás del cual, a cierta distancia, se eleva un cuerpo 2, a manera de retablo, en el que
20. aparece una abertura longitudinal 3, en la que figuran alineados una pluralidad de muñecos grotescos o partes de los mismos



4, como por ejemplo la cabeza, sobre los cuales se hallan conectados unos globos o bolsas elásticas hinchables 5.

5. En un punto adecuado de dichos muñecos, como por ejemplo en su boca 6, figura montado un microrruptor que es accionado mediante el chorro de agua 7 procedente de un eyector 8 en forma de pistola o similar, provisto de válvula reguladora de paso, el cual es sostenido por los propios participantes y queda unido a través de oportunas conducciones 9 flexibles y retráctiles al circuito de alimentación de fluido (no representado).

10. El circuito hidráulico indicado es alimentado por el correspondiente compresor, puesto en marcha mediante introducción de una moneda o ficha y montado en serie con otro compresor que produce el aire a presión que hincha el globo 5 a medida que el participante correspondiente mantiene el chorro 7 de su pistola  
15. sobre la diana que acciona el microrruptor 6.

20. El paso de aire procedente del segundo compresor indicado, viene por tanto regulado por el funcionamiento del microrruptor, cesando el funcionamiento de los mecanismos indicados tan pronto como se produce el estallido del globo 5 como consecuencia de haber llegado a su máximo el aumento de volumen del mismo, en cuyo momento se desconecta el circuito de los compresores, interrumpiéndose el suministro de aire y agua a presión,



N O T A

Se reivindica como objeto del presente modelo de utilidad:

1. Juego de competición y puntería, con estallido final de globos, que se caracteriza por el hecho de comprender una pluralidad de muñecos grotescos o partes de los mismos, como
5. por ejemplo la cabeza, convenientemente alineados, en los que se halla previsto un microrruptor al que se tiene acceso a través de una parte determinada de aquéllos, perfectamente localizable, tal como la boca, a la que los participantes deben dirigir el chorro de agua de un eyector en forma de pistola, provisto
10. de válvula reguladora de paso, el cual es sostenido por los mismos participantes y forma parte de un circuito hidráulico alimentado por el correspondiente compresor, todo ello de manera que al coincidir el mencionado chorro con el microrruptor alojado en el muñeco, aquél conecta el paso del aire procedente
15. de un compresor convencional, puesto en funcionamiento con el anterior mediante introducción de una moneda, con un globo situado en la parte superior del correspondiente muñeco, el cual va hinchándose mientras el chorro de agua es mantenido sobre el microrruptor, hasta que se produce su estallido, después de lo
20. cual se produce el cese automático del suministro de aire y agua



a presión, deshinchándose los globos y quedando el del vencedor presto para ser sustituido.

2. Juego de competición y puntería, con estallido final de globos.

5. La presente memoria consta de seis hojas foliadas, escritas por una sola cara.

Madrid, 26 de febrero de 1970.

JOSE VALLES AMIGO .

p.a.

J. TORTRAS

p.a.

  
A. GUILLEUMAS

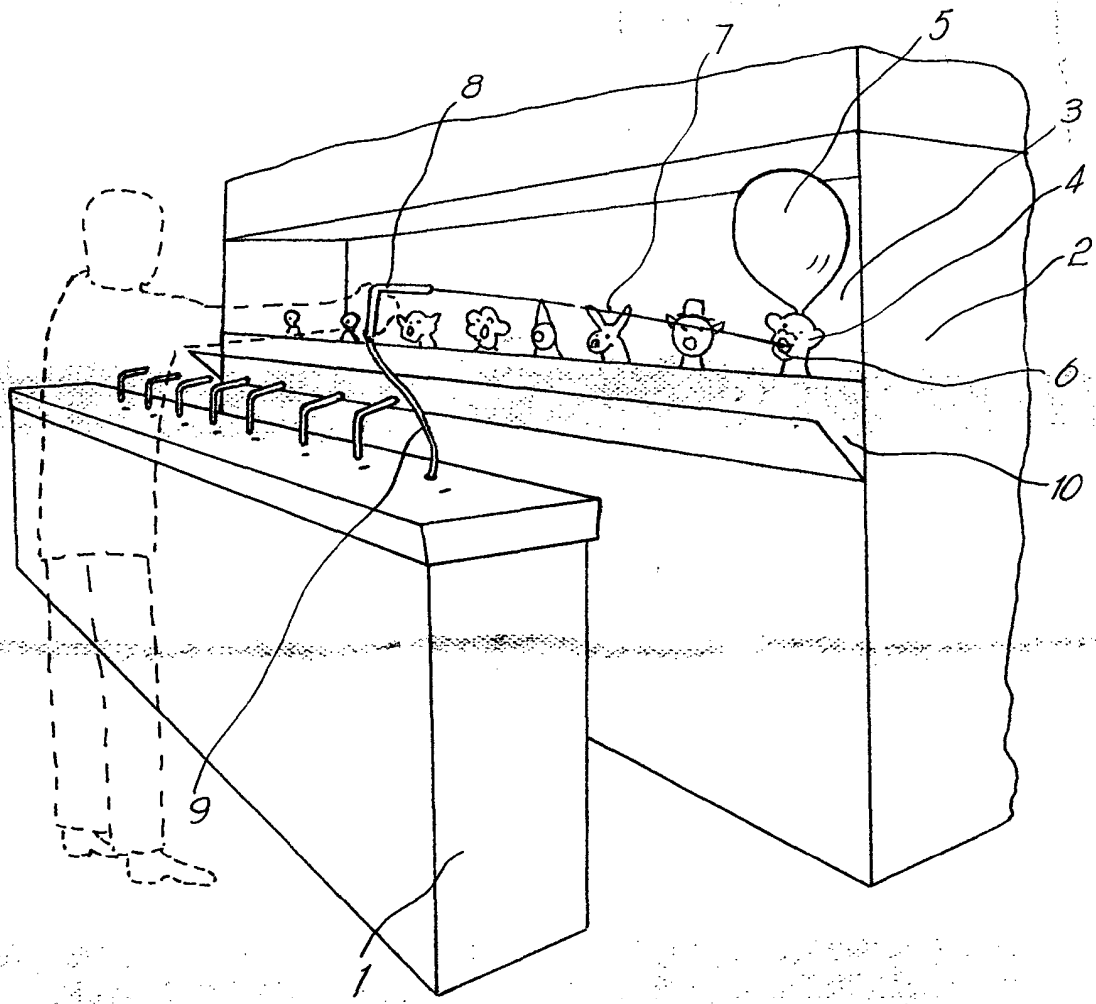

Madrid, 26 febrero 1970  
JOSE VALLES AMIGO

p.a.

J. TORRES

p.f.

A. GUILLESUMAS