

16-11-74

156330



A 63 H

MODELO DE UTILIDAD

por 20 años

A favor de D. EDUARDO FERNANDEZ REQUEJO, de nacionalidad española, residente en BARCELONA, Santa Engracia, nº 64. - - - - - por: "CHASIS PERFECCIONADO PARA VEHICULOS DE JUGUETE".

MEMORIA DESCRIPTIVA

El presente modelo de utilidad se refiere a un chasis perfeccionado para vehículos de juguete.

Mayormente concierne el modelo, a un chasis de vehículo de juguete de gran tonelaje, dotado de una cabina abatible sobre la plataforma del mismo, que presenta en su parte delantera un cuerpo sobresaliente que figura el motor del vehículo sobre el cual se abate la cabina articulada, quedando acoplada sobre la plataforma mediante una pestaña que presenta



el borde interior de la cabina.

La plataforma o chasis del vehículo tiene practicados unos seccionamientos y orificios para el montaje en la misma de la caja del camión o del

5 cuerpo de cualquier aparato o máquina de las que normalmente se aplican a este tipo de chasis, como por ejemplo: un grupo compresor, un volquete o una hormigonera. Estos aparatos van montados en la parte posterior del chasis, en forma articulada o no,

10 pudiéndose también acoplar en el mismo aparatos giratorios, tales como, una grúa, una plataforma elevadora o una escala de bomberos.

Para la mejor comprensión de la presente memoria descriptiva se acompaña una hoja de dibujos,

15 en los que se ha representado un caso práctico de realización, que se cita a título de ejemplo no limitativo del alcance de este modelo de utilidad.

En los dibujos:

La figura 1, muestra el chasis para vehículos de juguete objeto del modelo, con la cabina en

20 posición de uso, visto en sección longitudinal.

La figura 2, representa un detalle del propio chasis con la cabina en posición basculada hacia afuera, para poder observar el supuesto motor.

25 Comprende el chasis para vehículos de juguete, objeto del presente modelo, la correspondiente plataforma -1- que tiene practicados unas escotaduras y taladros -2- para el acoplamiento de los distintos cuerpos o aparatos normales en un

30 chasis de grande y medio tonelaje, presentando en la

156330

- 3 -



parte anterior de la misma un cuerpo sobresaliente simulando el bloque-motor -3- del vehículo, en donde encaja la cabina -4- del mismo.

5 Esta cabina puede bascular hacia adelante para dejar al descubierto el supuesto motor del vehículo, a cuyo efecto está dotada de un eje de giro -5- que articula en unos salientes laterales -6- que presenta la parte anterior del chasis -1-; estos extremos presentan un escalón -7- en el que
10 hace tope un travesaño inferior -8- que forma parte de la base de la cabina.

Con esta disposición se evita que la cabina al bascular hacia afuera pueda rozar el suelo.

15 Para que la cabina quede debidamente retenida en posición normal de uso, el borde postero-inferior de la misma presenta un nervio interior -9- que se encaja en un saliente -10- cortado a bisel inferiormente que presenta el cuerpo simulador del bloque-motor -3-.

20 Para los casos en que se acople en el chasis cuerpos o aparatos giratorios, tales como una grúa o una escala de bomberos, la plataforma o chasis -1- presenta una zona embutida -11- más elevada que el plano general de la misma.

25 El chasis va provisto de los correspondientes pares de ruedas -12- montadas en respectivos ejes -13-, estando prevista la fabricación del mismo con partes de material plástico y partes metálicas, con la particularidad de que estas últimas no presenten
30 ningún borde cortante, a fin de evitar posibles lesiones



en las manos de los niños que manipulen el juguete, pudiendo no obstante fabricarse como es lógico con otros materiales.

5 El modelo, dentro de su esencialidad, puede ser llevado a la práctica en otras formas de realización, que difieran sólo en detalle de la indicada a título de ejemplo, a las cuales alcanzará igualmente la protección que se recaba. Podrá, pues, fabricarse el chasis para vehículos de juguete de
10 referencia, en cualquier forma y tamaño, con los materiales y medios más adecuados, por quedar todo ello comprendido en el espíritu de las reivindicaciones.

N O T A

15 Se reivindica como objeto del presente modelo de utilidad:

1.- Chasis perfeccionado para vehículos de juguete, caracterizado porque la cabina del vehículo va montada articuladamente en unos salientes laterales
20 que presenta frontalmente la plataforma constitutiva del chasis para permitir el basculamiento de la cabina hacia afuera, para dejar visible el supuesto motor ubicado sobre la plataforma en su parte delantera, y el abatimiento de la cabina sobre esta parte, quedando
25 retenida la cabina, una vez abatida sobre la plataforma del chasis, mediante un nervio interior que presenta el borde postero-inferior de la misma al encajar en un saliente cortado a bisel inferiormente previsto en el cuerpo simulador del bloque-motor que sobresale

10-11-74

- 5 -

156330



del plano superior del chasis.

2.- Chasis perfeccionado para vehículos de juguete, según la anterior reivindicación, caracterizado porque los extremos de los salientes del chasis están dotados de un escalón, en los que hace 5 tope un travesaño inferior que forma parte de la cabina, al bascular hacia afuera, limitando de esta forma su grado de apertura.

3.- CHASIS PERFECCIONADO PARA VEHICULOS 10 DE JUGUETE.

Consta la presente memoria descriptiva de cinco hojas mecanografiadas, foliadas, numeradas y escritas por una sola cara, acompañada de una lámina de dibujos.

Madrid, a 27 de Febrero de 1970

EDUARDO FERNANDEZ REQUEJO

P. A.
MANUEL DE RAFAEL
P. P.

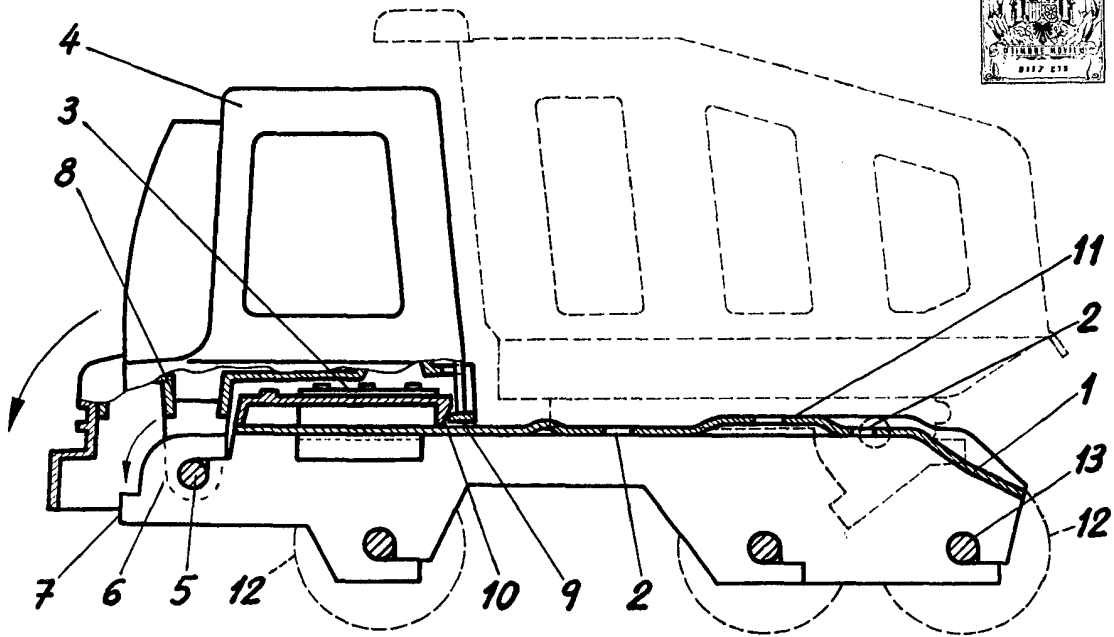

Fig. 1

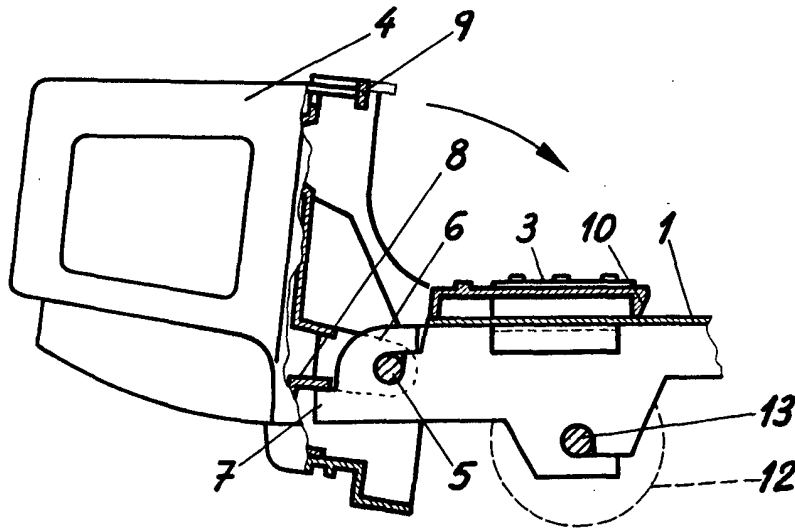

Fig. 2

Madrid 27 de Febrero de 1970