

156325



27 FEB. 1970
ENTRADA

SECCION TECNICA
A-47
B

MODELO DE UTILIDAD

por VEINTE años

en España, a favor de MECANO INDUSTRIAL, S. L.
entidad española, establecida en Paseo Muñoz -
Grandes, nº 45 MADRID; cuyo Modelo de Utilidad
se refiere a:

" ESTANTERIA PERFECCIONADA "

.-----oOo-----.

MEMORIA DESCRIPTIVA

5.-

El Modelo se relaciona en general con
la fabricación de estanterías de tipo desmonta-
ble; más concretamente, y esto a título de nuevo
resultado industrial, comprende una nueva estan-
teria que ha sido perfeccionada en sus caracteris-
ticas de diseño, de organización y montaje.

El Modelo en sí, propone la organización
y montaje.

10.-

El Modelo en sí, propone la organiza-
ción de una estantería a base de una pluralidad
de largueros tubulares, de sección cuadrada que



5.- presentan por dos lados opuestos , por lo menos una alineación de orificios, coincidiendo los - de un lado con los del opuesto para permitir la introducción de tornillos pasantes destinados a sujetar y retener sobre dichos pies derechos unas piezas a modo de cartabones destinados a soportar los estantes constituidos por chapa con faldones en sus bordes.

10.- Estos cartabones de soporte, pueden sujetarse a la altura deseada en donde quedan retenidos por un par de pasantes que se bloquean mediante tuercas.

15.- En la parte inferior de cada larguero, se adapta un cartabón de doble pared y de tamaño mayor, que los cartabones superiores, sirviendo como medio estabilizador para los pies derechos - y consecuentemente para la estanteria formada.

20.- La organización comentada se refiere a una estanteria para adosar a la pared, sin embargo los mismos elementos pueden utilizarse ventajosamente para formar una estanteria tipo gón-dola, para ser instalada en el centro de un local y contando por ambos lados con estantes practica bles. En tal disposición se ha previsto que los-

25.- largueros tubulares, en sus caras laterales presenten longitudinalmente dos alineaciones de ori ficios enfrentandose los orificios de una cara - con los de la opuesta para permitir el paso de - los pasantes que han de fijar los cartabones de soporte para los estrantes.

30.-



5.-

En esta construcción se disponen los cartabones proyectándose desde las caras anterior y posterior de cada larguero y por tanto los entrepaños ó estantes se dispondrán por - ambos lados. Igualmente los cartabones inferiores de sustentación se dispondrán por ambos la dos anterior y posterior de cada larguero.

10.-

El modelo permite además, utilizando los mismos elementos básicos, formar una estanteria simplificada, más económica, prescindiendo de los cartabones porta-estantes y sustituyendolos por tirantes respectivamente que se suspenden de los largueros utilizando los orificios en estos practicados y por su extremo inferior - engarzan en el borde delantero de los estantes. Los bordes laterales de dichos estantes son retenidos a los pies derechos o largueros correspondientes mediante pasantes con tuercas de bloqueo.

15.-

20.-

Una vez se haya comprendido con mayor claridad el conjunto del Modelo, otros detalles y características del mismo, se irán poniendo de manifiesto en el transcurso de la descripción - que se da a continuación, en la que se exponen - los detalles más particulares del Modelo, como, asimismo de los medios que para su puesta en práctica pueden emplearse. Estos detalles de economía se dan a título de ejemplo, haciendo referencia a un caso posible de realización práctica, pero el modelo, no queda limitado, exáctamente, a los detalles que aquí se exponen, debiendo ser consi

25.-

30.-



derada, por tanto, esta descripción, desde un punto de vista ilustrativo y sin limitaciones de ninguna clase.

5.- Una idea más amplia de la invención, la proporciona la descripción siguiente en la que se hace referencia a la lámina de dibujo - ilustrativo que a esta memoria se acompaña, y en la que se de manera un tanto esquemática y exclusivamente por vía de ejemplo, se representan los detalles preferidos por el invento.

10.- En estos dibujos, se usan marcas de referencia semejantes, para indicar piezas, con juntos o partes que se corresponden en las distintas vistas presentadas, cuyas piezas, detalle y organización se definen de una manera específica en el transcurso de esta memoria, y después se concretan en las notas reivindicatorias finales.

20.- En dichos dibujos:
La figura 1ª es una vista parcial en perspectiva de una estantería doble, de tipo góndola, mediante cuya representación se aprecia - fácilmente la organización de la estantería.

25.- La figura 2ª es una vista semejante - a la mostrada por la figura 1ª, y corresponde a una estantería simple del tipo adosable a la pared.

30.- La figura 3ª, corresponde a una vista parcial de una estantería en la que los estantes se sustentan mediante tirantes suspendidos en -



sus respectivos pies derechos o largueros.

La figura 4ª muestra un tirante de los utilizados para suspender los estantes, de acuerdo con el montaje representado en la figura 3ª:

5.-

La figura 5ª corresponde a una vista por la planta inferior de un tablero de los utilizados en la realización mostrada por la figura 3ª.

10.-

La figura 6ª muestra en planta y en perfil un cartabón del tipo utilizado para sustentar los estantes según las realizaciones mostradas en las figuras 1ª y 2ª.

15.-

Comentando estos dibujos, se hace la aclaración de que, mediante el núm. -1-, se indican los largueros que organizan la estantería los cuales, por sus caras laterales paralelas -2- y -3-, presentan una ó dos alineaciones orientadas longitudinalmente de perforaciones -4- y -5- de manera tal que coincidan los calados de

20.-

la cara -2- con los practicados en la cara -3- para que por ellos puedan introducirse los pasantes -6-, -7- que retienen los cartabones -8-, siendo bloqueados dichos pasantes mediante las tuercas -9-. Sobre dichos cartabones -8- se adaptan los estantes -10- provistos de las escotaduras angulares -11- y -12- para su adaptación a las esquenas de los largueros -1-. Dichos estantes -10-, en las realizaciones de las figuras 1ª y 2ª, presentan en sus bordes sendos faldones -13-, -14-,

25.-

30.-



-15- y -16- de los cuales, los señalados con los números -15- y -16-, corresponden a los extremos del estante y permiten la adaptación de estos cubriendo los cartabones -8-.

5.-

El conjunto comentado puede formarse para adosar a una pared (caso de la fig. 2ª) o bien para constituir estanterías dobles, de tipo gondola (fig. 1ª) que se instalan en el centro de un local para utilizarla por ambos lados.

10.-

En el primer caso, la estantería se estabiliza mediante los pies -17- que se fijan uno sobre cada larguero -1-, a cuyo efecto dichos estabilizadores poseen un par de extensiones, constituidas como prolongación de sus lados verticales. Estas extensiones poseen calados -20- y -21- por las que se introducen pasantes que, después de atravesar el correspondiente larguero -1-, son fijados por tuercas.

15.-

20.-

En el caso de las estanterías dobles, (Fig. 1ª) se disponen en la base de cada larguero -1- dos piezas de sustentación -17- aplicados sobre sus caras anterior y posterior.

25.-

Los estantes, particularmente en las estanterías dobles podrán ser de ancho diferente correspondiendo el más ancho al plano más inferior. Los estantes superiores irán disminuyendo progresivamente en su medida de ancho.

30.-

Haciendo ahora referencia a la figura 3ª, ya comentada, se observa que los estantes -10- se adaptan sobre los largueros tubulares -



- 5.- -1- de manera semejante a las caras anteriores, a cuyo efecto poseen las escotaduras de esquina -11- y -12-, manteniendo en ellas el faldón -15- y -16-. En este sector el faldón comentado está calado para permitir la entrada de por lo menos un pasante -6- ó -7- que retiene posteriormente el estante, el cual, por su parte anterior queda suspendido mediante un par de tirantes -22- que tienen desviados sus extremos -23- y -24-,
- 10.- de manera adecuada para que puedan adaptarse superiormente al larguero -1- introduciendo su extremo -23- en uno de los orificios -5-, e inferiormente el citado tirante -22-, tiene configurado su extremo -24- de forma adecuada para adaptarse sobre el faldón -13- del estante introduciéndose en el orificios -25- de una de las solapas -26- ó -27- dispuestas por el plano inferior del estante -10-.

- 20.- En la figura 6ª, se aprecian las características de los cartabones -8- que se utilizan para suspender los estantes en los casos de realización mostrados por las figuras 1ª y 2ª. Dichos cartabones se disponen en voladizo y/o posterior de los largueros y para ello, en su extremo de adaptación, cuentan con una doble desviación formando escuadra -28-, -29- con calados -30- para su fijación mediante los pasantes -6- y -7-.
- 25.-

- 30.- Sobre cada larguero -1- se disponen adosados entre só dos cartabones -8- y -8a- y entre ambos se encajan los faldones -15- ó -16-



de cada estante.

5.- Se comprenderá fácilmente, después -
de observar los dibujos y la descripción prece-
dente que la actual concepción proporciona una
construcción sencilla y efectiva, susceptible
de poder ser llevado a la práctica con gran fa-
cilidad, asegurando la obtención de una manufac-
tura relativamente barata.

10.- Este detalle de economía adquiere gran
importancia si se considera en los términos de
una producción en escala, ya que es evidente que
el mercado puede absorber en cantidades muy con-
siderables el objeto que constituye la invención
y cualquier pequeño ahorro logrado mediante la -
15.- aportación de ciertas mejoras durante su fabrica-
ción, puede adquirir elevadas proporciones.

20.- Se reitera, que en el objeto que cons-
tituye el actual Modelo, serán susceptibles de -
introducirse todas aquellas modificaciones de de-
talle que las circunstancias y la práctica pudie-
ran aconsejar, siempre y cuando que, con las va-
riantes que se introduzcan, no se cambie, altere
o modifique la esencialidad del invento descrito.

N O T A

25.- Se declara como de propiedad y novedad
para todo el territorio español, el contenido de
las siguientes:

R E I V I N D I C A C I O N E S

30.- 1ª Estantería perfeccionada, que está
organizada sobre largueros tubulares de sección



5.- cuadrada dispuestos verticalmente, cuyas paredes laterales opuestas tienen producidos, por lo menos una sucesión de taladros coincidentes alineados longitudinalmente que se destinan a recibir pasantes por los que se fijan sobre cada larguero unas piezas a modo de cartabones - destinados a sustentar las baldas o bandejas - que forman cada estante.

10.- 2ª Estantería perfeccionada, según nota 1ª, que se caracteriza por contar con unas piezas de base para la estabilización de los largueros que están formados por cartabones de sección en "U", provistos en su extremo de acoplamiento al larguero con un par de orejetas caladas, formadas por sendas extensiones de los lados verticales de dichas piezas de base, cuyas orejetas se adosan a cada lateral del larguero siendo retenidas por pasantes con sus correspondientes tuercas.

20.- 3ª Estantería perfeccionada, según nota 1ª, caracterizada porque los cartabones que soportan los estantes presentan en su extremo posterior una doble desviación formando escuadra, cuyos lados desviados se apoyan sobre el lado anterior y sobre un lateral del larguero correspondiente, siendo retenidas sobre este, a la altura elegida mediante pasantes con tuerca.

25.- 4ª Estantería perfeccionada, caracterizada porque facultativamente, los tableros formadores de los respectivos estantes se suspenden

30.-



5.- mediante tirantes formados por varillas de -
extremos desviados, de los cuales el superior
se introduce en uno de los orificios laterales
de los largueros o pies derechos, y el extremo
inferior de dichos tirantes se adapta al borde
del estante cifiendolo y envolviendo su faldón
para introducirse en una orejeta calada que di
cho estante posee por su plano inferior.

10.- 5ª Estanteria perfeccionada, según -
nota cuarta, se caracteriza además porque los
estantes suspendidos por tirantes, presentan -
recortados angularmente sus esquinas postero-
res estando provistos de faldones los lados del
sector recortado, uno de cuyos faldones posee -
25.- un calado para la introducción de un pasante que
atraviesa tambien el larguero tubular.

6ª " ESTANTERIA PERFECCIONADA!

20.- Todó ello tal y como se describe y rei
vindica en la presente memoria que consta de DIEZ
hojas escritas a máquina por una sola de sus caras
y dibujos que la ilustran.

Madrid a 27 de Febrero de 1.970

E. GONZALEZ VACA
P.H.P.

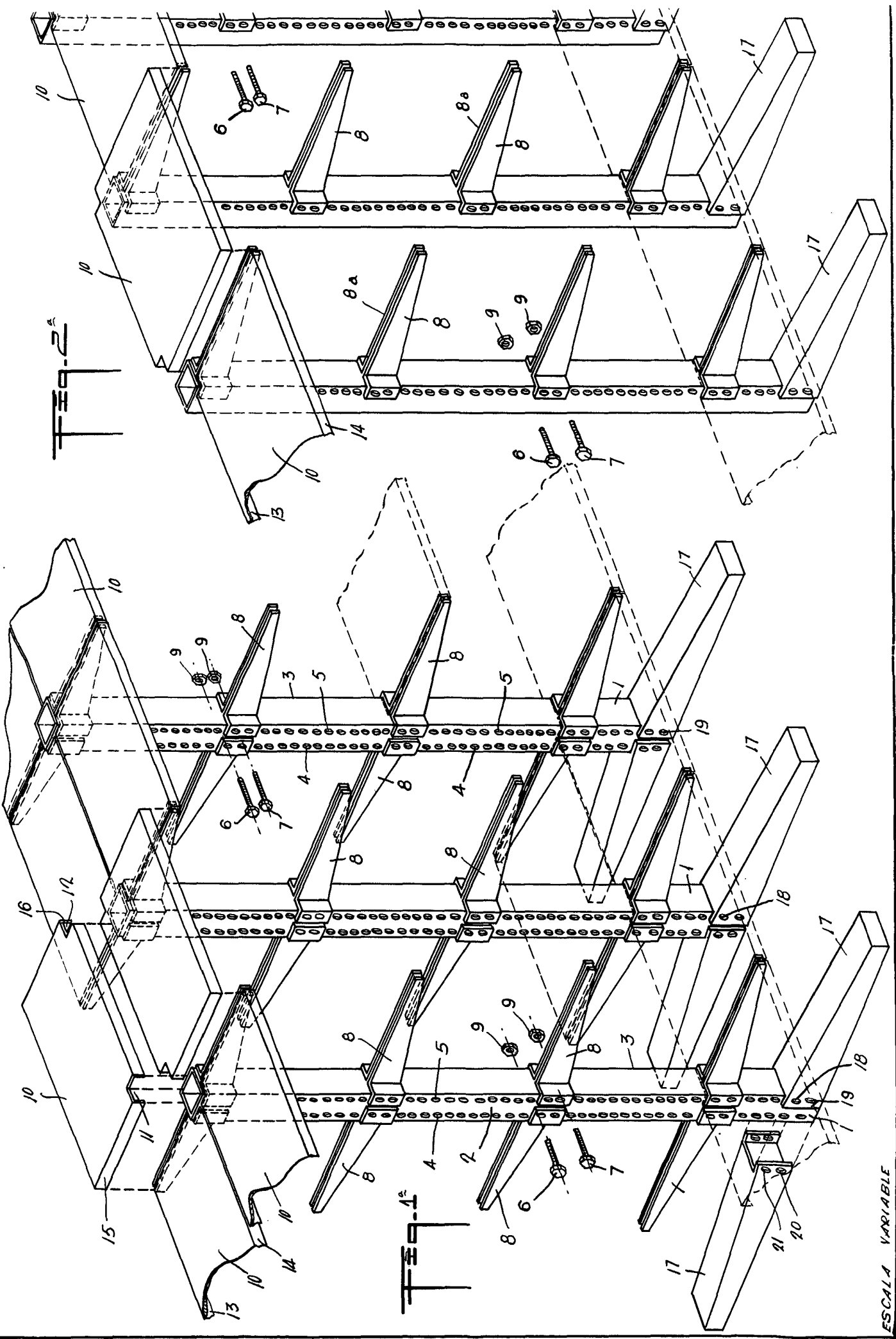

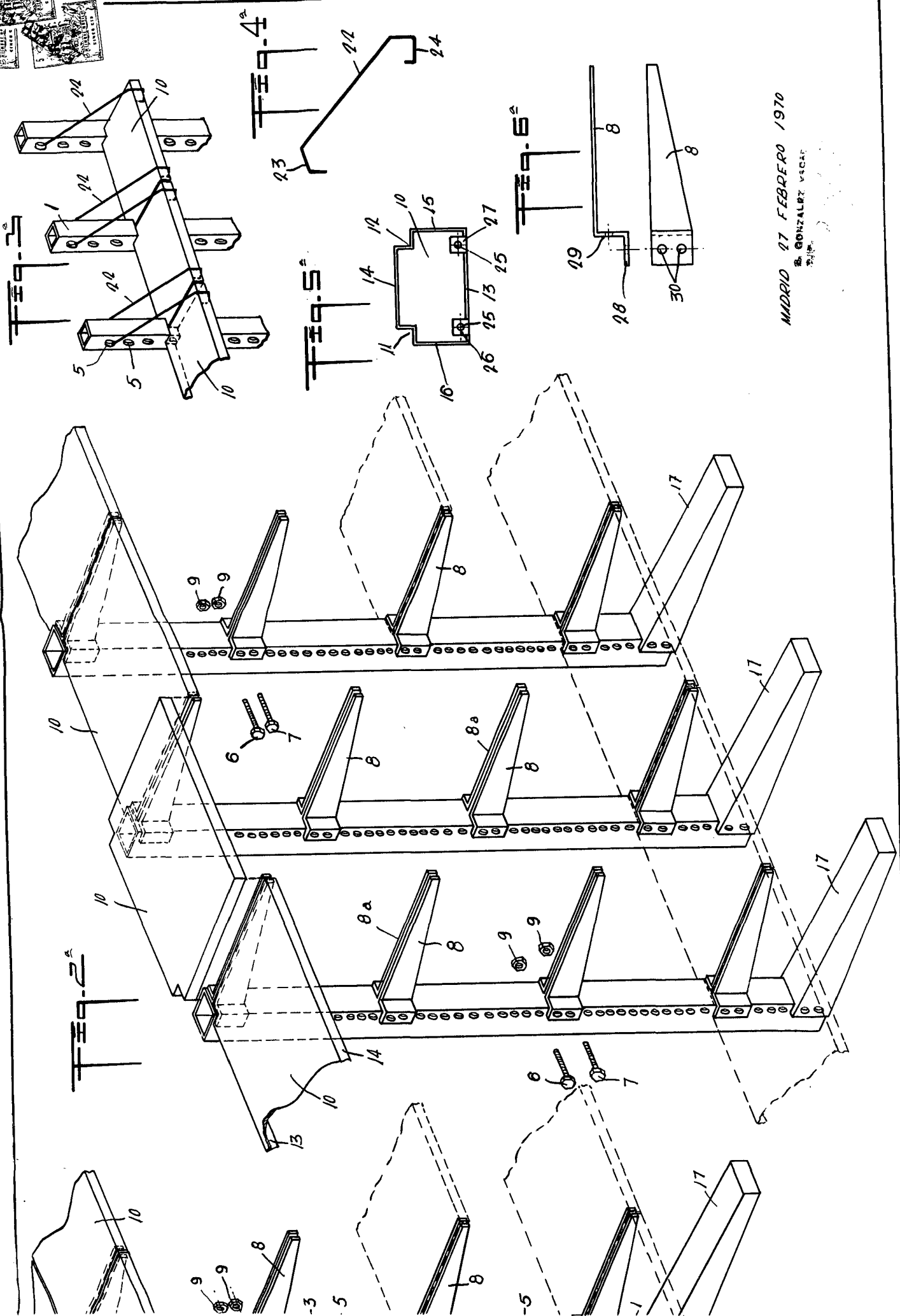

MADRID 27 FEBRERO 1970
 S. GONZALEZ VECCHI
 P. 1/1