



FEB 1942

156148

CERTIFICADO DE ADICION

5 por "Perfeccionamientos introducidos en el objeto de la patente principal nº 154.803" que recayó en "Mejoras en la construcción de máquinas automáticas para la fabricación de comprimidos o de pastillaje".

a favor de Don Ramón MASQUÉ OLIVA, domiciliado en Barcelona.

MEMORIA DESCRIPTIVA

10 En la patente principal y a fin de mejorar el funcionamiento de las máquinas a que hace referencia, se estableció un montaje del carretón -A- apropiado para que trabajara describiendo un arco de círculo entre límites previstos, con lo cual se lograron evidentes ventajas sobre lo que hasta en aquella fecha era conocido y construido; ahora bien, la práctica ha demostrado que los defectos de funcionamiento observados en las máquinas que se
15 venían construyendo antes de mejorarlas la patente prin-



- 2 -

156148

eipal citada, no dependían precisamente de la forma de moverse el carro -A- sino más bien de los medios y manera de transmitir a éste su movimiento.

5 Con los perfeccionamientos objeto de la presente adición, se vuelve al movimiento rectilíneo de avance y retroceso del carro -A- pero bajo una nueva forma de serle transmitido el movimiento que permite obtener una máxima efectividad de conjunto, lo cual junto con determinadas características de la patente principal equivale a un
10 verdadero perfeccionamiento de éste.

Tales perfeccionamientos vienen representados en el dibujo que se acompaña, siendo su Fig. 1, una vista posterior de los mismos y Fig. 2, una vista lateral. Las dos figuras son parciales del conjunto de la máquina.

15 Consisten las perfecciones que nos ocupan en el hecho de que disponiendo el carro -A- al que va acoplada le tolva -B-, deslizante en sentido rectilíneo de avance y retroceso sobre la plataforma -1-, (contra la que permanece apretado por la acción de los resortes -2-2'- unidos respectivamente por uno de sus extremos a los muñones
20 transversales -3-3'- de que vá provisto el carro y por el otro a un punto fijo al armazón de la máquina) la transmisión de movimiento a aquel se logra disponiendo en ambos lados de la parte posterior del carro -A- y correspondiéndose axialmente, un muñón -4-4'- sobre los que se
25 apoyan las horquillas -5-5'- cuyos brazos respectivos -6-6'- tienen su extremo acoplado a las bielas -7-7'- bajo giro mútuo libre.

Las referidas bielas -7-7'- van a su vez acopladas rigidamente al brazo de transmisión -8- que mediante
30



- 3 -

156148

un mecanismo de excéntrica, recibe movimiento de la transmisión principal de la máquina por medio de un eje (no representado) sostenido por cojinetes apoyados sobre los montantes.

- 5 Al objeto de asegurar la inamovilidad de las horquillas -5-5'- en su agarre sobre los muñones -4-4'-, se ha previsto en aquellas un tornillo -9-9'- o elemento similar que lo supla, apropiadamente situado para impedir el desacoplamiento.

10

R O T A

Se reivindica como objeto del presente Certificado de Adición:

- 15 1ª.- Los perfeccionamientos de referencia consisten en el hecho de que siendo previsto para el carro al que va acoplada la tolva, un movimiento deslizante en sentido rectilíneo de avance y retroceso, la transmisión de movimiento se logra disponiendo dos muñones (4-4') uno a cada lado del carro, sobre los que se apoyan quedando retenidas dos horquillas (5-5') cuyos brazos respectivos
- 20 (6-6') tienen su extremo acoplado a las bielas (7-7') bajo giro mutuo libre; las referidas bielas van a su vez acopladas rigidamente a un brazo de transmisión (8) que mediante un mecanismo de excéntrica, recibe movimiento de



- 4 -

156148

la transmisión principal de la máquina por medio de un eje sostenido por cojinetes apoyados sobre los montantes.

22.- Los perfeccionamientos de referencia, según

1) consistentes en el hecho de que al objeto de asegurar la inamovilidad de las horquillas (5-5') reivindicadas sobre los correspondientes muñones de apoyo (4-4'), se ha previsto en aquellas un tornillo (9-9') o elemento similar que lo supla, apropiadamente situado para que actúe de retención que evite su posible levantamiento y con él el mutuo desacople.

32.- Mejoras en la construcción de máquinas automáticas para la fabricación de comprimidos o de pastillaje.

42.- Perfeccionamientos introducidos en el objeto de la patente principal nº 154.803

Y todo cuanto afecte a la esencialidad de lo mostrado en el adjunto dibujo y descrito en la presente memoria que consta de cuatro hojas foliadas y mecanografiadas por una sola cara.

Barcelona, 6 Febrero 1942.

p/a

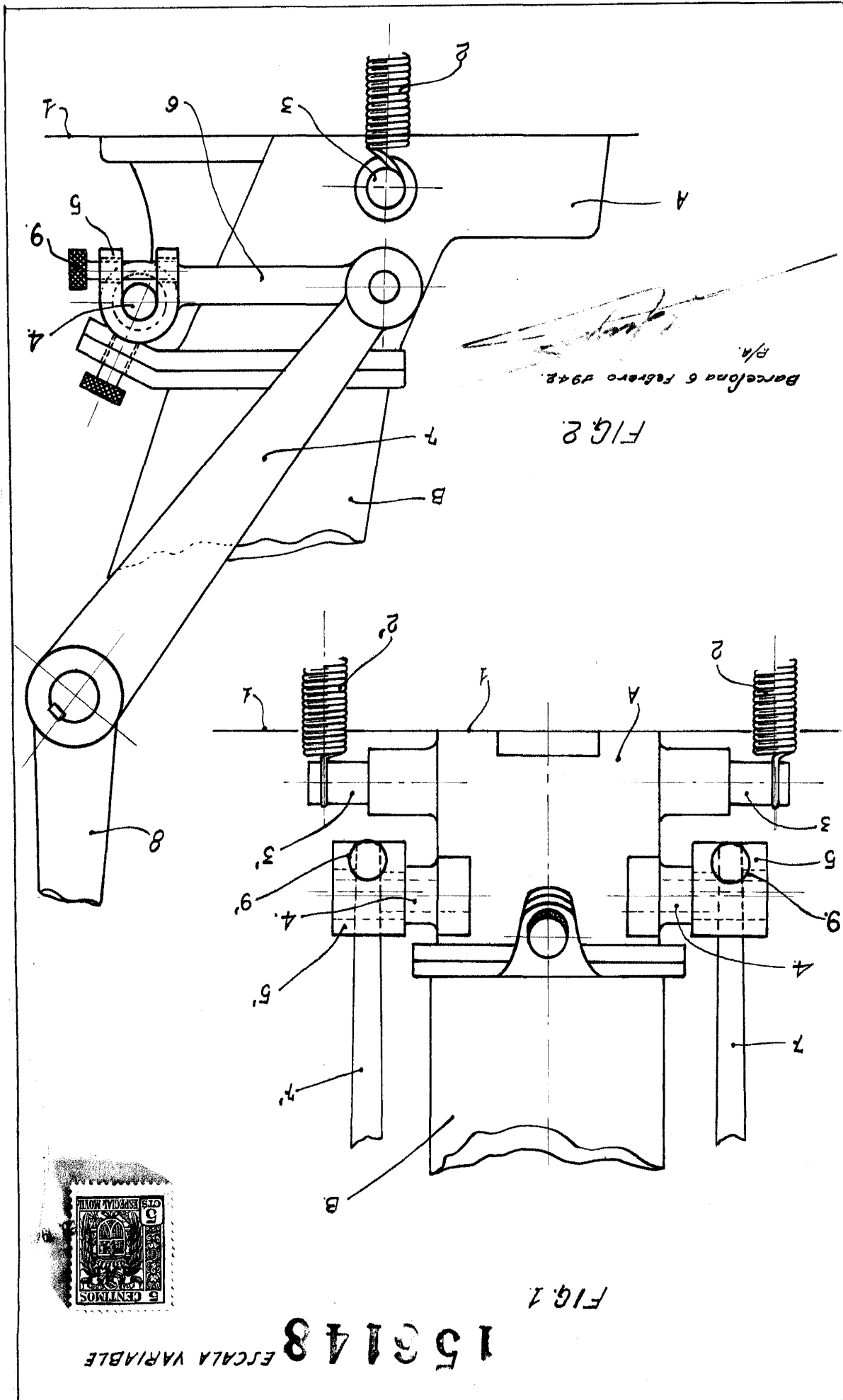

Barcelona 6 febrero 1948.
R/A.

FIG. 2

FIG. 1



ESCALA VARIABLE 156148

156148 -5-