

2041473

156129  
156129

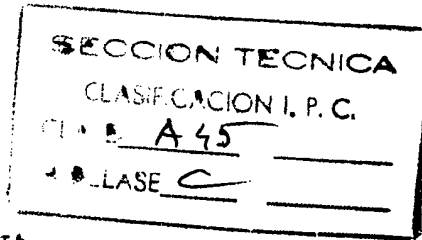
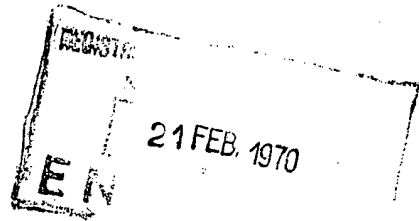

MEMORIA DESCRIPTIVA

correspondiente a un

MODELO DE UTILIDAD

por VEINTE años

para todo el territorio español

A favor de:

Don Luis CERDA TEIXIDOR

de nacionalidad española

Residente en:

ZARAGOZA, c/. Lasala Valdés, 14.

Por:

"VIVO PERFECCIONADO PARA UNION DE

MATERIALES DE MARROQUINERIA".

=====:oOo:=====



La presente descripción se refiere como su enunciado indica a un vivo para unión de los bordes de las bandas y placas que componen los artículos de marroquinería, tales como maleta y bolsas de viaje.

5. Actualmente el vivo de los artículos de marroquinería se vienen realizando por medio de una costura próxima a los bordes de las piezas a unir, entre la que está intercalada una banda envolvente de una tira de sección circular denominada gusanillo, flexible resistente, de manera que la pieza envolvente quede unida a las dos piezas, quedando el gusanillo al exterior ocultando la unión de las citadas piezas y dando rigidez a la arista.

10. En los vivos así constituidos para dar aspecto de redondez a la arista es necesario la intervención de elementos auxiliares colocados en el interior del ángulo formado por las piezas unidas, y por otra parte la envolvente del gusanillo queda expuesta a roces que la destruyen dejando a la vista el citado gusanillo que llega a deshacerse por efectuarse en estas condiciones el roce sobre él, perdiendo rigidez el elemento a que pertenece, avería de gran costo de reparación, que la mayor parte de las veces hace que se desheche prematuramente un artículo.

15. Para evitar estos inconvenientes se ha ideado un nuevo tipo de vivo donde el gusanillo y su envolvente quedan al interior, dando el mismo gusanillo la conformación redondeada a la arista del artículo, con la particularidad de que la costura queda invisible merced a la presencia de una banda interior que refuerza los bordes de unión constituyendo un refuerzo en la rigidez dada por el propio gusanillo.

20. Para la mejor comprensión de cuanto antecede, se hace a con-

25.

30.



tinuación una detallada descripción del elemento descrito con referencia a los dibujos que se acompañan.

La figura 1, es una vista en perspectiva de la sección del vivo.

5. La figura 2, es una vista en perspectiva y sección de la unión de dos de las piezas componentes de una maleta, unidas por el vivo objeto del modelo.

- Según queda representado en los dibujos un gusanillo 1 convencional es envuelto por una banda 2 flexible de mayor anchura que el desarrollo de la circunferencia del gusanillo 1, las cuales llevan las secciones 3 en exceso unidas según una tangente a la misma circunferencia y unidas por una costura a las proximidades de los cantos de las piezas 4 a unir para la formación del elemento que se trate, maleta, bolso o similares.
- 10.
- 15.

Sobre esta unión de piezas 4 y secciones 3, está situada otra banda 5 a manera de U con sus alas 6 en contacto con la banda 2 y pieza 4 opuesta, y su alma en contacto con los cantos de las citadas piezas 4 y 3, realizándose la fijación también por medio de una costura.

20.

Con esta disposición el gusanillo 1 queda en contacto con una de las piezas 4, de manera que esta toma su configuración redondeada sin intervención de otros elementos.

- La parte exterior queda conformada en dos escalones, uno 7 correspondiente al redondeado dado por el gusanillo 1 a la pieza 4 y el otro 8 por el volteo de la restante pieza 4 al colocarla en la posición que ha de adoptar en la formación del artículo, quedando oculta la costura, ya que una de las alas 6 de la banda 5 la obliga a efectuar el volteo en separación de la citada costura.
- 25.
- 30.



El conjunto de las piezas 3, 4 y 5 unidas por las costuras, resulta de gran rigidez, manteniendo permanentemente el trazado del elemento a que pertenece, haciendo también innecesario el uso de otros elementos de refuerzo.

5. Descrita suficientemente la naturaleza y objeto del modelo así como la manera en que el mismo puede ser llevado a la práctica, se hace constar que en su realización podrán ser variables las formas, dimensiones y, en general, todo cuanto sea accesorio o secundario, siempre que ello no altere, cambie o modifique la esencialidad del objeto descrito.

10. Los términos en que queda redactada esta memoria son ciertos y fiel reflejo del objeto descrito, debiéndose tomar con carácter amplio y nunca en forma limitativa.

#### N O T A

15. En resumen: El MODELO DE UTILIDAD, recaerá sobre las particularidades características de las siguientes:

#### R E I V I N D I C A C I O N E S

- 1.- Vivo perfeccionado para unión de materiales de marroquinería, caracterizado por comprender un gusanillo convencional en-
20. cuelto por una banda, que le comprende en su total recorrido, de mayor anchura que el desarrollo de su circunferencia, de manera que las secciones rebasantes están unidas según una tangente a la misma circunferencia, y por las cuales queda el gusanillo firmemente sujeto al conjunto constituido por la unión
25. a través de costura a las proximidades de los cantos de las piezas de formación del artículo que se trate, orientándose el gusanillo en separación de las citadas piezas al unir a ellas la cara de la banda que queda situada según la anteriormente citada tangente.

30. 2.- Vivo perfeccionado para unión de materiales de marroquinería



- ria, según reivindicación anterior, caracterizado porque el conjunto de las piezas unidas por la costura quedan envueltas por una banda a manera de U cuyas alas queda en contacto con la banda envolvente del gusanillo y la pieza de formación opuesta a ella, y su alma en contacto con los cantos de las piezas que envuelve, realizandose también la unión por medio de costuras, resultando que al situar las piezas de formación en la posición adecuada, la que entra en contacto con la banda que envuelve el gusanillo se conforma en el redondeado que este le transmite, y la restante queda conformada en un escalón al voltear sobre el ala de la banda envolvente, que situa el volteado en separación de la costura.
- 5.
- 10.
- 3.- "VIVO PERFECCIONADO PARA UNION DE MATERIALES DE MARROQUINERÍA".
- 15.
- Todo tal y como queda descrito y reivindicado en la presente Memoria que consta de cinco hojas mecanografiadas por una sola de sus caras y se ilustra con los dibujos que a la misma se acompañan.

Madrid, a 21 de Febrero de 1.970.

~~INSTITUTO VINCENIA~~  
~~EL~~  
~~S. BORJA~~  
~~Administración (Instituto)~~

FIG. 1ª

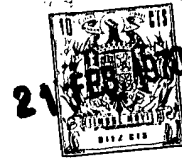
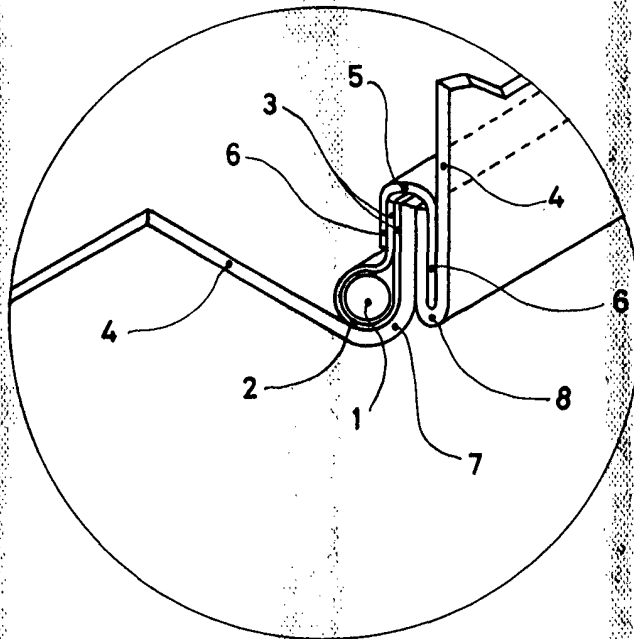
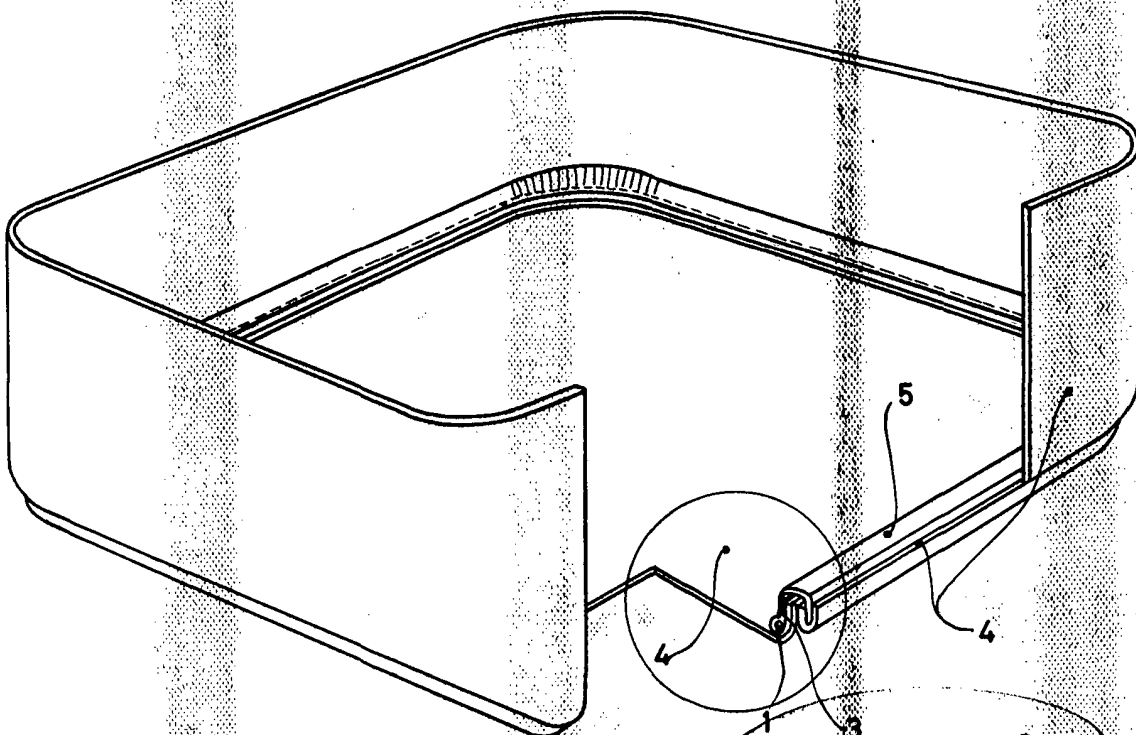

FIG. 2ª



ESCALA VARIABLE

Madrid 21 FEB. 1970  
 INVENTOR  
 LUIS CERDA TEIXIDOR  
 Representado por  
 POLICIA