



155976

MEMORIA DESCRIPTIVA

de la PATENTE DE INVENCION, por 20 años, solicitada a favor de Don Willy Albert RAMSEIER, de nacionalidad Suiza, residente en GINEBRA (Suiza) por " INSTALACION DE GASÓGENO PARA LA ALIMENTACION DE UN MOTOR DE COMBUSTION INTERNA" con prioridad de la petición de Patente número 63,664, en Suiza, presentada el 24 de Abril de 1941.

El presente invento se refiere a una instalación de gasógeno para la alimentación de un motor de combustión interna que se caracteriza por el hecho de que comprende una batería de filtros que atraviesan los gases a la salida del gasógeno y por estar dispuesta dicha batería junto al gasógeno de
5 manera que los gases atraviesan los filtros cuando se encuentran todavía calientes, todo ello con el fin de evitar una condensación en los mismos.

La figura única del dibujo adjunto representa esquemáticamente y a título de ejemplo una forma de ejecución de la instalación que constituye el objeto del invento.
10

La instalación que se representa comprende un gasógeno -1- en el que se ha indicado de una manera esquemática, en -2-, la puerta de carga y en -3- la parrilla. La admisión de aire en el hogar del gasógeno se realiza por un conducto -4- que
15



155976

desemboca en -5- por debajo de la parrilla -3-. Se ha representado en -6- el agujero de salida de los gases del gasógeno, agujero que va provisto de una reja y que conduce a una tubería -7- de evacuación de los propios gases. El gasógeno es
20 pues del tipo de aspiración directa y el aire circula en el mismo de abajo a arriba, a través de la masa de combustible establecida sobre la parrilla -3-.

A uno de los lados del gasógeno va fijado un recipiente -8- en cuya base o fondo desemboca la salida del conducto -7-.
25 El recipiente -8- contiene en su parte inferior un sistema de tabiques -9- de posición alternada a través de los que circulan los gases procedentes del gasógeno como se indica esquemáticamente por medio de flechas. Este sistema de tabiques constituye la llamada caja de polvo de la instalación. Los gases,
30 a la salida del dispositivo -9- atraviesan un grueso -10- de lana de acero, de forma cónica para salir luego por la boca -11- establecida en la parte superior del recipiente -8-. Es de observar que la sección transversal de la caja -8- a través de la que circulan los gases procedentes del conducto-7-, es
35 mucho mayor que la de dicho conducto -7-, de manera que los gases circulan muy lentamente en el dispositivo de tabiques y a través del grueso de lana de acero -10-, lo que es favorable para obtener una buena depuración de estos gases. Al llegar los gases a la boca -11- atraviesan un conducto -12-
40 de escasa altura pero de gran dimensión en el sentido perpendicular al plano del dibujo. Este conducto -12- va establecido en contacto con la parte superior del gasógeno -1- y su salida -13- desemboca en la parte superior de un cuerpo -14- análogo al cuerpo -8- antes citado y en él se encuentran establecidos
45 dos filtros. El primero de estos filtros está constituido por un grueso -15- de seda de vidrio cuya forma es sensiblemente



igual al del grueso -10- dispuesto así mismo en la parte superior del cuerpo correspondiente -8-. En la parte inferior de dicho cuerpo -14- va establecido un segundo filtro -16-
50 constituido por una especie de acordeón de fieltro de unos 3 mm. de espesor. La parte interior de este acordeón comunica con un conducto de salida -17- al que llegan los gases contenidos en el cuerpo -14- después de haber atravesado el fieltro.

55 Es de observar que la batería de filtros dispuestos en los cuerpos -8- y -14- establecidos a uno y otro lado del gasógeno -1- se encuentran en la vecindad inmediata del propio gasógeno de manera que los gases atraviesan tales filtros encontrándose aun calientes con lo que se evita el que se produzca
60 una condensación y un colmataje en los mismos.

El conjunto formado por el gasógeno -1- y la batería de filtros establecida en los cuerpos -8- y -14- forma un todo que cuando la instalación va aplicada a un coche de turismo se dispone con preferencia en el interior de la caja o maleta
65 trasera del coche.

El conducto -17- desemboca en un dispositivo refrigerador que comprende una serie de tubos metálicos -18- a través de los cuales los gases procedentes de la batería de filtros circulan realizando un recorrido en zigzag antes de salir por
70 un conducto -19-.

Cuando la instalación va aplicada a un vehículo automóvil, este dispositivo refrigerador va establecido con preferencia en la parte inferior del coche a fin de asegurar una buena refrigeración de los gases.

75 El conducto -19- desemboca en la parte inferior de un recipiente -20-, que contiene aceite a través del cual los gases



refrigerados barbotan antes de llegar a un segundo conducto
-21- cuya boca se encuentra establecida en la parte superior
del propio recipiente -20-. El conducto -21- desemboca en un
80 mezclador de gas -22- y va provisto en distintos puntos de su
longitud, de dispositivos para fuegos -23-. El dispositivo mez-
clador de gas puede estar constituido, por ejemplo, por un
carburador de tipo conocido y en particular por el carburador
del coche, cuando la instalación se aplique a un automóvil. Este
85 mezclador asegura evidentemente la mezcla de gas combustible
y de aire destinada a alimentar el motor.

La salida del mezclador -22- comunica con un conducto -24-
que va a parar al motor y queda intercalado en el mismo un
aspirador-ventilador -25- destinado a producir la aspiración
90 del gasógeno a través de la batería de filtros y del disposi-
tivo mezclador.

El mezclador de gas -22- queda igualmente relacionado con
un conducto -26- provisto de una válvula -27-, que desemboca
en un depósito de esencia -28-, que puede ser utilizada para
95 la puesta en marcha del motor, no representado en el dibujo
y al que va a parar el conducto -24- .

Por el barboteo de los gases a través del aceite dispuesto
en el recipiente -20-, se consigue que las últimas impurezas
contenidas en estos gases queden retenidas y que, por otra
100 parte los propios gases adquieren un determinado contenido
de aceite, antes de llegar al motor lo que es ventajoso.

----- N O T A -----

Se reivindica como objeto de esta Patente:-

1º.- Instalación de gasógeno para la alimentación de un motor
105 de combustión interna caracterizada por el hecho de que figura
en la misma una batería de filtros que atraviesan los gases



- al salir del gasógeno dispuestos inmediatamente junto al propio gasógeno de manera que los referidos gases atraviesan dichos filtros cuando están todavía calientes, en vista de
110 evitar con ello el que se produzca una condensación .
- 2ª.- La propia instalación de la reivindicación 1ª., caracterizada en que la batería de filtros comprende dos partes establecida cada una en un cuerpo o recipiente y quedando situado el gasógeno entre dichos dos cuerpos o recipientes.
- 115 3ª.- La propia instalación de la reivindicación 1ª., caracterizada en que la batería de filtros comprende un dispositivo de tabiques en laberinto que forman una caja de polve, un grueso de lana metálica, un grueso de seda de vidrio y un filtro de fieltro, que los gases calientes atraviesan sucesivamente antes
120 de pasar a un dispositivo refrigerador.
- 4ª.- La propia instalación de la reivindicación 1ª., caracterizada en que el gasógeno es del tipo de aspiración directa y cuya admisión primaria de aire desemboca en el hogar.
- 5ª.- La propia instalación de la reivindicación 1ª., aplicada
125 a un coche de turismo caracterizada en que el gasógeno y la batería de filtros forman un conjunto dispuesto en la caja o maleta trasera del coche.
- 6ª.- La propia instalación de la reivindicación 1ª., en el caso determinado en la reivindicación 5ª, caracterizada en
130 que comprende un dispositivo refrigerador formado por tubos metálicos que atraviesan los gases a la salida de la batería de filtros, establecidas en la parte inferior del coche.
- 7ª.- La propia instalación de la reivindicación 1ª., caracterizada en que la misma comprende un recipiente que contiene
135 aceite a través del cual barbotean los gases después de haber pasado por la batería de filtros y por el dispositivo refrigerador y antes de llegar al motor con el fin de que depositen



155976

- 6 -

las impurezas que aun puedan llevar en suspensión y tomar al propio tiempo una determinada cantidad del propio aceite.

140 8º.- Instalación de gasógeno para la alimentación de un motor de combustión interna, con prioridad de la Patente Suiza numero 63,664, solicitada el 24 de Abril de 1941.

144 Consta la presente memoria descriptiva de seis hojas foliadas escritas por una sola cara.

Barcelona, 24 de ENERO de 1942.

P. A.

BASILIO SAEZ

P. A.



55976

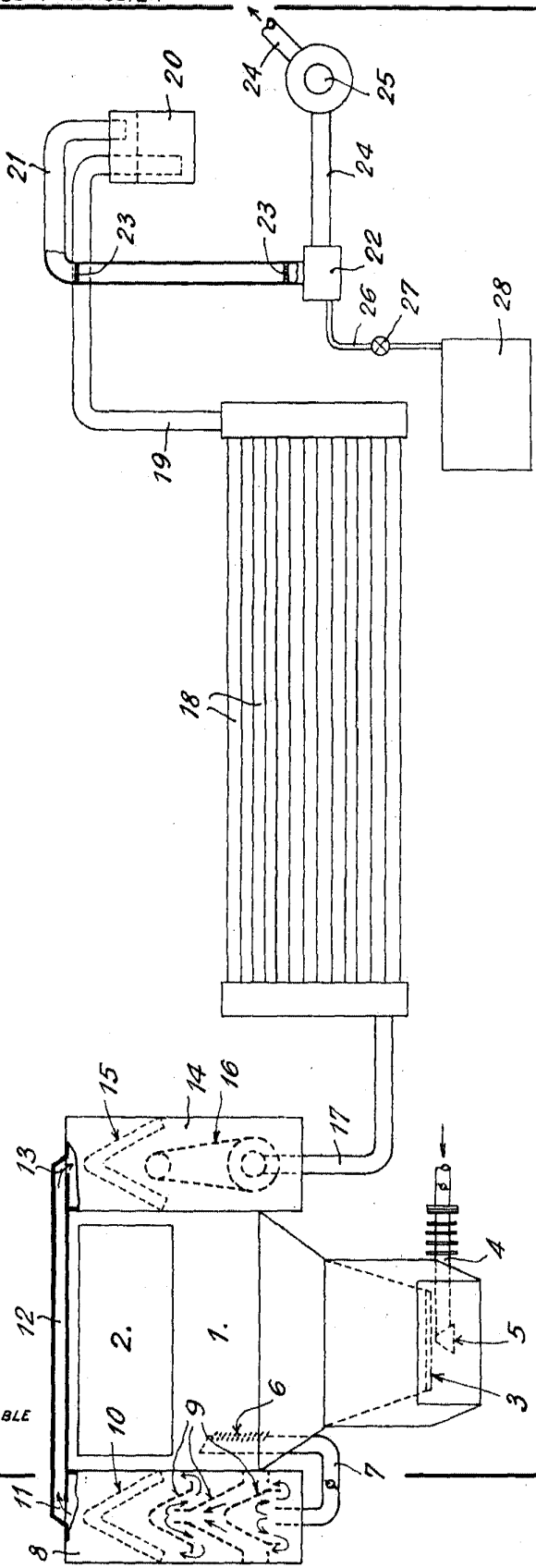

ESCALA VARIABLE

INVENTOR Willy Albert Ramsey N.º 98

P.A.

BASILIO SAEZ

P. P.

[Handwritten signature]