



SECCION TECNICA
CLASIFICACION I.P.C.
CLASE B65 A47
SUBCLASE D G

155579

MEMORIA DESCRIPTIVA

correspondiente a la solicitud de concesión de un.....

MODELO DE UTILIDAD

SOLICITANTE: VACUPLAS S.A., de nacionalidad española

RESIDENCIA: Alda. Mazarredo 7.- BILBAO

ENUNCIADO: "BANDEJA PLATO CON SUPERFICIE CONTENEDORA
DESECHABLE"

Prioridad: Patente n.º del



1 La presente memoria descriptiva tiene como fin la declaración
del objeto sobre el que ha de recaer el privilegio de explotación indus-
trial y comercial exclusivo en el territorio nacional de un Modelo de Uti-
lidad, de acuerdo con la vigente Legislación, que como el enunciado indi-
5 ca se trata de "BANDEJA PLATO CON SUPERFICIE CONTENEDORA DESECHABLE".

Son cada día más utilizados los recipientes platos, vasos, etc.
hechos de materiales de poco valor, de forma que una vez utilizados y ha-
ber hecho su servicio, son desechados y arrojados a los recipientes de
desperdicios, dado su escaso valor y el ahorro de mano de obra que ello
10 supone al evitar su posterior limpieza.

Nuestro invento está relacionado con las bandejas plato
utilizadas para servir en ellas los condimentos.

15 La bandeja plato objeto de nuestro invento está constituida
por una bandeja base, hecha de un material rígido a la vez que ligero, la
cual, ha sido conformada mediante embutición o moldeos, de materiales
plásticos, estratificados o similares.

Dicha bandeja presenta una serie de cavidades de muy variadas
formas las cuales en algunos casos se adaptan a las formas que poseen los
20 platos y vasos, en tanto que en otras ocasiones se utilizan dichos recep-
táculos como recipientes contenedores de los propios alimentos.

Con tal fin, dicha bandeja base es cubierta por una superficie
de un material plástico o similar rígido también y de muy pequeño espesor
la cual lleva conformada unos receptáculos idénticos a los de la bandeja
base. Como en ésta, los receptáculos de la citada superficie, unas veces
25 se adaptan a los platos, vasos u otros recipientes y otras veces hacen la
misma función que los recipientes anteriormente citados.

Una vez haber concluido de utilizar la mencionada bandeja con
su superficie sobre puesta; ésta última es desprendida de su alojamiento
30 en la bandeja base, y es desechada, siendo arrojada a los recipientes
destinados a los residuos.



1 Este dispositivo resulta sumamente práctico y económico, al
sustituir una serie de elementos integrantes, en el menaje de cierto nú-
mero de restaurantes, auto-servicios, servicios de restaurante en trenes
y similares, además de economizar mano de obra en la limpieza de los mis-
5 mos, así como una reducción de espacio para su almacenamiento, ya que el
dispositivo citado es perfectamente apilable, tanto las bandejas bases,
como las superficies superpuestas.

Para comprender mejor la naturaleza del invento en el plano
adjunto hacemos una representación esquemática de su utilización, no
10 siendo en absoluto limitativa y susceptible por ello de las modificaciones
accesorias que no alteren las características esenciales.

La figura 1 es una vista en perspectiva de la bandeja base,
así como la de la superficie a superponer y la posición de ésta con rela-
ción a la anterior.

15 La figura 2 es un detalle seccionado longitudinal o transver-
salmente de la bandeja base y de la superficie superpuesta apreciándose
la posición de ésta última sobre la anterior.

En ellas se anotan las siguientes particularidades:

20 Nº 1.- Bandeja base

Nº 2.- Superficie a superponer.

Nº 3.- Receptáculo principal

Nº 4.- Receptáculo para cubiertos

Nº 5.- Receptáculo para vasos

25 Nº 6.- Receptáculo para alimentos

La bandeja plato objeto de nuestro invento, está constituido
por una bandeja base (1) la cual se obtiene por embutición, moldeo u
otro procedimiento partiendo de materiales fáciles de conformar, además
de poseer gran dureza y ligereza.

30 Dicha bandeja base (1), presenta una serie de receptáculos
tales como el receptáculo principal (3), receptáculo para cubiertos (4).



1 receptáculo para vasos (5) y receptáculo para alimentos (6).

 Sobre la citada bandeja base (1), se superpone la superficie
(2) que tiene la misma conformación que aquella y por lo tanto se le adap-
ta perfectamente, coincidiendo sus respectivos receptáculos.

5 En algunos casos los antedichos receptáculos (3 y 6) se utili-
zan como contenedores de platos o similares en tanto que en otras ocasio-
nes son utilizados como recipientes contenedores de los alimentos a
comer.

10 Esta superficie a superponer (2) sobre la bandeja base (1)
está confeccionada de una lámina de pequeño espesor bien sea de material
plástico, papel parafinado o similar. Su reducido costo permite desecharla
una vez haber sido utilizada.

15 Las reducidas formas de la bandeja base (1) y de la superfi-
cie a superponer (2) así como la coincidencia en ambas de sus respectivos
receptáculos permiten apilarlas una sobre otra, ocupando un reducido espa-
cio.

20 Descrita suficientemente la naturaleza del presente invento
así como su realización industrial, sólo cabe añadir que en su conjunto
y partes constitutivas es posible introducir cambios de forma, materia y
disposición en cuanto tales alteraciones no supongan variación sustancial
del mismo.

25 El solicitante al amparo de los Convenios Internacionales so-
bre Propiedad Industrial, se reserva el derecho de extender esta demanda
a los países extranjeros, si fuera posible, reivindicando la misma priori-
dad de la presente solicitud.

NOTA

30 El Modelo de Utilidad que se solicita como nuevo en España,
por veinte años, de acuerdo con la vigente Legislación deberá recaer so-
bre "BANDEJA PLATO CON SUPERFICIE CONTENEDORA DESECHABLE", en todo de
acuerdo con las siguientes:



REIVINDICACIONES:

1
5
10
15
18.- Bandeja plato con superficie contenedora desechable, caracterizada porque está constituida por una bandeja base realizada en material rígido, y a su vez ligero, la cual presenta un cierto número de receptáculos conformados por embutición, moldeo o similar, procedimiento y de forma vaciada; sobre dicha bandeja base se superpone un elemento postizo impermeable y de muy poco espesor que presenta una superficie adaptable a la misma, con iguales receptáculos que los de la anterior adaptándose perfectamente a los mismos; en dichos receptáculos se reciben los platos, vasos y demás recipientes o bien serán utilizados directamente como contenedores de los alimentos de modo que concluida la utilización, el citado elemento es separado de la mencionada bandeja base siendo desechado y por lo tanto la anteriormente citada bandeja base queda en disposición de ser utilizada en otro nuevo servicio.

20
21.- "BANDEJA PLATO CON SUPERFICIE CONTENEDORA DESECHABLE".

Según queda sustancialmente descrito en la presente memoria que consta de cinco hojas mecanografiadas por una sola cara acompañada de sus correspondientes dibujos.

Madrid, 28. ene. 1978

El Agente Oficial

MIGUEL FERNANDEZ - LOAYSA PINZON
P. P.

Firmado: José Antonio Urizar Anasagasti



Fig. 1

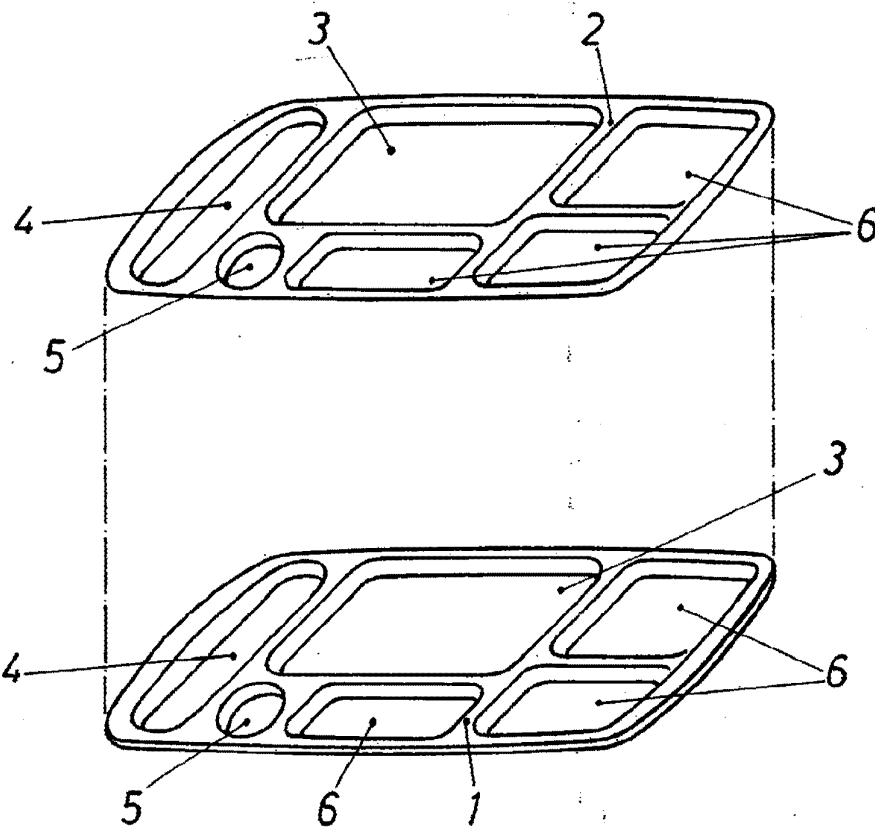
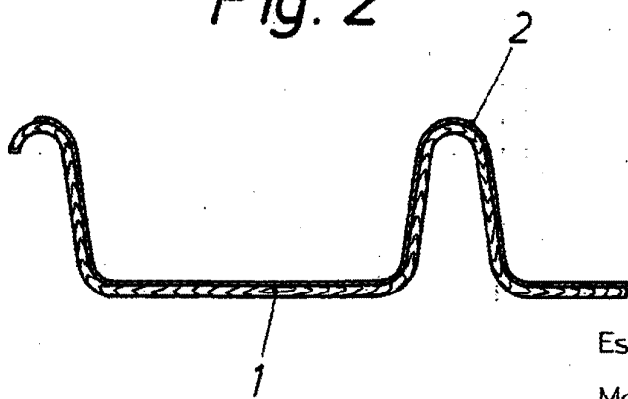

Fig. 2



Escala variable

Madrid 29-10-1976

El Agente Oficial

MIGUEL FERNANDEZ - LOAYSA PINZOR
P. P.

Firmado José Antonio Urizar Anasagasti