

155538



SECCION TECNICA	
CLASIFICACION I. P. C.	
CLASE <u>A</u>	<u>47</u>
SUBCLASE <u>J</u>	_____

MEMORIA DESCRIPTIVA

Que se acompaña a la solicitud de un Modelo de Utilidad por 20 años en España, a favor de DON EMILIO LOPEZ GOMEZ, de nacionalidad española y residente en Madrid, calle de Azabache número 8, por: "UN NUEVO DISPOSITIVO PARA EL ESCURRIDO DE PIEZAS DE VAJILLAS Y MENAJE DE COCINA".-

10. El presente modelo de utilidad se refiere a un nuevo dispositivo para el escurrido de piezas de vajillas y menaje de cocina.

El espacio horizontal cobra en las nuevas viviendas un valor cada vez mas grande, hasta el extremo de obligar a utilizar muebles de dos usos, que ocupando un solo espacio facilite dos ó más utilidades.

15. El problema del escurrido y secado de las piezas de vajilla y menaje no está resuelto hasta el momento, ya que las máquinas se salen, por ahora, de la mayoría de los presupuestos familiares, y por ello la parrilla fija ó portátil, colgada ó sobrepuesta, obliga a
20 anular un espacio valioso y necesario para otros fines.



Al objeto de solventar éstos inconvenientes se ha ideado el presente dispositivo constituido por una caja paralelepípedica de muy poco fondo, de lado frontal abatible, en cuyo interior se disponen sendas parrillas que al abatir la parte frontal se disponen octógonalmente, con lo cual se estructura un diedro en el cual se colocan las piezas de vajilla para el secado y escurrido, mientras que del fondo y en deslizamiento vertical puede izarse otra parrilla que, una vez extraída de su alojamiento, se proyecta y abate al frente en voladizo para constituir una segunda parrilla de escurrido superior.

Para mejor comprensión de la invención se va a describir sobre los dibujos de la lámina adjunta en la cual se materializa una realización dada a título de ejemplo sin carácter limitativo.

En los dibujos:

La figura 1ª, muestra una vista en perspectiva del dispositivo en posición cerrada.

La figura 2ª, muestra la misma vista en posición abierta; y la figura 3ª, un detalle cortado de la parrilla voladiza superior.

En los dibujos se muestra por -1- el lateral adyacente a la pared y vertical fijo, en -2- el lateral abatible, con pestaña -3- para su manejo; en éstos dos lados fijo y móvil se disponen las parrillas de escurrido a varillas -4- y -5- respectivamente y encharneladas por eje -6-. En los laterales de la parte fija -1- se disponen sendos ojales -7- por los que discurre la varilla -8- de sujeción de la parrilla -5- en el juego de abrir y cerrar. En hueco volumétrico trasero se aloja otra parrilla -9- que en deslizamiento vertical puede izarse y proyectarse al frente quedando sujeta a -1- por dos patillas fijas -10-, del mismo modo que la parrilla horizontal -4- se sujeta a la vertical -5- por sendas patillas -11-. Y al objeto de mantener sujeta, en posición cerrada,



El presente modelo de utilidad comprende las siguientes reivindicaciones:

1 - Un nuevo dispositivo para el escurrido de piezas de vajillas y menaje de cocina, caracterizado esencialmente por estar constituido por una caja paralelepípedica de muy poco fondo, de lado frontal abatible y con pestaña para su manejo, disponiéndose en éstos dos lados -fijo y móvil- las parrillas de escurrido a dos varillas transversales respectivamente y encharneladas por un eje. En los laterales de la parte fija se disponen sendos ojales por los que discurre la varilla de sujeción de la parrilla en el juego de abrir y cerrar.

2 - Un nuevo dispositivo para el escurrido de piezas de vajillas y menaje de cocina, según lo reivindicado en el punto anterior, caracterizado esencialmente, porque en hueco volumétrico trasero se aloja otra parrilla que en deslizamiento vertical puede izarse y proyectarse al frente quedando sujeta a la caja paralelepípedica por dos patillas fijas a la parte superior de la caja, del mismo modo que la parrilla horizontal se sujeta a la vertical por sendas patillas, y al objeto de mantener sujeta, en posición cerrada, la tapa abatible, se disponen un imán en la parte superior del marco fijo.

3 - Un nuevo dispositivo para el escurrido de piezas de vajillas y menaje de cocina.

Según se describe y reivindica en la presente memoria y se ilustra en los dibujos que a la misma se acompañan.

Consta la presente memoria de cuatro hojas escritas a máquina por una sola de sus caras y doble lámina de dibujos.

Madrid, 2 Febrero 1970.-

MANUEL FACORRO QUEIMADELOS
P. P.

Fdo.: Alejandro Martínez Delso

155538

- Hoja única -

DON EMILIO LOPEZ GOMEZ

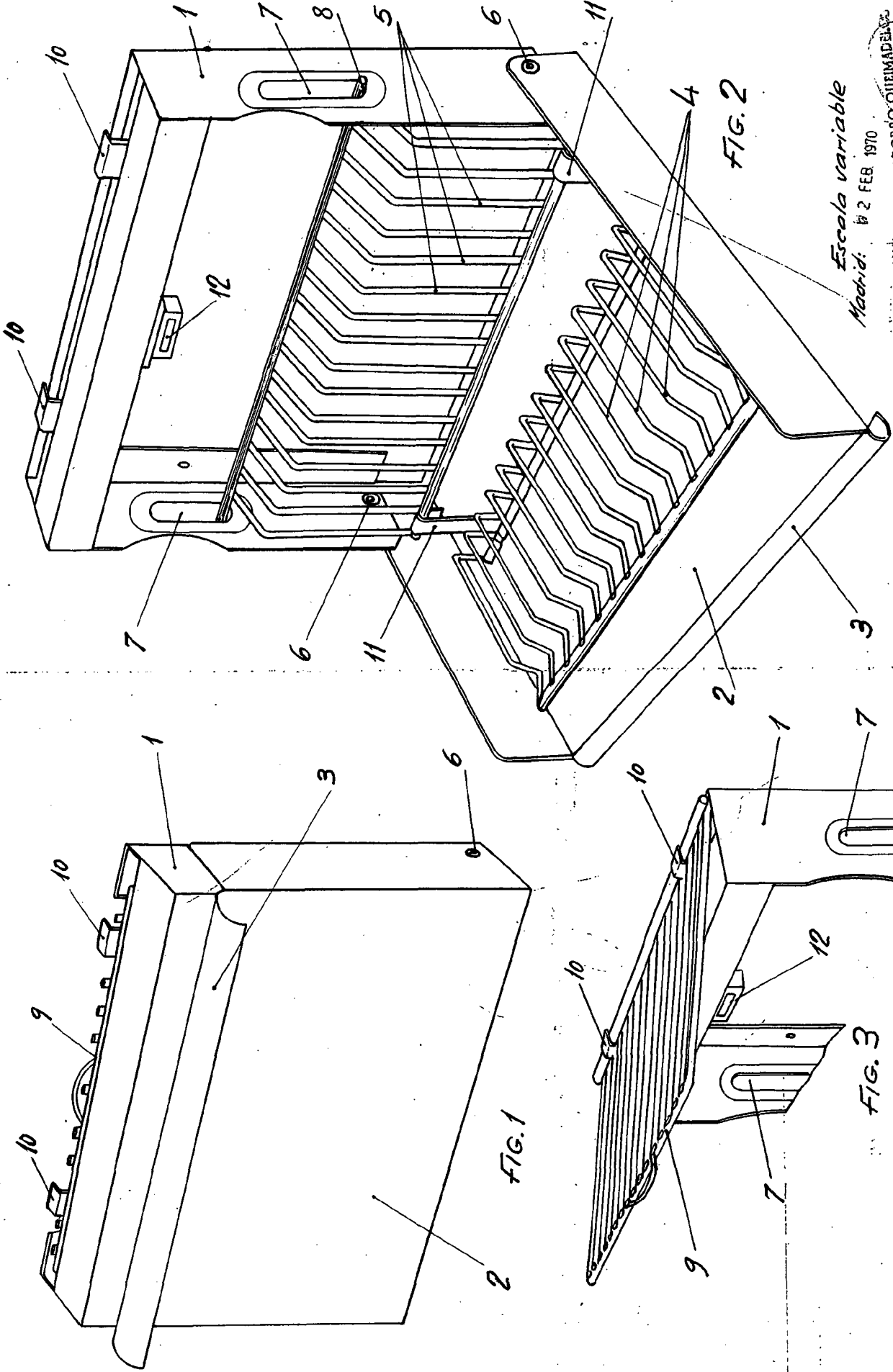

Escuela variable
Madrid: 2 FEB 1970



Manuel Fagorro Quemada
 MANUEL FÁGORRO QUEMADA
 P. P.
 Fdo. Alejandro Martínez Díez