

155488

30 ENE 1977



memoria descriptiva

SECCION TECNICA
CLASIFICACION P.C.
CLASE B - 28 -
SUBCLASE B

MODELO DE UTILIDAD

Que se solicita en ESPAÑA, por Veinte Años, a favor de FATMI ESPAÑOLA, S.A., de nacionalidad española, residente en COSLADA (Madrid), Carretera de San Fernando a Vicálvaro, Km. 4,2, por: "DISPOSITIVO PARA LA LIMPIEZA DE CORREAS DESBARBADORAS DE LOS ESMALTES RESIDUALES DE PIEZAS CERAMICAS".

— oo OO oo —

Se refiere este modelo de utilidad, conforme su enunciado indica, a un dispositivo de limpieza de las correas desbarbadoras de rebabas o residuos del esmaltado de piezas cerámicas en general.

5.- Dicho dispositivo se acopla a un lugar adecuado de las desbarbadoras de forma que, los residuos o rebabas que restan del esmaltado de las piezas cerámicas y que son rebanadas por las correas de los dispositivos dedicados a este menester, sean eliminados

10.- de las mismas para que permanezcan constantemente limpias y la operación resulte efectiva y completa.

Sin embargo, se ha venido tropezando con una serie de elementos destinados a esta función que no han ofrecido, ni mucho menos, el resultado apetecido.

15.- Se adolecía de una escasa posibilidad de orientación en el sentido adecuado de los elementos limpiadores respecto al enfrentamiento adecuado de éstos, respecto del plano de la correa que debían limpiar.

Otra dificultad radicaba en la imposibilidad de
20.- mantener un elemento fijo que fuera sensible a las

ligeras presiones de las correas, en su rotación, y que al mismo tiempo, el elemento limpiador propiamente dicho, girará para ir limpiando y eliminando dichos residuos, generalmente, en un sumidero o canal de evacuación previsto en la propia desbarbadora.

Con el presente dispositivo, se ha logrado eliminar todos los inconvenientes citados, contando esencialmente de los siguientes elementos:

- 10.- -- una cazoleta limpiadora que gira loca mediante un eje alojado en el interior de un rodillo que le sirve, además, de soporte.
- de un pomo, previsto en la camisa del cilindro, para manejar el mismo y poder manipularlo para orientarlo debidamente.
- 15.- -- una cabezal orientable en el que aloja el mencionado cilindro, cuya cabeza queda alojada en un soporte que está montado sobre un eje fijo.
- un asegurador elástico previsto en el cuello
- 20.- del cilindro haciendo tope en una pletina soldada



al mismo y contra la cara externa del cabezal orientable.

Una idea más amplia de las características del modelo, la realizaremos a continuación al hacer referencia a la lámina de dibujos que a ésta memoria se acompaña en la que, de manera un tanto esquemática y tan solo por vía de ejemplo, se representan los detalles preferidos del mismo.

En los dibujos:

10.- La figura única representada en el dibujo, muestra en sección, según un plano vertical, el conjunto completo.

Comentando las referencias numéricas de dicha lámina de dibujos se hace constar que con el número -14- se indica el eje fijo solidarizado con un soporte -14a- montado mediante los tornillos -17- y arandelas -18- a un soporte general de la máquina desbarbadora o adecuada -A-.

Sobre dicho eje -14- se monta un casquillo receptor -15- asegurado mediante un prisionero -13- permitiendo

que, dicho casquillo -15-, adopte circularmente la posición que se considere oportuna.

5.- El reiterado casquillo -15- cuenta con un alojamiento -15a- en el que penetra el cuello -7a- del cabezal orientable -7-, bloqueándolo con el prisionero radial -16- y susceptible de adoptar distintas posiciones en todo el orden circular del cajeadado que lo recibe.

10.- Dicho cabezal, axialmente, cuenta con un calado donde aloja el cilindro -8- y en él, el eje -19-, que, parcialmente, ocupa la longitud de dicho cilindro y en do montado en sus respectivos extremos sobre sendos cojinetes -9- y -6e, éste último, rematado en una arandela de bloqueo -5- y el otro, prolongado hacia el exterior, donde se monta la cazoleta -10-, bloqueada con arandela -11- y tuerca -12-, y de material preferentemente sintético para rozar suave, ajustada y suficientemente en la correa de las desbarbadoras y determinar la limpieza de los residuos rebanadas de los azulejos esmaltados.

15.-

20.-

Dicho cilindro, en el extremo opuesto al de la cazoleta, -10-, cuenta con un pomo de manipulación -1- bloqueado por pasador -2-, seguidamente, por el exterior, presenta una arandela soldada -3-, entre la que y el cuerpo de la cabeza orientable -7-, se acopla un resorte -4- que determina la fijación del eje evitando su rotación y permitiendo simplemente la propia de la cazoleta merced al eje -19- y los cojinetes -9- y -6-.

10.- Se habrá comprendido perfectamente que dicho dispositivo admite una gran posibilidad de orientación y al mismo tiempo, adopta una posición estática, mientras que la cazoleta, en su acción limpiadora, tiene la facultad de girar evacuando los residuos al mismo tiempo que los rebaña de las correas desbarbadoras.

15.-

Una vez descrita convenientemente la naturaleza del modelo se hace constar a los efectos oportunos que el mismo no queda limitado a los detalles exactos de esta exposición, sino que por el contrario en él, se introducirán aquellas modificaciones de detalle que no

20.-



alteren el objeto esencial que resumiremos en las siguientes:

REIVINDICACIONES

- 1ª.- "DISPOSITIVO PARA LA LIMPIEZA DE CORREAS DESBARBADORAS DE LOS ESMALTES RESIDUALES DE PIEZAS CERAMICAS",
- 5.- esencialmente constituido por un cilíndrico comportador de un eje y cazoleta sintética para el rebañado o limpieza de correas desbarbadoras de las rebabas residuales del esmaltado de piezas cerámicas convenientemente guiada en un cabezal orientable y está montado sobre un casquillo, también susceptible de adoptar posiciones sobre un eje fijo solidario de un soporte fijado en lugar adecuado de la desbarbadora donde se aplique.
- 10.-
- 2ª.- "DISPOSITIVO PARA LA LIMPIEZA DE CORREAS DESBARBADORAS DE LOS ESMALTES RESIDUALES DE PIEZAS CERAMICAS",
- 15.- conforme a la reivindicación anterior caracterizado por que dicha cazoleta, montada sobre un eje guiado en el propio cilindro es susceptible de girar sobre un par de cojinetes previstos en el interior.
- 20.-
- 3ª.- "DISPOSITIVO PARA LA LIMPIEZA DE CORREAS DESBARBADORAS DE LOS ESMALTES RESIDUALES DE PIEZAS CERAMICAS",

conforme a las anteriores reivindicaciones, caracterizado porque dicho cilindro permanece fijo merced a la intervención de un resorte ensartado en el cilindro haciendo tope en la cabeza orientable y una pletina o arandela soldada al propio cuerpo, en el extremo opuesto en el cual, también, se ha previsto un pomo para su manipulación y orientaciones.

5.- 4ª.- "DISPOSITIVO PARA LA LIMPIEZA DE CORREAS DESBARBADORAS DE LOS ESMALTES RESIDUALES DE PIEZAS CERAMICAS", conforme a la 1ª reivindicación, caracterizado porque el cabezal orientable, está facultado de un cuello cilíndrico que aloja en un cajeadado apropiado previsto en el casquillo receptor que va guiado en el eje fijo del soporte comentado.

10.- 5ª.- "DISPOSITIVO PARA LA LIMPIEZA DE CORREAS DESBARBADORAS DE LOS ESMALTES RESIDUALES DE PIEZAS CERAMICAS".

15.- Según se describe y reivindica en la presente memoria descriptiva que consta de ocho hojas mecanografiadas por una sola de sus caras y una lámina de dibujos que la ilustra.

20.-

Madrid, 30 ENE. 1970 EL AGENTE OFICIAL,
A. L. DE TERRAN

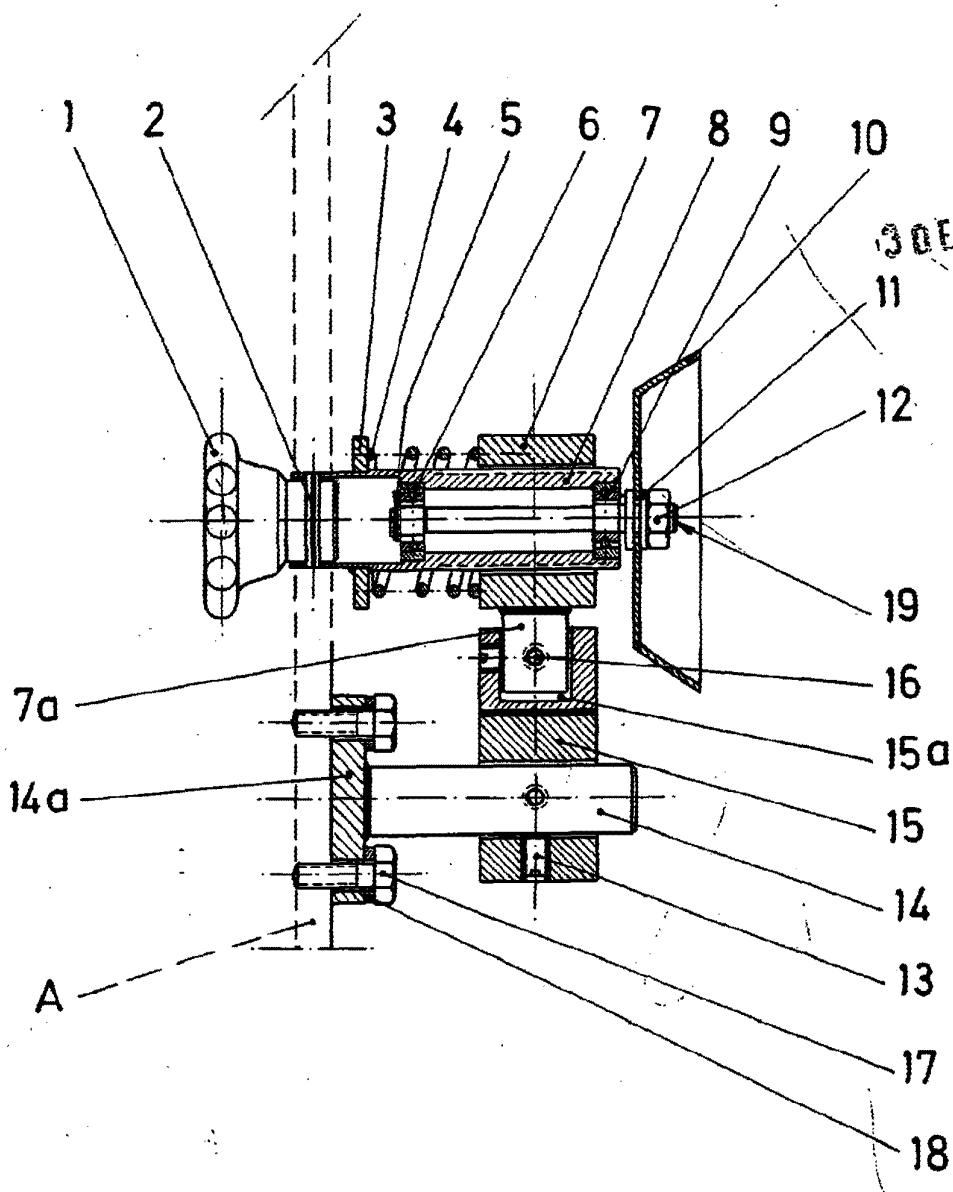

50 113
30 ENE 1970

Escala variable
MADRID,

30 ENE. 1970

A. L. DE LA MERRAN